

**KERNAU**

**INSTRUKCJA OBSŁUGI**  
**CHŁODZIARKO-ZAMRAŻARKI**  
**KBR 17125**

---

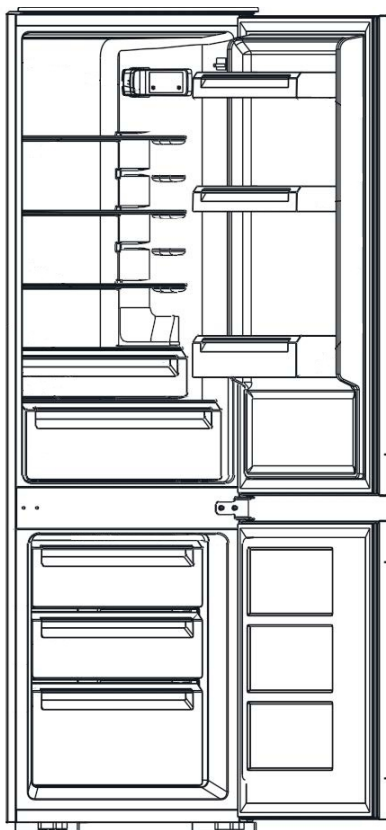

## SZANOWNY KLIENCIE,

Dziękujemy za zaufanie i wybór marki Kernau.

Wychodząc naprzeciw Twoim oczekiwaniom, nasze sprzęty produkujemy w wyspecjalizowanych fabrykach z wykorzystaniem najnowszych technologii oraz testujemy pod względem jakości. Aby wybrany przez Ciebie produkt służył Ci jak najdłużej, zapoznaj się ze wskazówkami dotyczącymi obsługi, czyszczenia i konserwacji, które znajdziesz poniżej. W niniejszej instrukcji chcemy Ci przedstawić wszystkie możliwości zakupionego produktu, a także przekazać kwestie związane z bezpieczeństwem, instalacją, optymalnymi ustawieniami i oszczędnym użytkowaniem. Znajdziesz tutaj cenne porady, jak najefektywniej korzystać z urządzenia zgodnie ze swoimi aktualnymi potrzebami.

Zakupiony przez Ciebie produkt został wyprodukowany w nowoczesnej i dbającej o ekologię fabryce.





Przed rozpoczęciem użytkowania sprzętu radzimy szczegółowo zapoznać się z niniejszą instrukcją i zachować ją na przyszłość tak, aby funkcje zakupionego przez Ciebie urządzenia przez długi czas pozostały w takim stanie, jak pierwszego dnia po zakupie.

### **UWAGA**

Niniejsza instrukcja obsługi ma zastosowania do wielu modeli produktu. Twoje urządzenie może nie być wyposażone w niektóre funkcje wyszczególnione w instrukcji.

**Obrazy produktu mają charakter schematyczny.**

**Elementy oznaczone jako (\*) są opcjonalne.**

<b>Ikona</b>	<b>Podpis</b>	<b>Opis</b>
	Ostrzeżenie	Ryzyko poważnych obrażeń ciała lub śmierci
	Ryzyko porażenia prądem	Niebezpieczne napięcie
	Pożar	Ryzyko pożaru
	Uwaga	Ryzyko powstania obrażeń ciała lub szkody majątkowej
	Ważne/Uwaga	Informacje dotyczące prawidłowego działania systemu
	Przeczytaj instrukcję	
	Gorąca powierzchnia	

# Spis treści

<b>1. Informacje z zakresu bezpieczeństwa .....</b>	<b>4</b>
Bezpieczeństwo dzieci i osób wrażliwych .....	4
Codzienne użytkowanie .....	8
Konserwacja i czyszczenie .....	9
Instalacja .....	9
Serwis .....	10
Oszczędzanie energii .....	10
Ochrona środowiska .....	11
Utylizacja urządzenia .....	11
<b>2. Informacje ogólne o urządzeniu .....</b>	<b>12</b>
<b>3. Instalacja .....</b>	<b>13</b>
Ustawienie .....	13
Lokalizacja .....	13
Podłączenie elektryczne .....	13
Zmiana kierunku drzwi .....	14
Montaż w zabudowie meblowej .....	16
<b>4. Panel sterowania .....</b>	<b>19</b>
Obsługa przycisków .....	19
Ustawianie temperatury .....	19
Tryb Smart .....	19
Tryb Super .....	19
Wyłączanie urządzenia .....	20
Alarm otwartych drzwi .....	20
Zalecane ustawienia temperatury .....	20
Wpływ na przechowywanie żywności .....	20
<b>5. Codzienne użytkowanie .....</b>	<b>21</b>
Przed pierwszym użyciem - czyszczenie wnętrza .....	21
Przechowywanie zamrożonej żywności .....	22
Zamrażanie świeżej żywności .....	22
Rozmrażanie żywności .....	22
Pomocne wskazówki i porady .....	23
Rozmrażanie zamrażarki .....	24
Czyszczenie .....	25
Wymiana lampy .....	26
<b>6. Rozwiązywanie problemów .....</b>	<b>27</b>
<b>7. Usuwanie zużytych urządzeń .....</b>	<b>29</b>



## 1. INFORMACJE Z ZAKRESU BEZPIECZEŃSTWA CE

W celu zapewnienia bezpieczeństwa i prawidłowego użytkowania, przed instalacją i pierwszym użyciem urządzenia należy uważnie przeczytać niniejszą instrukcję obsługi, w tym wskazówki i ostrzeżenia. Aby uniknąć niepotrzebnych błędów i wypadków, ważne jest, aby wszystkie osoby korzystające z urządzenia dokładnie zapoznały się z jego obsługą i zabezpieczeniami. Należy zachować niniejszą instrukcję i upewnić się, że jest ona dołączona do urządzenia, w przypadku jego przeniesienia lub sprzedaży, tak aby każda osoba korzystająca z niego przez cały okres jego użytkowania była odpowiednio poinformowana o użytkowaniu i bezpieczeństwie urządzenia.

W celu zapewnienia bezpieczeństwa życia i mienia należy przestrzegać środków ostrożności zawartych w niniejszej instrukcji obsługi, ponieważ producent nie ponosi odpowiedzialności za szkody spowodowane nieprzestrzeganiem tych środków.

### **Bezpieczeństwo dzieci i osób wrażliwych**

- To urządzenie może być używane przez dzieci w wieku od 8 lat i starsze oraz osoby o ograniczonych zdolnościach fizycznych, sensorycznych lub umysłowych, a także osoby nieposiadające doświadczenia i wiedzy, jeśli zostały one odpowiednio poinstruowane w zakresie obsługi urządzenia w bezpieczny sposób i rozumieją związane z tym zagrożenia.
- Dzieci od 3 do 8 lat mogą umieszczać produkty i wyjmować je z urządzenia chłodniczego
- Dzieci powinny być nadzorowane, aby nie bawiły się urządzeniem.
- Czyszczenie i konserwacja nie mogą być wykonywane przez dzieci, chyba że mają one co najmniej 8 lat i są nadzorowane.



## 1. INFORMACJE Z ZAKRESU BEZPIECZEŃSTWA

- Wszystkie opakowania należy przechowywać z dala od dzieci. Istnieje ryzyko uduszenia.
- W przypadku wyrzucania urządzenia należy wyjąć wtyczkę z gniazdka, odciąć przewód połączeniowy (jak najbliższej urządzenia) i zdjąć drzwiczki, aby zapobiec porażeniu prądem przez bawiące się dzieci lub zamknięciu się w urządzeniu.
- Jeśli urządzenie wyposażone w magnetyczne uszczelki drzwi ma zastąpić starsze urządzenie z blokadą sprężynową (zatrzaskiem) na drzwiach lub pokrywie, przed wyrzuceniem starego urządzenia należy upewnić się, że blokada sprężynowa nie nadaje się do użytku. Dzięki temu urządzenie nie stanie się śmiertelną pułapką dla dziecka.



### **Ostrzeżenie!**

Otwory wentylacyjne w obudowie urządzenia lub w konstrukcji zabudowy muszą być wolne od przeszkód.



### **Ostrzeżenie!**

Nie używaj urządzeń mechanicznych lub innych środków do przyspieszenia procesu odszraniania innych niż zalecane przez producenta.



### **Ostrzeżenie!**

Nie uszkadzać obiegu czynnika chłodniczego.



### **Ostrzeżenie!**

Nie używaj innych urządzeń elektrycznych (takich jak kostkarki do lodu) wewnątrz urządzeń chłodniczych, chyba że zostały one zatwierdzone do tego celu przez producenta.



### **Ostrzeżenie!**

Nie wolno dotykać żarówki, jeśli jest włączona przez dłuższy czas, ponieważ może być bardzo gorąca.



## 1. INFORMACJE Z ZAKRESU BEZPIECZEŃSTWA



### **Ostrzeżenie!**

Podczas ustawiania urządzenia należy upewnić się, że przewód zasilający nie jest przytrzaśnięty lub uszkodzony.



### **Ostrzeżenie!**

Z tyłu urządzenia nie wolno umieszczać wielu przenośnych gniazdek ani przenośnych źródeł zasilania.

- Nie przechowuj substancji wybuchowych, takich jak puszki aerosolowe z łatwopalnym gazem napędowym, w tym urządzeniu.
- W obiegu czynnika chłodniczego urządzenia znajduje się izobutan (R-600a), gaz ziemny o wysokim poziomie zgodności z wymogami ochrony środowiska, który jest jednak łatwopalny.
- Podczas transportu i instalacji urządzenia należy upewnić się, że żaden z elementów obiegu czynnika chłodniczego nie został uszkodzony.
  - unikać otwartego ognia i źródeł zapłonu
  - dokładnie wietrzyć pomieszczenie, w którym znajduje się urządzenie.
- Zmiana specyfikacji lub modyfikacja produktu w jakikolwiek sposób jest niebezpieczna. Jakikolwiek uszkodzenie przewodu może spowodować zwarcie, pożar i/lub porażenie prądem.
- Urządzenia użytkowane w zakładach produkcyjnych, usługowych, gastronomicznych, oraz instytucjach nie są objęte gwarancją. Sprzęt jest przeznaczony do użytku w warunkach gospodarstwa domowego. W przypadku korzystania z urządzenia w warunkach prowadzonej działalności gospodarczej, innej niż gospodarstwo domowe, przy czym używanie urządzenia nie ma charakteru przemysłowego lub do zastosowań profesjonalnych, Gwarant marki KERNAU udziela gwarancji na okres 12 miesięcy.



## 1. INFORMACJE Z ZAKRESU BEZPIECZEŃSTWA



### **Ostrzeżenie!**

Wszelkie elementy elektryczne (wtyczka, przewód zasilający, kompresor itp.) muszą zostać wymienione przez certyfikowanego przedstawiciela serwisu lub wykwalifikowany personel serwisowy.



### **Ostrzeżenie!**

Żarówka dostarczona z tym urządzeniem to „żarówka do zastosowań specjalnych”, której można używać wyłącznie z dostarczonym urządzeniem. Ta „żarówka do zastosowań specjalnych” nie nadaje się do oświetlenia domowego.

- Nie wolno przedłużać przewodu zasilającego.
- Należy upewnić się, że wtyczka zasilania nie jest zgnieciona lub uszkodzona przez tył urządzenia. Zgnieciona lub uszkodzona wtyczka może się przegrzać i spowodować pożar.
- Upewnij się, że możesz dostać się do wtyczki sieciowej urządzenia.
- Nie ciągnąć za kabel zasilający.
- Jeśli gniazdo wtyczki zasilania jest poluzowane, nie należy wkładać wtyczki zasilania. Istnieje ryzyko porażenia prądem elektrycznym lub pożaru.
- Urządzenie jest ciężkie. Podczas jego przenoszenia należy zachować ostrożność.
- Nie wyjmuj ani nie dotykaj przedmiotów z komory zamrażarki, jeśli masz wilgotne ręce, ponieważ może to spowodować otarcia skóry lub oparzenia mrozem/zamrażarką.
- Należy unikać długotrwałego wystawiania urządzenia na bezpośrednie działanie promieni słonecznych.



## 1. INFORMACJE Z ZAKRESU BEZPIECZEŃSTWA ☹ ☹

### Codzienne użytkowanie

- Nie kładź gorących przedmiotów na plastikowych częściach urządzenia.
- Nie umieszczaj produktów spożywczych bezpośrednio przy tylnej ścianie.
- Po rozmrożeniu nie wolno ponownie zamrażać zamrożonej żywności. <sup>1)</sup>
- Zapakowane mrożonki należy przechowywać zgodnie z instrukcjami producenta mrożonek. <sup>1)</sup>
- Zalecenia producenta urządzenia dotyczące przechowywania powinny być ściśle przestrzegane. Należy zapoznać się z odpowiednimi instrukcjami.
- Nie należy umieszczać napojów gazowanych w komorze zamrażarki, ponieważ powoduje to powstanie ciśnienia w pojemniku, co może spowodować jego eksplozję, a w konsekwencji uszkodzenie urządzenia. <sup>1)</sup>
- Lody mogą spowodować odmrożenia, jeśli zostaną spożyte bezpośrednio z urządzenia. <sup>1)</sup>
- Aby uniknąć zanieczyszczenia żywności, należy przestrzegać następujących instrukcji.
- Długotrwałe otwieranie drzwi może spowodować znaczny wzrost temperatury w komorach urządzenia.
- Należy regularnie czyścić powierzchnie, które mogą mieć kontakt z żywnością i dostępnymi systemami odpływowymi.
- Wyczyść zbiorniki na wodę, jeśli nie były używane przez 48 godzin; przepłucz instalację wodną podłączoną do źródła wody, jeśli woda nie była pobierana przez 5 dni.
- Przechowywać surowe mięso i ryby w odpowiednich pojemnikach w lodówce, aby nie miały kontaktu z inną żywnością ani nie kapąły na nią.
- Dwugwiazdkowe komory na mrożonki (jeśli są dostępne w urządzeniu) nadają się do przechowywania wstępnie zamrożonej żywności, przechowywania lub wytwarzania

1) Jeśli w urządzeniu znajduje się komora zamrażarki.



## INFORMACJE Z ZAKRESU BEZPIECZEŃSTWA

lodów i kostek lodu.

- Komory jedno-, dwu- i trzygwiazdkowe (jeśli występują w urządzeniu) nie nadają się do zamrażania świeżej żywności.
- Jeśli urządzenie pozostaje puste przez dłuższy czas, należy je wyłączyć, rozmrozić, wyczyścić, osuszyć i pozostawić otwarte drzwi, aby zapobiec osadzaniu się szronu w jego wnętrzu.

### Konserwacja i czyszczenie

- Przed przystąpieniem do konserwacji należy wyłączyć urządzenie i odłączyć wtyczkę zasilania od gniazda sieciowego.
- Nie czyścić urządzenia metalowymi przedmiotami.
- Nie używaj ostrych przedmiotów do usuwania szronu z urządzenia. Należy używać plastikowego skrobaka.<sup>1)</sup>
- Regularnie sprawdzaj kanał odprowadzania kropli w lodówce pod kątem rozmrożonej wody. W razie potrzeby wyczyść kanał odprowadzania kropli. Jeśli kanał odprowadzania kropli jest zablokowany, woda będzie gromadzić się w dolnej części urządzenia.<sup>2)</sup>

### Instalacja



#### Ważne!

W celu podłączenia elektrycznego należy postępować zgodnie z instrukcjami podanymi w poszczególnych paragrafach.

- Rozpakuj urządzenie i sprawdź, czy nie jest uszkodzone. Nie podłączać uszkodzonego urządzenia. Ewentualne uszkodzenia należy niezwłocznie zgłosić w miejscu zakupu. W takim przypadku należy zachować opakowanie.
- Zaleca się odczekanie co najmniej czterech godzin przed podłączeniem urządzenia, aby umożliwić powrót oleju do sprężarki.
- Wokół urządzenia powinna być zapewniona odpowiednia

1) Jeśli w urządzeniu znajduje się komora zamrażarki.

2) Jeśli w urządzeniu znajduje się komora do przechowywania świeżej żywności.



## 1. INFORMACJE Z ZAKRESU BEZPIECZEŃSTWA

cyrkulacja powietrza. Aby zapewnić odpowiednią wentylację, należy postępować zgodnie z instrukcjami dotyczącymi instalacji.

- Jeśli to możliwe, elementy dystansowe produktu powinny znajdować się przy ścianie, aby uniknąć dotknięcia lub złapania ciepłych części (sprężarka, kondensator) w celu uniknięcia ewentualnego poparzenia.
- Urządzenie nie może znajdować się w pobliżu grzejników lub kuchenek.
- Po zainstalowaniu urządzenia należy upewnić się, że wtyczka sieciowa jest dostępna.

### Serwis

- Wszelkie prace elektryczne wymagane do serwisowania urządzenia powinny być wykonywane przez wykwalifikowanego elektryka lub kompetentną osobę.
- Ten produkt musi być serwisowany przez autoryzowane centrum serwisowe, które używa wyłącznie oryginalnych części zamiennych.

### Oszczędzanie energii

- Nie należy wkładać do urządzenia gorących potraw;
- Nie pakuj żywności blisko siebie, ponieważ uniemożliwia to cyrkulację powietrza.
- Upewnić się, że jedzenie nie dotyka tylnej komory (komór);
- Jeśli dojdzie do awarii zasilania, nie otwieraj drzwiczek; Nie należy często otwierać drzwiczek;
- Nie trzymaj otwartych drzwi przez zbyt długi czas;
- Nie ustawiaj termostatu na zbyt niskie temperatury;
- Wszystkie akcesoria, takie jak szuflady, półki balkony, powinny być tam przechowywane w celu zmniejszenia zużycia energii.



## 1. INFORMACJE Z ZAKRESU BEZPIECZEŃSTWA CE

### Ochrona środowiska



To urządzenie nie zawiera gazów, które mogłyby uszkodzić warstwę ozonową, ani w obiegu czynnika chłodniczego, ani w materiałach izolacyjnych. Urządzenia nie należy wyrzucać razem z odpadami komunalnymi i śmieciami. Pianka izolacyjna zawiera łatwopalne gazy: urządzenie należy zutylizować zgodnie z przepisami dotyczącymi urządzeń, które można uzyskać od władz lokalnych. Należy unikać uszkodzenia jednostki chłodzącej, zwłaszcza wymiennika ciepła.



Materiały użyte w tym urządzeniu oznaczone symbolem  nadają się do recyklingu.



Symbol na produkcie lub na jego opakowaniu wskazuje, że produkt ten nie może być traktowany jako odpad domowy. Zamiast tego należy go oddać do odpowiedniego punktu zbiórki w celu recyklingu sprzętu elektrycznego i elektronicznego. Zapewnienie prawidłowej utylizacji tego produktu pomoże zapobiec potencjalnym negatywnym konsekwencjom dla środowiska i zdrowia ludzkiego, które mogłyby być spowodowane niewłaściwym obchodzeniem się z tym produktem. Aby uzyskać bardziej szczegółowe informacje na temat recyklingu tego produktu, należy skontaktować się z lokalnymi władzami, firmą zajmującą się utylizacją odpadów lub sklepem, w którym został zakupiony produkt.

### Utylizacja urządzenia

1. Odłącz wtyczkę zasilania od gniazda sieciowego.
2. Odetnij przewód zasilający i wyrzuć go.



### Ostrzeżenie!

Podczas użytkowania, serwisowania i utylizacji urządzenia należy zwrócić uwagę na widniejący z lewej strony symbol, znajdujący się z tyłu urządzenia (tylny panel lub kompresor) w kolorze żółtym lub pomarańczowym.



## INFORMACJE Z ZAKRESU BEZPIECZEŃSTWA

Jest to symbol ostrzegający o ryzyku pożaru. W przewodach czynnika chłodniczego i kompresorze znajdują się materiały łatwopalne. Podczas użytkowania, serwisowania i utylizacji należy znajdować się z dala od źródła ognia.

## 2. INFORMACJE OGÓLNE O URZĄDZENIU

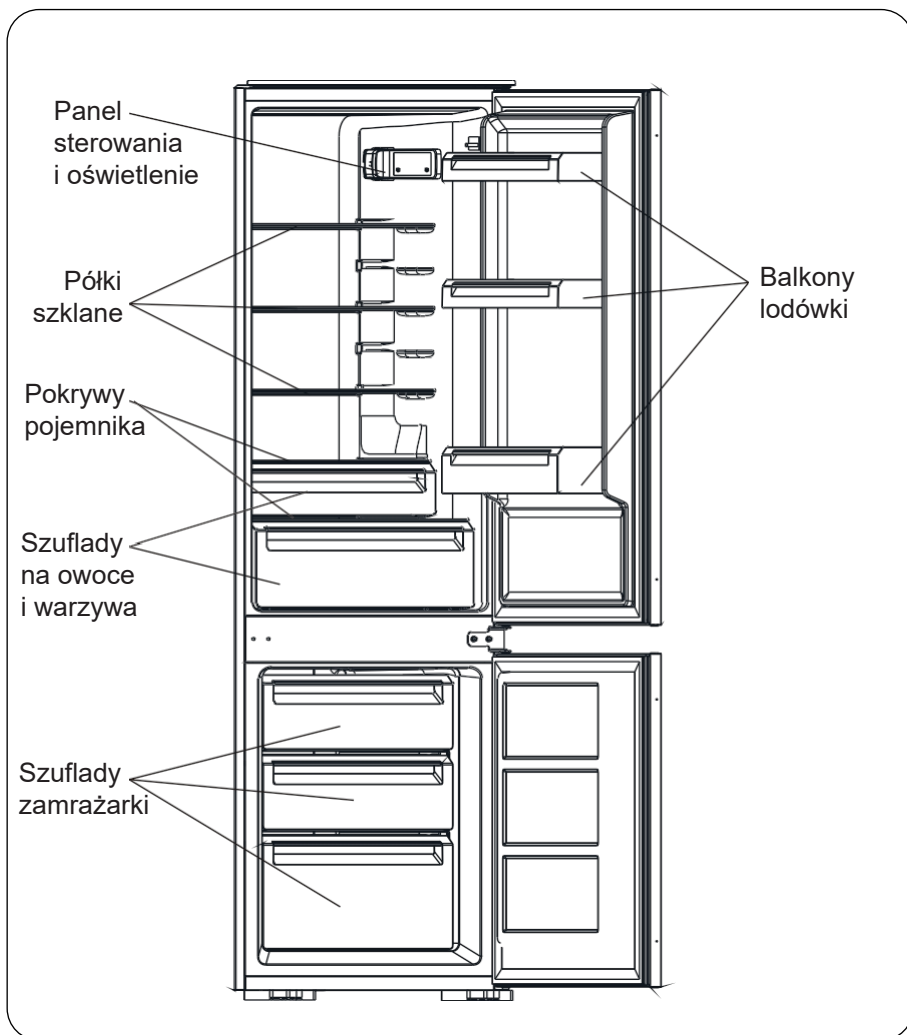

Uwaga: Powyższe zdjęcie ma charakter poglądowy. Rzeczywiste urządzenie prawdopodobnie jest inne.

## 3. INSTALACJA

### Ustawienie

Urządzenie należy zainstalować w miejscu, w którym temperatura otoczenia odpowiada klasie klimatycznej wskazanej na tabliczce znamionowej urządzenia.

Dla urządzeń chłodniczych z klasą klimatyczną:

- umiarkowany rozszerzony: to urządzenie chłodnicze jest przeznaczone do użytku w temperaturze otoczenia od 10°C do 32°C;(SN)
- umiarkowana: to urządzenie chłodnicze jest przeznaczone do użytku w temperaturach otoczenia od 16°C do 32°C;(N)
- subtropikalne: to urządzenie chłodnicze jest przeznaczone do użytku w temperaturach otoczenia od 16°C do 38°C;(ST)
- tropikalne: to urządzenie chłodnicze jest przeznaczone do użytku w temperaturach otoczenia od 16°C do 43°C;(T)

### Lokalizacja

Urządzenie należy zainstalować z dala od źródeł ciepła, takich jak grzejniki, bojlera, bezpośrednio światło słoneczne itp.



### Ostrzeżenie!

Musi istnieć możliwość odłączenia urządzenia od zasilania sieciowego; dlatego wtyczka musi być łatwo dostępna po instalacji.

### Podłączenie elektryczne

Przed podłączeniem należy upewnić się, że napięcie i częstotliwość podane na tabliczce znamionowej odpowiadają domowej sieci zasilającej. Urządzenie musi być uziemione. W tym celu wtyczka przewodu zasilającego jest wyposażona w styk. Jeśli domowe gniazdo zasilania nie jest uziemione, należy podłączyć urządzenie do oddzielnego uziemienia zgodnie z obowiązującymi przepisami, konsultując się z wykwalifikowanym elektrykiem.

Producent nie ponosi żadnej odpowiedzialności w przypadku nieprzestrzegania powyższych środków ostrożności. To urządzenie jest zgodne z dyrektywami E.E.C.

## Zmiana kierunku otwierania drzwi

Wymagane narzędzia: Śrubokręt krzyżakowy, śrubokręt płaski, klucz sześciokątny.

- Upewnij się, że urządzenie jest odłączone od zasilania i puste.
- Aby zdjąć drzwiczki, należy przechylić urządzenie do tyłu. Urządzenie należy oprzeć na czymś solidnym, aby nie ześlizgnęło się podczas procesu obracania drzwi.
- Wszystkie zdemontowane części należy zachować w celu ponownego zamontowania drzwiczek.
- Nie należy kłaść urządzenia na płasko, ponieważ może to spowodować uszkodzenie układu chłodzenia.
- Zaleca się, aby montażem urządzenia zajmowały się dwie osoby.

1. Odkręć górną osłonę zawiasu. Następnie podnieś górne drzwiczki i umieść je na miękkiej podkładce, aby uniknąć zarysowań i uszkodzeń.

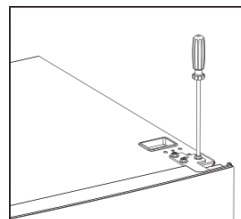

2. Odkręć środkowy zawias, a następnie podnieś dolne drzwi i umieść je na wyścielanej powierzchni, aby uniknąć zarysowania.

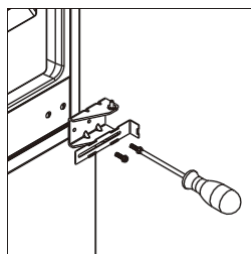

3. Wyjąć sworzeń dolnego zawiasu z prawej strony na lewą.

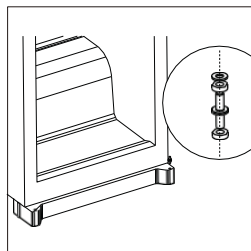

4. Przesuń środkowy wspornik z lewej strony na prawą. Następnie ponownie zamontuj dolne drzwi.

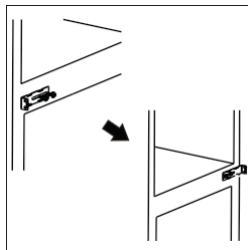

5. Jeśli uszczelki są zdeformowane należy miejsce deformacji ogrzać ciepłym powietrzem, np. suszarką do włosów i drzwi pozostawić zamknięte na dłuższy czas. W razie potrzeby uszczelki można zdemontować i zamontować ponownie.

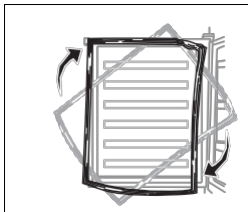

6. Zamontuj dolny zawias pod lodówką, jak pokazano poniżej, wkręcając nóżki regulacyjne, upewniając się, że jest ustawiony poziomo.

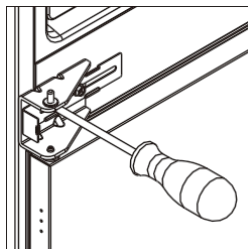

7. Odkręć górny sworzeń zawiasu od zawiasu. Następnie obróć zawias i przykręć sworzeń zawiasu.

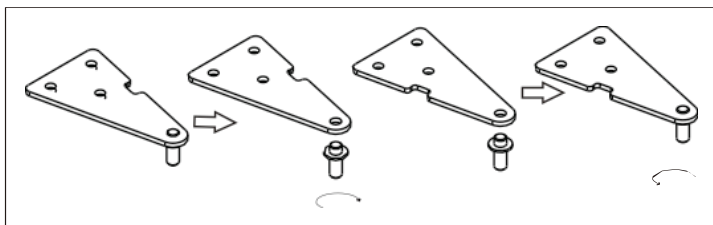

8. Ponownie zamontować górne drzwiczki, a następnie górny zawias po lewej stronie. Przed dokręceniem górnego zawiasu należy upewnić się, że górne drzwi są ustawione poziomo i pionowo, tak aby uszczelki były zamknięte ze wszystkich stron. W razie potrzeby do dokręcenia zawiasu można użyć klucza płaskiego.

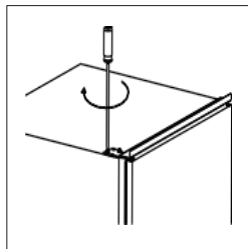

# MONTAŻ W ZABUDOWIE MEBLOWEJ

## Zestaw do montażu



Prowadnik  
x 4



Osłona  
przewodnika x 4

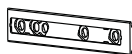

Suwak x 4

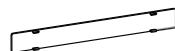

Osłona  
suwaka x 4



Śruba krótka  
x 27



Długa  
śruba x 2



Gumowa  
uszczelka x 1

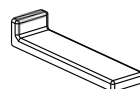

Osłona środkowego  
zawiasu x 2

1. Upewnij się, że rozmiar szafki i wentylacja są wystarczające.

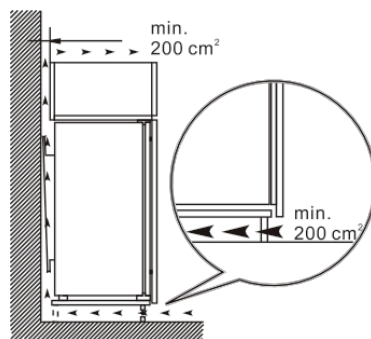
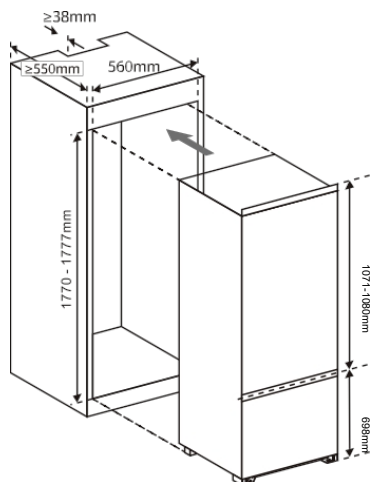

2. Powoli i ostrożnie wsuń urządzenie do szafki. Upewnij się, że strona otwierana znajduje się jak najbliższej ściany szafki.

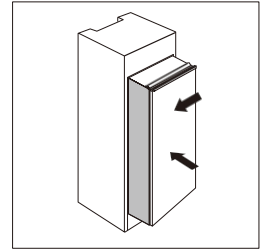

3. Przykręć prowadnicę do otworów z boku drzwi urządzenia za pomocą krótkiej śruby. Włóż suwak do prowadnicy, a następnie całkowicie otwórz i zamknij drzwi czki urządzenia i drewniane drzwiczki, aby sprawdzić, czy drewniane drzwiczki mogą się całkowicie i płynnie zamknąć.

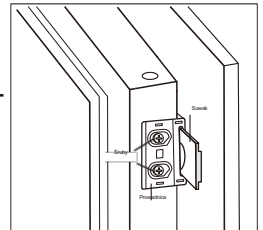

4. Otwórz drzwi urządzenia i drewniane drzwi razem i zaznacz pozycję suwaka, gdy suwak może działać dobrze pod każdym kątem podczas zamykania lub otwierania drzwi. Wyjmij suwak z prowadnicy i przymocuj go do drewnianych drzwi za pomocą dwóch krótkich śrub. Następnie przymocuj pokrywę suwaka do suwaka.

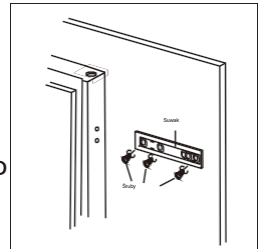

5. Odkręć prowadnicę od drzwiczek urządzenia.

6. Powtórz kroki od 2 do 5, aby zamocować pozostałe trzy suwaki i pokrywy.

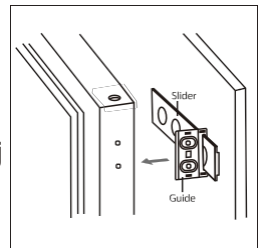

7. Zamontuj cztery prowadnice z suwakami i przymocuj je krótkimi śrubami. Następnie przymocuj osłony prowadnic do prowadnic.

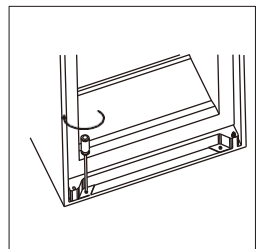

8. Sprawdź, czy drzwiczki zamykają się i otwierają płynnie, a urządzenie jest dobrze uszczelnione. Jeśli nie, należy lekko wyregulować urządzenie. Następnie przymocuj dolny wspornik do drewnianej szafki za pomocą 2 długich śrub.

9. Przymocuj górny wspornik do drewnianej obudowy za pomocą krótkich śrub.

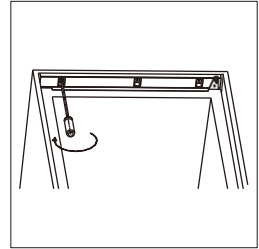

10. Przymocuj gumową uszczelkę do szczeliny między urządzeniem a drewnianą szafką po otwartej stronie drzwi.

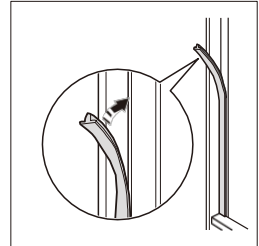

11. Przykręć dwa środkowe wsporniki do drewnianej obudowy za pomocą krótkich śrub. Następnie zamontuj osłony środkowego wspornika ze wspornikami po dwóch stronach.

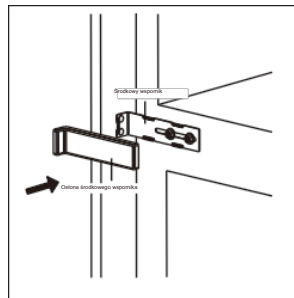
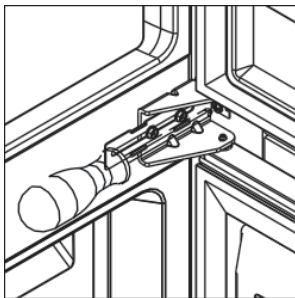

## 4. PANEL STEROWANIA

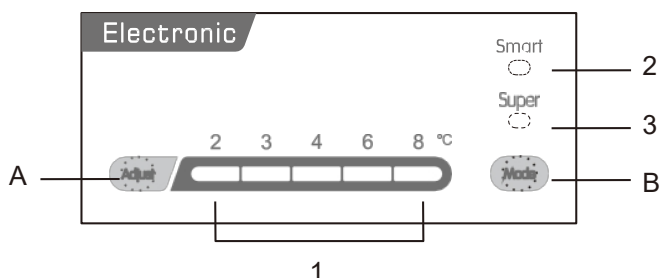

### Obsługa przycisków

**A** - Naciśnij, aby ustawić temperaturę komory chłodziarki w cyklu od 2,3,4,6 do 8.

**B** - Naciśnij, aby wybrać tryb spośród SMART, SUPER i ustawień użytkownika.

### Kontrolki

**1** - pokazuje ustawioną temperaturę komory chłodziarki.

**2** - zapala się po wybraniu trybu SMART.

**3** - świeci po wybraniu trybu SUPER.

### Ustawienie temperatury

1. Naciśnij przycisk trybu, aby wybrać ustawienie użytkownika.

2. Naciśnij przycisk Adjust, aby ustawić temperaturę lodówki. Temperatura zamrażarki jest automatycznie kontrolowana na poziomie około  $-18^{\circ}\text{C}$ .

### Tryb Smart

Naciśnij przycisk Mode, aby wybrać tryb SMART.

Urządzenie będzie działać automatycznie w zależności od temperatury otoczenia wokół urządzenia.

### Tryb Super

Naciśnij przycisk Mode, aby wybrać tryb SUPER.

Urządzenie będzie pracować tak, aby komora zamrażarki była najzimniejsza. Po 54 godzinach automatycznie przywrócona zostanie pierwotnie ustawiona temperatura.

## Wyłączanie urządzenia

Naciśnij i przytrzymaj przycisk 'Adjust' przez 5 sekund, urządzenie wyłączy się. Naciśnij ponownie, aby włączyć urządzenie.

## Alarm otwartych drzwi

Alarm włączy się, gdy drzwi pozostaną otwarte przez 90 sekund i nie wyłączy się, dopóki drzwi nie zostaną zamknięte.

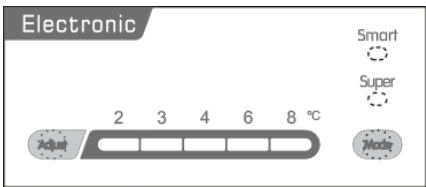
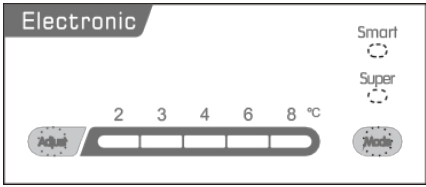
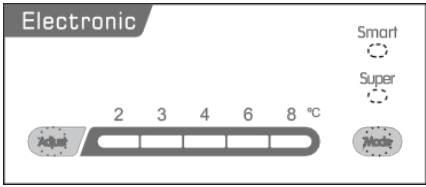
Zalecane ustawienia temperatury		
Temperatura otoczenia	Komora zamrażarki	Komora chłodziarki
Lato	/	 Ustaw na 2~4
Normalny	/	 Ustaw na 4
Zima	/	 Ustaw na 4~6

## Wpływ na przechowywanie żywności

- Przy zalecanym ustawieniu najlepszy czas przechowywania w lodówce wynosi nie więcej niż 3 dni.
- Przy zalecanym ustawieniu najlepszy czas przechowywania w zamrażarce wynosi nie więcej niż 1 miesiąc.
- Przy innych ustawieniach optymalny czas przechowywania może ulec skróceniu.

## 5. CODZIENNE UŻYTKOWANIE

### Przed pierwszym użyciem - czyszczenie wnętrza

Przed pierwszym użyciem urządzenia należy umyć wnętrze i wszystkie akcesoria wewnętrzne letnią wodą z dodatkiem neutralnego mydła, aby usunąć typowy zapach nowego produktu, a następnie dokładnie wysuszyć.

### Ważne!

Nie używaj detergentów ani proszków ściernych, ponieważ mogą one uszkodzić wykończenie.

Umieść różne produkty spożywcze w różnych komorach zgodnie z poniższą tabelą:

Komory lodówki	Rodzaj żywności
Drzwi lub balkony komory chłodziarki	<ul style="list-style-type: none"><li>Żywność z naturalnymi konserwantami, taka jak dżemy, soki, napoje, przyprawy.</li><li>Nie przechowuj łatwo psującej się żywności.</li></ul>
Szuflada na warzywa i owoce	<ul style="list-style-type: none"><li>Owoce, zioła i warzywa należy umieszczać oddzielnie w pojemniku na owoce i warzywa.</li><li>Bananów, cebuli, ziemniaków i czosnku nie należy przechowywać w lodówce, jeśli nie są zapakowane.</li></ul>
Półka lodówki - środkowa	<ul style="list-style-type: none"><li>Produkty mleczne, jajka</li></ul>
Półka lodówki - górna	<ul style="list-style-type: none"><li>Żywność, która nie wymaga gotowania, np. produkty gotowe do spożycia, wędliny, resztki.</li></ul>
Szuflada (szuflady)/taca zamrażarki	<ul style="list-style-type: none"><li>Żywność do długotrwałego przechowywania.</li><li>Dolna szuflada na surowe mięso, drób, ryby.</li><li>Środkowa szuflada na mrożone warzywa, frytki.</li><li>Górna szuflada/półka na lody, mrożone owoce, mrożonki.</li></ul>

## **Przechowywanie zamrożonej żywności**

Przy pierwszym uruchomieniu lub po okresie nieużywania. Przed włożeniem produktu do komory urządzenie powinno pracować przez co najmniej 2 godziny na wyższych ustawieniach.



### **Ważne!**

W razie przypadkowego rozmrożenia, na przykład gdy zasilanie było wyłączone dłużej niż 11 godziny („czas wyrastania”), rozmrożoną żywność należy szybko spożyć lub natychmiast ugotować, a następnie ponownie zamrozić (po ugotowaniu).

## **Zamrażanie świeżej żywności**

Komora zamrażarki nadaje się do zamrażania świeżej żywności i przechowywania zamrożonej i głęboko zamrożonej żywności przez długi czas.

- Świeżą żywność przeznaczoną do zamrożenia należy umieścić w dolnej komorze.
- Maksymalna ilość żywności, którą można zamrozić w ciągu 24 godzin, jest określona na tabliczce znamionowej.
- Proces zamrażania trwa 24 godziny: w tym czasie nie należy dodawać innej żywności przeznaczonej do zamrożenia.

## **Rozmrażanie żywności**

Głęboko zamrożona lub zamrożona żywność przed użyciem może zostać rozmrożona w komorze zamrażarki lub w temperaturze pokojowej, w zależności od czasu dostępnego na tę operację. Małe kawałki mogą być nawet gotowane jeszcze zamrożone, bezpośrednio z zamrażarki. W takim przypadku gotowanie potrwa dłużej.

## Pomocne wskazówki i porady

### Wskazówki dotyczące chłodzenia świeżej żywności

Aby uzyskać najlepszą wydajność:

- Nie przechowuj w lodówce ciepłej żywności ani parujących płynów.
- Żywność należy przykrywać lub owijać, zwłaszcza jeśli ma intensywny smak/zapach

### Wskazówki dotyczące chłodzenia

- Warzywa (wszystkie rodzaje): zawiń w torebki polietylenowe i umieść na szklanych półkach nad szufladą na warzywa.
- Dla bezpieczeństwa przechowywać w ten sposób tylko jeden lub maksymalnie dwa dni.
- Gotowane potrawy, zimne dania itp.: powinny być przykryte i można je umieścić na dowolnej półce.
- Owoce i warzywa: należy je dokładnie umyć i umieścić w specjalnych szufladach.
- Masło i ser: powinny być umieszczone w specjalnych hermetycznych pojemnikach lub owinięte w folię aluminiową lub worki polietylenowe, aby wykluczyć jak najwięcej powietrza.
- Butelki z mlekiem: powinny mieć zakrętkę i powinny być przechowywane na balkonach przy drzwiach.
- Banany, ziemniaki, cebula i czosnek, jeśli nie są zapakowane, nie powinny być przechowywane w lodówce.
- Aby zapewnić wydajność energetyczną, wszystkie szuflady, kosze i półki muszą znajdować się we właściwym miejscu.

### Wskazówki dotyczące przechowywania mrożonek

Aby uzyskać najlepszą wydajność urządzenia, należy:

- upewnić się, że zamrożone środki spożywcze były odpowiednio przechowywane przez sprzedawcę detalicznego;
- upewnić się, że zamrożone środki spożywcze zostały przeniesione ze sklepu spożywczego do zamrażarki w możliwie najkrótszym czasie;
- nie otwierać często drzwi ani nie pozostawiać ich otwartych dłużej niż jest to absolutnie konieczne.

Po rozmrożeniu żywność szybko się psuje i nie można jej ponownie zamrozić. Nie należy przekraczać okresu przechowywania wskazanego przez producenta żywności.

- Nie przechowuj w lodówce ciepłej żywności ani parujących płynów.
- Żywność należy przykrywać lub owijać, zwłaszcza jeśli ma intensywny smak/zapach.

## **Wskazówki dotyczące zamrażania**

Oto kilka ważnych wskazówek, które pomogą w pełni wykorzystać proces zamrażania:

- maksymalna ilość żywności, którą można zamrozić w ciągu 24 godzin, jest podana na tabliczce znamionowej;
- proces zamrażania trwa 24 godziny. W tym czasie nie należy dodawać żywności przeznaczonej do zamrożenia;
- zamrażać wyłącznie żywność najwyższej jakości, świeżą i dokładnie oczyszczoną;
- przygotowywać żywność w małych porcjach, aby umożliwić jej szybkie i całkowite zamrożenie, a następnie rozmrożenie tylko wymaganej ilości;
- owinać żywność w folię aluminiową lub polietylen i upewnić się, że opakowania są szczelne;
- nie dopuszczać do kontaktu świeżej, niezamrożonej żywności z żywnością już zamrożoną, unikając w ten sposób wzrostu temperatury tej ostatniej;
- chude produkty przechowują się lepiej i dłużej niż tłuste; sól skraca okres przechowywania żywności;
- lody wodne, spożywane bezpośrednio po wyjęciu z komory zamrażarki, mogą spowodować odmrożenie;
- zaleca się umieszczenie daty zamrożenia na każdym opakowaniu, aby umożliwić kontrolowanie czasu przechowywania.

## **Rozmrażanie zamrażarki**

Komora zamrażarki będzie jednak stopniowo pokrywać się szronem. Należy go usunąć. Nigdy nie używaj ostrych metalowych narzędzi do zeskrobywania szronu z parownika, ponieważ możesz go uszkodzić.

Jednakże, gdy lód staje się bardzo gruby na wewnętrznej wyściółce, należy przeprowadzić całkowite rozmrażanie zgodnie z poniższymi instrukcjami:

- wyciągnąć wtyczkę z gniazdka
- wyjąć całą przechowywaną żywność, zawinąć ją w kilka warstw gazet umieścić w chłodnym miejscu;
- pozostawić drzwiczki otwarte i umieścić pod urządzeniem miskę do zbierania wody z rozmrażania;
- po zakończeniu rozmrażania dokładnie osuszyć wnętrze urządzenia;
- włożyć wtyczkę do gniazda zasilania, aby ponownie uruchomić urządzenie.

## Czyszczenie

Ze względów higienicznych wewnątrz urządzenia, w tym akcesoria wewnętrzne, należy regularnie czyścić.

### **Uwaga!**

Podczas czyszczenia urządzenie nie może być podłączone do zasilania. Niebezpieczeństwo porażenia prądem! Przed przystąpieniem do czyszczenia należy wyłączyć urządzenie i wyjąć wtyczkę z gniazdka, wyłączyć wyłącznik automatyczny lub bezpiecznik. Nigdy nie czyść urządzenia za pomocą myjki parowej. Wilgoć może gromadzić się w elementach elektrycznych, niebezpieczeństwo porażenia prądem! Gorące opary mogą doprowadzić do uszkodzenia plastikowych części. Przed ponownym uruchomieniem urządzenie musi być suche.

### **Ważne!**

Oleje eteryczne i rozpuszczalniki organiczne mogą uszkadzać części z tworzywa sztucznego, np. sok z cytryny lub sok ze skórki pomarańczy, kwas masłowy, środki czyszczące zawierające kwas octowy.

- Nie należy dopuszczać do kontaktu takich substancji z częściami urządzenia.
- Nie używaj ściernych środków czyszczących
- Wyjmij żywność z zamrażarki. Przechowuj je w chłodnym miejscu, dobrze przykryte.
- Wyłącz urządzenie i wyjmij wtyczkę z gniazdka lub wyłącz bezpiecznik.
- Wyczyść urządzenie i akcesoria wewnętrzne szmatką i letnią wodą. Po wyczyszczeniu przetrzeć świeżą wodą i wytrzeć do sucha.
- Po wyschnięciu urządzenia należy je ponownie uruchomić.

## Wyczyść kanał odprowadzania skroplin

Aby uniknąć przelewania się wody z rozmrażania do lodówki, należy okresowo czyścić kanał odprowadzania skroplin z tyłu komory lodówki. Użyj środka czyszczącego do wyczyszczenia kanału odprowadzania skroplin.

## Wymiana lampy

 Uwaga! Przed wymianą lampy należy odłączyć urządzenie od zasilania sieciowego.

Specyfikacja lampy jest podana na etykiecie znamionowej. Aby wymienić lampę, należy wykonać poniższe czynności:

1. Naciśnij i przytrzymaj przycisk 'Adjust' przez 5 sekund, aby wyłączyć urządzenie.
2. Odłącz urządzenie z gniazdka, aby upewnić się, że jest ono odłączone od głównego źródła zasilania.
3. Odkręć śrubę pokrywy lampy.
4. Wyciągnij pokrywę lampy.
5. Odkręć lampę.
6. Zamontuj nową lampę zgodnie z odwrotnym kierunkiem, a następnie załóż pokrywę lampy i wkręć śrubę.
7. Podłącz urządzenie i ustaw pokrętko we właściwej pozycji.

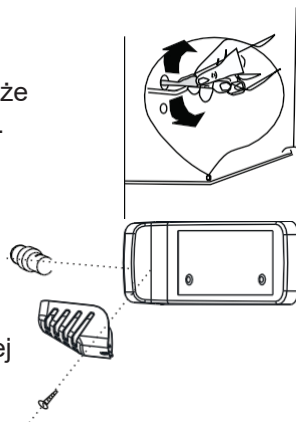

## 6. ROZWIĄZYWANIE PROBLEMÓW

### **Uwaga!**

Przed przystąpieniem do usuwania usterek należy odłączyć zasilanie. Wyłącznie wykwalifikowany elektryk lub kompetentna osoba może wykonywać czynności związane z usuwaniem usterek, które nie zostały opisane w niniejszej instrukcji.

### **Ważne!**

Podczas normalnego użytkowania występują pewne dźwięki (sprężarka, cyrkulacja czynnika chłodniczego).

Problem	Możliwa przyczyna	Rozwiązanie
Urządzenie nie działa	Urządzenie jest wyłączone.	Naciśnij i przytrzymaj przycisk "Adjust" przez 5 sekund.
	Wtyczka sieciowa nie jest podłączona lub jest poluzowana.	Włóż wtyczkę do gniazdka.
	Bezpiecznik przepalił się lub jest uszkodzony.	Sprawdź bezpiecznik, wymień w razie potrzeby wymień go.
	Gniazdo jest uszkodzone.	Usterki sieci elektrycznej powinny być usuwane przez elektryka
Urządzenie chłodzi zbyt mocno	Ustawiono zbyt niską temperaturę lub urządzenie pracuje na najniższej temperaturze	Przestaw regulator temperatury na cieplejsze ustawienie

Żywność nie jest wystarczająco schłodzona	Temperatura nie została prawidłowo ustawiona.	Zapoznaj się z sekcją Zalecane ustawienia temperatury.
	Drzwiczki były otwarte przez dłuższy czas.	Otwieraj drzwiczki tylko na tak długo, jak to konieczne
	W ciągu ostatnich 24 godzin w urządzeniu umieszczono dużą ilość ciepłej żywności	Ustaw niższą temperaturę
	Urządzenie znajduje się w pobliżu źródła ciepła	Więcej informacji na ten temat znajduje się w części dotyczącej miejsca instalacji
Silny szron na uszczelce drzwi.	Uszczelka drzwi nie jest szczelna	Ostrożnie ogrzać nieszczelne części uszczelki drzwi suszarką do włosów (na chłodnym ustawieniu) i pozostaw drzwi zamknięte przez dłuższy czas.
Nietypowe dźwięki	Urządzenie nie jest wypoziomowane.	Wyreguluj nóżki.
	Urządzenie dotyka ściany lub innych przedmiotów.	Przesuń lekko urządzenie.
	Element, np. rura, z tyłu urządzenia dotyka innej części urządzenia lub ściany.	W razie potrzeby ostrożnie odchyl element.
Woda na podłodze	Kanał odprowadzania skroplin jest zablokowany.	Patrz sekcja Czyszczenie i konserwacja

Jeśli usterka pojawi się ponownie, skontaktuj się z centrum serwisowym.

## 7. USUWANIE ZUŻYTYCH URZĄDZEŃ

To urządzenie zostało zaprojektowane i wykonane z materiałów oraz komponentów wysokiej jakości, które nadają się do ponownego wykorzystania.

Symbol przekreślonego kontenera na odpady umieszczony na wyrobie (Rys. A.) oznacza, że produkt podlega selektywnej zbiórce zgodnie z postanowieniami Dyrektywy Parlamentu Europejskiego i Rady 2012/19/UE. Jeżeli na wyrobie umieszczony jest symbol przekreślonego kontenera na odpady (Rys. B) oznacza, że produkt zawiera baterie, które podlegają selektywnej zbiórce z postanowieniami Dyrektywy Parlamentu Europejskiego i Rady 2006/66/WE. Takie oznakowanie informuje, że sprzęt elektryczny i elektroniczny oraz baterie (jeżeli występują) po okresie użytkowania, nie mogą być wyrzucone wraz z innymi odpadami pochodzącymi z gospodarstwa domowego. Zużyty sprzęt może mieć szkodliwy wpływ na środowisko i zdrowie ludzi z uwagi na potencjalną zawartość niebezpiecznych substancji, mieszanin oraz części składowych.

Użytkownik jest zobowiązany do oddania zużytego sprzętu i baterii (jeżeli występują) prowadzącym punkty zbiórki zużytego sprzętu elektrycznego i elektronicznego oraz baterii (jeżeli występują). Prowadzący zbieranie takich odpadów, w tym zbierający zużyty sprzęt, prowadzący zakłady przetwarzania, dystrybutorzy (sklepy), prowadzący punkty selektywnego zbierania odpadów komunalnych (gminne jednostki) oraz inne jednostki określone ustawowo tworzą odpowiedni system umożliwiający oddanie tego sprzętu.

Prawidłowa utylizacja zużytego sprzętu oraz baterii (jeżeli występują) przyczynia się do uniknięcia szkodliwych dla zdrowia i środowiska konsekwencji, wynikających z możliwości obecności w sprzęcie i bateriach składników niebezpiecznych oraz niewłaściwego składowania i przetwarzania takiego sprzętu i baterii. Gospodarstwo domowe spełnia ważną rolę w przyczynianiu się do ponownego użycia i odzysku, w tym recyklingu, zużytego sprzętu, na tym etapie kształtuje się postawy, które wpływają na zachowanie wspólnego dobra jakim jest czyste środowisko naturalne. Gospodarstwa domowe są także jednym z większych użytkowników drobnego sprzętu i racjonalne gospodarowanie nim na tym etapie wpływa na odzyskiwanie surowców wtórnych.

W przypadku niewłaściwej utylizacji tego produktu mogą zostać nałożone kary zgodnie z ustawodawstwem krajowym. Jeżeli urządzenie posiada zamek, należy go zdemontować dla bezpieczeństwa, wszystkich osób mogących mieć późniejszą styczność z urządzeniem. Niektóre lodówki i zamrażarki posiadają materiał izolacyjny oraz ciecz chłodniczą z CFC. Dlatego też należy zachować ostrożność, by nie zanieczyścić środowiska, gdy pozbywasz się swojej starej lodówki.



Rys. A



Rys. B



**KERNAU**

**OPERATING INSTRUCTIONS**  
REFRIGERATOR  
KBR 17125

---

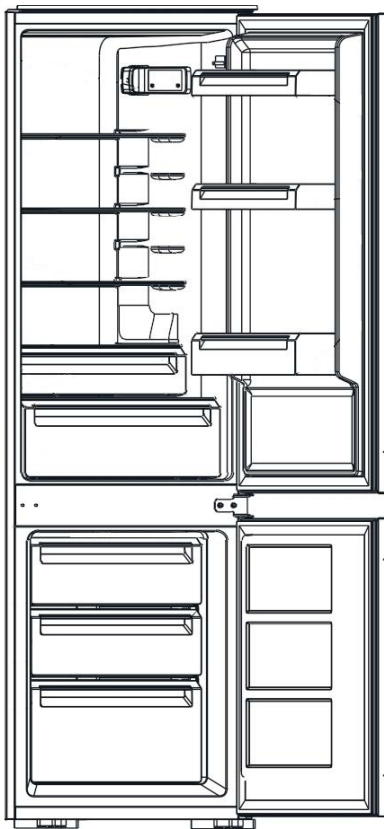

## DEAR CUSTOMER,

Thank you for your trust and for choosing the Kernau brand.

To meet your expectations, we manufacture our appliances in specialised factories using the latest technologies and test them for quality. To ensure that the product you have chosen will serve you for as long as possible, please read the instructions for use, cleaning and maintenance below. In this manual, we would like to present all the features of the product you have purchased, as well as provide information on safety, installation, optimal settings and economical use. Here you will find valuable advice on how to use the appliance most effectively in accordance with your current needs.







The product you have purchased was manufactured in a modern and environmentally friendly factory.

Before using the equipment, we recommend that you read this manual carefully and keep it for future reference so that the functions of your device remain as good as new for a long time.

### NOTE

This user manual applies to multiple product models. Your device may not be equipped with some of the features listed in the manual.

**The product images are schematic. Items marked with (\*) are optional.**

Icon	Caption	Description
	Warning	Risk of serious injury or death
	Risk of electric shock	Dangerous voltage
	Fire	Risk of fire
	Caution	Risk of personal injury or property damage
	Important/ Caution	Information on the correct operation of the system
	Read the instructions	
	Hot surface	

## Table of contents

<b>1. Safety Information</b> .....	<b>34</b>
Safety of children and vulnerable persons .....	34
Daily use .....	38
Maintenance and cleaning .....	39
Installation.....	39
Service.....	40
Energy saving.....	40
Environmental protection .....	41
Device disposal.....	41
<b>2. General information about the device</b> .....	<b>42</b>
<b>3. Installation</b> .....	<b>43</b>
Positioning .....	43
Location.....	43
Electrical connection.....	43
Door direction change.....	44
Built-in installation .....	46
<b>4. Control panel</b> .....	<b>49</b>
Button operation .....	49
Setting the temperature .....	49
Smart mode.....	49
Super mode.....	49
Turning off the device .....	50
Open door alarm.....	50
Recommended temperature settings.....	50
Impact on food storage.....	50
<b>5. Daily use</b> .....	<b>51</b>
Before first use - cleaning the interior .....	51
Storing frozen food.....	52
Freezing fresh food .....	52
Defrosting food .....	52
Helpful tips and advice .....	53
Defrosting the freezer .....	54
Cleaning.....	55
Replacing the lamp .....	56
<b>6. Troubleshooting</b> .....	<b>57</b>
<b>7. Disposal of used devices</b> .....	<b>59</b>



## 1. SAFETY INFORMATION



To ensure safety and proper use, read this user manual carefully, including the instructions and warnings, before installing and using the device for the first time. To avoid unnecessary errors and accidents, it is important that all persons using the device are thoroughly familiar with its operation and safety features. Keep this manual and make sure it is included with the device if it is moved or sold, so that anyone using it throughout its lifetime is properly informed about the use and safety of the device.

In order to ensure the safety of life and property, the precautions contained in this manual must be observed, as the manufacturer is not liable for damage caused by failure to observe these precautions.

### **Safety of children and vulnerable persons**

- This appliance can be used by children aged 8 years and above and persons with reduced physical, sensory, or mental capabilities, as well as persons with no experience and knowledge, if they have been given adequate instruction on how to use the appliance safely and understand the hazards involved.
- Children aged 3 to 8 years may place products in and remove them from the refrigeration appliance
- Children should be supervised to ensure that they do not play with the appliance.
- Cleaning and maintenance must not be carried out by children unless they are at least 8 years old and supervised.



## SAFETY INFORMATION



- Keep all packaging away from children. There is a risk of suffocation.
- When disposing of the appliance, remove the plug from the socket, cut off the connection cable (as close to the appliance as possible) and remove the door to prevent children from playing with it or getting trapped inside.
- If an appliance with magnetic door seals is to replace an older appliance with a spring-loaded door or lid lock, ensure that the spring-loaded lock is rendered unusable before disposing of the old appliance. This will prevent the appliance from becoming a deadly trap for a child.



### **Warning!**

The ventilation openings in the appliance housing or in the built-in structure must be free of obstructions.



### **Warning!**

Do not use mechanical devices or other means to accelerate the defrosting process other than those recommended by the manufacturer.



### **Warning!**

Do not damage the refrigerant circuit.



### **Warning!**

Do not use other electrical appliances (such as ice makers) inside refrigeration appliances unless they have been approved for this purpose by the manufacturer.



### **Warning!**

Do not touch the light bulb if it has been on for a long time, as it may be very hot.



## SAFETY INFORMATION



### **Warning!**

When setting up the device, make sure that the power cord is not pinched or damaged.



### **Warning!**

Do not place multiple portable power strips or portable power sources behind the device.

- Do not store explosive substances, such as aerosol cans containing flammable propellant gas, in this device.
- The refrigerant circuit of the device contains isobutane (R-600a), a natural gas with a high level of environmental compliance, but it is flammable.
- During transport and installation of the device, make sure that none of the components of the refrigerant circuit have been damaged.
  - avoid open flames and sources of ignition
  - Ventilate the room where the device is located thoroughly.
- Changing the specifications or modifying the product in any way is dangerous. Any damage to the cable may cause a short circuit, fire, and/or electric shock.
- Devices used in manufacturing, service, catering, and institutional facilities are not covered by the warranty. The equipment is intended for use in a household environment. If the device is used in a business environment other than a household, but not for industrial or professional purposes, the KERNAU brand guarantor provides a 12-month warranty.



## SAFETY INFORMATION



### **Warning!**

All electrical components (plug, power cord, compressor, etc.) must be replaced by a certified service representative or qualified service personnel.



### **Warning!**

The light bulb supplied with this device is a "special purpose bulb" that can only be used with the supplied device. This "special purpose bulb" is not suitable for domestic lighting.

- Do not extend the power cord.
- Ensure that the power plug is not crushed or damaged by the back of the device. A crushed or damaged plug may overheat and cause a fire.
- Make sure you can access the device's power plug.
- Do not pull on the power cord.
- If the power plug socket is loose, do not insert the power plug. There is a risk of electric shock or fire.
- The appliance is heavy. Be careful when moving it.
- Do not remove or touch items from the freezer compartment with wet hands, as this may cause skin abrasions or frostbite/freezer burn.
- Avoid prolonged exposure of the appliance to direct sunlight.

**Daily use**

- Do not place hot items on the plastic parts of the appliance.
- Do not place food products directly against the rear wall.
- Once thawed, frozen food must not be refrozen. <sup>1</sup>
- Packaged frozen foods should be stored according to the frozen food manufacturer's instructions. <sup>1</sup>
- The appliance manufacturer's storage recommendations should be strictly followed. Please refer to the relevant instructions.
- Do not place carbonated drinks in the freezer compartment, as this causes pressure to build up in the container, which may cause it to explode and damage the appliance. <sup>1</sup>
- Ice cream can cause frostbite if consumed directly from the appliance. <sup>1</sup>
- To avoid food contamination, follow these instructions.
- Leaving the door open for a long time can cause a significant increase in temperature in the appliance compartments.
- Regularly clean surfaces that may come into contact with food and accessible drainage systems.
- Clean water tanks if they have not been used for 48 hours; flush the water system connected to the water source if no water has been drawn for 5 days.
- Store raw meat and fish in suitable containers in the refrigerator so that they do not come into contact with other food or drip onto it.
- Two-star freezer compartments (if available in the appliance) are suitable for storing pre-frozen food, storing or producing

1) If the appliance has a freezer compartment.



## SAFETY INFORMATION



ice cream and ice cubes.

- One-, two-, and three-star compartments (if present in the appliance) are not suitable for freezing fresh food.
- If the appliance remains empty for a long period of time, switch it off, defrost it, clean it, dry it, and leave the door open to prevent frost from forming inside.

### Maintenance and cleaning

- Before performing maintenance, turn off the device and unplug the power cord from the power outlet.
- Do not clean the device with metal objects.
- Do not use sharp objects to remove frost from the appliance. Use a plastic scraper. <sup>1</sup>
- Regularly check the condensation drain channel in the refrigerator for defrosted water. Clean the condensation drain channel if necessary. If the condensation drain channel is blocked, water will accumulate at the bottom of the appliance <sup>(2)</sup>

### Installation



#### Important!

For electrical connection, follow the instructions in the individual sections.

- Unpack the appliance and check that it is not damaged. Do not connect a damaged appliance. Any damage must be reported immediately to the place of purchase. In this case, keep the packaging.
- It is recommended to wait at least four hours before connecting the device to allow the oil to return to the compressor.
- There should be adequate ventilation around the appliance

1) If the appliance has a freezer compartment.

2) If the appliance has a compartment for storing fresh food.



## SAFETY INFORMATION



for air circulation. To ensure adequate ventilation, follow the installation instructions.

- If possible, the product's spacers should be placed against the wall to avoid touching or catching hot parts (compressor, condenser) in order to avoid possible burns.
- The appliance must not be located near radiators or stoves.
- After installing the appliance, make sure that the mains plug is accessible.

### Service

- Any electrical work required to service the appliance should be carried out by a qualified electrician or competent person.
- This product must be serviced by an authorized service center that uses only genuine replacement parts.
  
- Do not put hot food into the appliance;
- Do not pack food items close together, as this prevents air circulation.
- Make sure that food does not touch the rear compartment(s);
- If there is a power failure, do not open the door; Do not open the door frequently;
- Do not keep the door open for too long;
- Do not set the thermostat to too low a temperature;
- All accessories, such as drawers, shelves, and balconies, should be stored there to reduce energy consumption.



### Environmental protection



This appliance does not contain gases that could damage the ozone layer, either in the refrigerant circuit or in the insulation materials. The appliance must not be disposed of with municipal waste or garbage. The insulation foam contains flammable gases: the appliance must be disposed of in accordance with the regulations for appliances, which can be obtained from your local authorities. Avoid damaging the cooling unit, especially the heat exchanger.

The materials used in this appliance marked with the symbol  are recyclable.



The symbol on the product or its packaging indicates that this product must not be treated as household waste. Instead, it must be taken to an appropriate collection point for recycling of electrical and electronic equipment.

. Ensuring that this product is disposed of correctly will help prevent potential negative consequences for the environment and human health that could be caused by inappropriate handling of this product. For more detailed information on recycling this product, please contact your local authorities, waste disposal company, or the store where you purchased the product.

### Appliance disposal

1. Unplug the power cord from the wall outlet.
2. Cut off the power cord and discard it.



### Warning!

When using, servicing, and disposing of the device, pay attention to the symbol on the left side, located on the back of the device (rear panel or compressor) in yellow or orange.



## SAFETY INFORMATION



This symbol warns of fire hazard. Flammable materials are present in the refrigerant lines and compressor. Keep away from fire during use, service, and disposal.

## 2. GENERAL INFORMATION ABOUT THE DEVICE

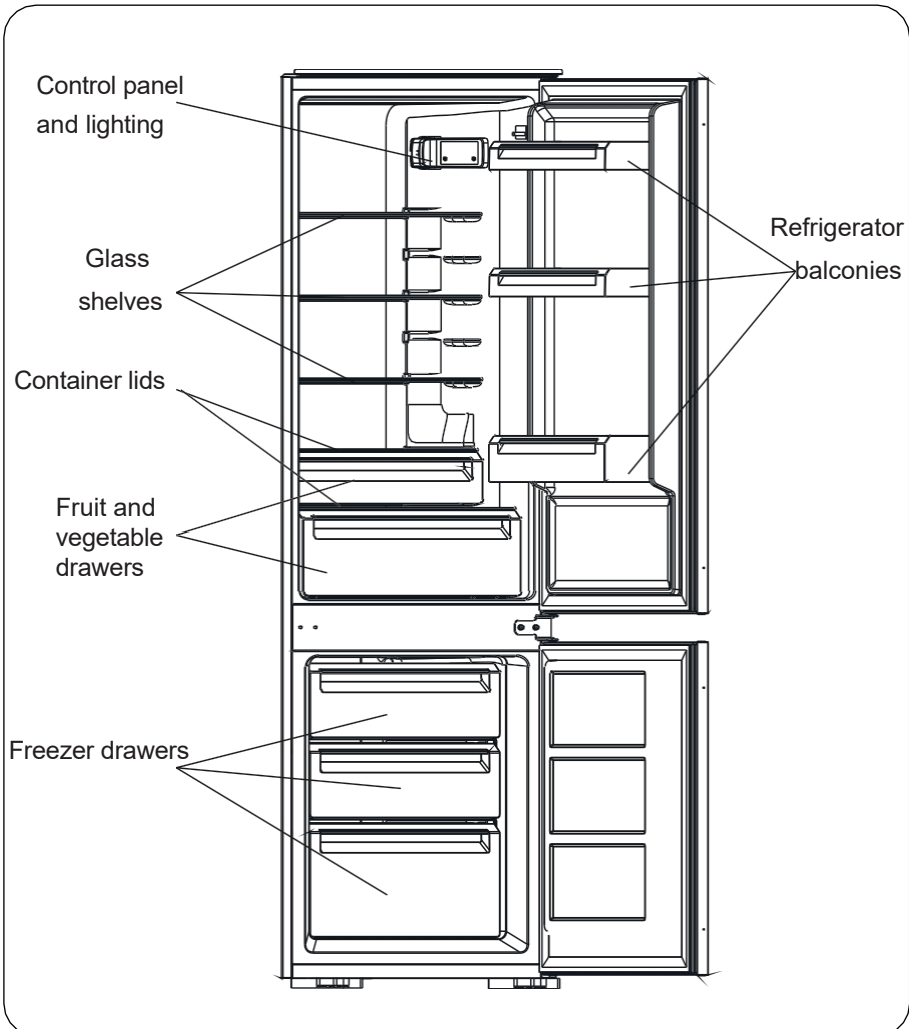

Note: The above photo is for illustrative purposes only. The actual appliance may differ.

## 3. INSTALLATION

### Positioning

The device should be installed in a location where the ambient temperature corresponds to the climate class indicated on the device's rating plate.

For refrigeration appliances with climate class:

- extended moderate: this refrigeration appliance is intended for use in ambient temperatures between 10°C and 32°C; (SN)
- moderate: this refrigeration appliance is intended for use in ambient temperatures between 16°C and 32°C; (N)
- subtropical: this refrigeration appliance is designed for use in ambient temperatures between 16°C and 38°C;(ST)
- tropical: this refrigeration appliance is designed for use in ambient temperatures between 16°C and 43°C; (T)

### Location

The appliance must be installed away from heat sources such as radiators, boilers, direct sunlight, etc.



It must be possible to disconnect the appliance from the mains power supply; therefore, the plug must be easily accessible after installation.

### Electrical connection

Before connecting, make sure that the voltage and frequency specified on the rating plate correspond to your domestic power supply. The device must be grounded. For this purpose, the power cord plug is equipped with a grounding contact. If your home power outlet is not grounded, connect the device to a separate ground according to applicable regulations, consulting a qualified electrician.

The manufacturer accepts no liability if the above precautions are not followed. This device complies with E.E.C. directives.

## Changing the door opening direction

Required tools: Phillips screwdriver, flat screwdriver, hex key.

- Make sure that the appliance is disconnected from the power supply and empty.
- To remove the door, tilt the appliance backward. Rest the appliance on something sturdy so that it does not slip while you are turning the door around.
- Keep all removed parts for reassembling the door.
- Do not lay the appliance flat, as this may damage the cooling system.
- It is recommended that two people assemble the appliance.

1. Unscrew the upper hinge cover. Then lift the upper door and place it on a soft pad to avoid scratches and damage.

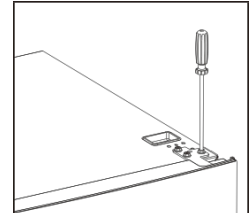

2. Unscrew the middle hinge, then lift the lower door and place it on a padded surface to avoid scratches.

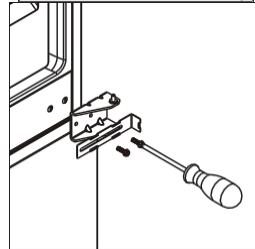

3. Remove the lower hinge pin from the right side to the left.

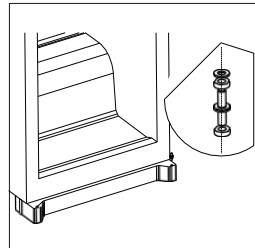

4. Move the middle bracket from the left side to the right. Then reinstall the lower door.

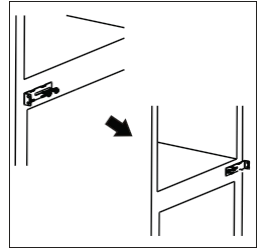

5. If the seals are deformed, heat the deformed area with warm air, e.g., a hair dryer, and leave the door closed for a longer period of time. If necessary, the seals can be removed and reinstalled.

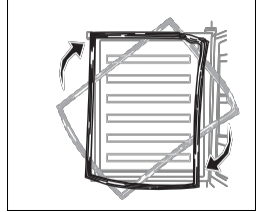

6. Install the lower hinge under the refrigerator as shown below by screwing in the adjustable feet, making sure it is level.

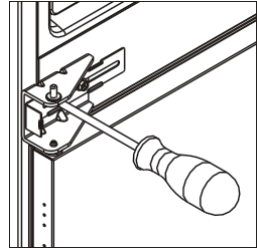

7. Unscrew the upper hinge pin from the hinge. Then rotate the hinge and screw in the hinge pin.

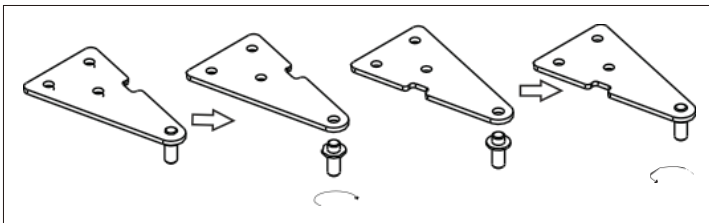

8. Reinstall the upper door, then the upper hinge on the left side. Before tightening the upper hinge, make sure the upper door is level and vertical so that the seals are closed on all sides. If necessary, you can use a flat wrench to tighten the hinge.

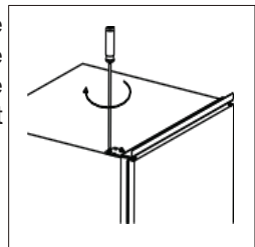

# BUILT-IN INSTALLATION

## Mounting kit



Guide x 4



Guide cover x 4



Slider x 4



Coverslider x 4



Short screw x 27



Long screw x 2



Rubber seal x 1

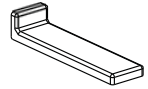

Center hinge cover x 2

1. Ensure that the cabinet size and ventilation are sufficient.

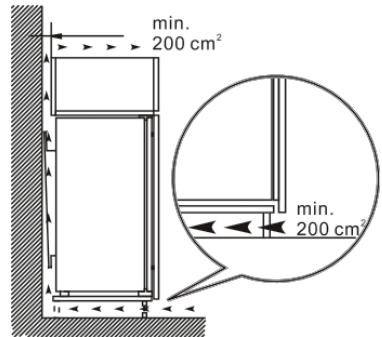
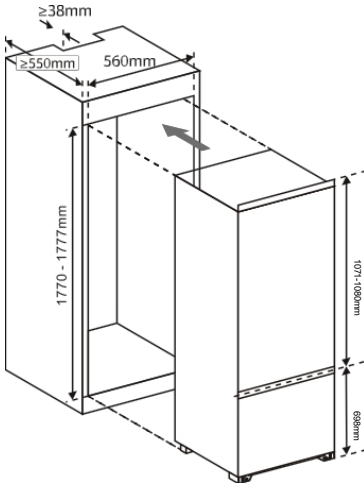

2. Slowly and carefully slide the appliance into the cabinet. Make sure that the opening side is as close to the cabinet wall as possible.

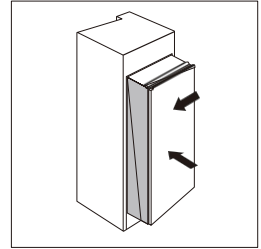

3. Screw the guide into the holes on the side of the appliance door using a short screw. Insert the slider into the guide, then fully open and close the appliance door and wooden door to check that the wooden door can close completely and smoothly.

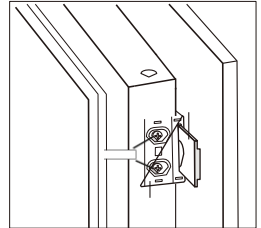

4. Open the appliance door and wooden door together and mark the position of the slider so that the slider can operate smoothly at any angle when closing or opening the door. Remove the slider from the guide and attach it to the wooden door using two short screws. Then attach the slider cover to the slider.

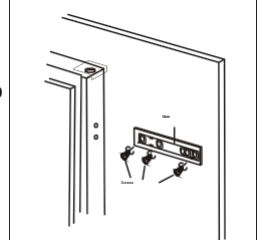

5. Unscrew the guide from the appliance door.

6. Repeat steps 2 through 5 to attach the remaining three sliders and covers.

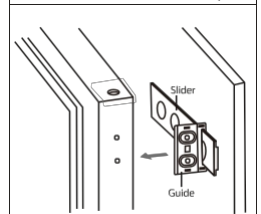

7. Install the four guides with sliders and secure them with short screws. Then attach the guide covers to the guides.

8. Check that the door closes and opens smoothly and that the appliance is well sealed. If not, adjust the appliance slightly. Then attach the bottom bracket to the wooden cabinet using 2 long screws.

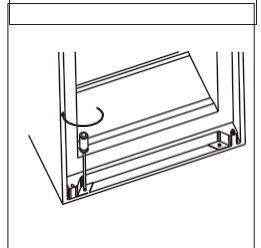

9. Attach the upper bracket to the wooden cabinet using short screws.

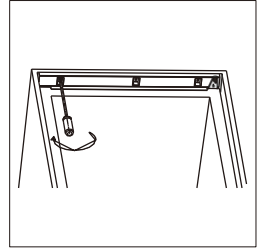

10. Attach the rubber seal to the gap between the appliance and the wooden cabinet on the open side of the door.

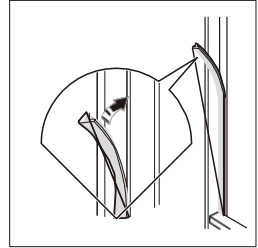

11. Screw the two middle brackets to the wooden housing using short screws. Then install the middle bracket covers with brackets on both sides.

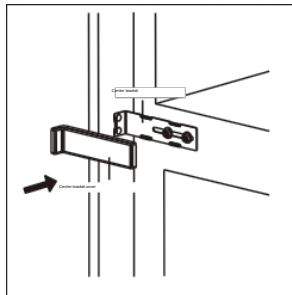
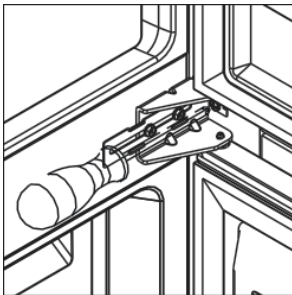

## 4. CONTROL PANEL

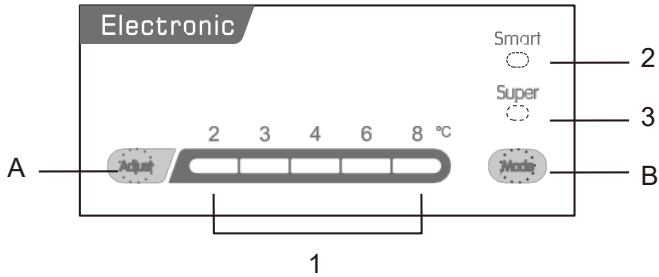

### Button operation

- A** - Press to set the refrigerator compartment temperature in a cycle from 2, 3, 4, 6 to 8.
- B** - Press to select the mode from SMART, SUPER, and user settings.

### Indicator lights

- 1** - Shows the set temperature of the refrigerator compartment.
- 2** - Lights up when SMART mode is selected.
- 3** - Lights up when SUPER mode is selected.

### Temperature setting

1. Press the mode button to select the user setting.
2. Press the Adjust button to set the refrigerator temperature. The freezer temperature is automatically controlled at approximately -18 °C.

### Smart mode

Press the Mode button to select SMART mode. The device will operate automatically depending on the ambient temperature around the device.

### Super Mode

Press the Mode button to select SUPER mode. The device will operate so that the freezer compartment is the coldest. After 54 hours, the originally set temperature will be automatically restored.

## Turning off the device

Press and hold the 'Adjust' button for 5 seconds, and the device will turn off. Press again to turn the device on.

## Open door alarm

The alarm will sound if the door remains open for 90 seconds and will not turn off until the door is closed.

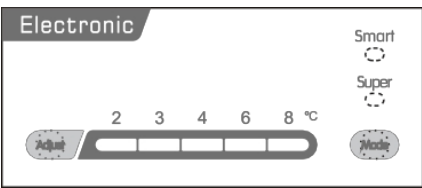
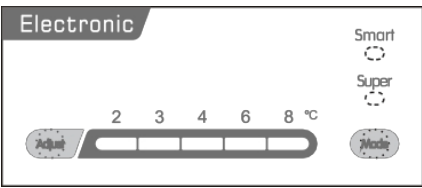
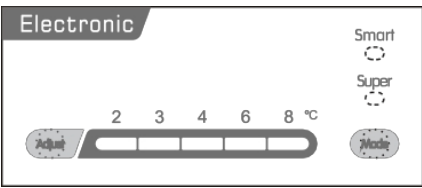
Recommended temperature settings		
Ambient temperature	Freezer compartment	Refrigerator compartment
Summer	/	 <p>The image shows the refrigerator's control panel with the 'Electronic' mode selected. The temperature scale is marked at 2, 3, 4, 6, and 8 °C. The 'Adjust' button is on the left and the 'Mode' button is on the right. The 'Smart' and 'Super' indicators are also visible.</p>
		Set to 2~4
Normal	/	 <p>The image shows the refrigerator's control panel with the 'Electronic' mode selected. The temperature scale is marked at 2, 3, 4, 6, and 8 °C. The 'Adjust' button is on the left and the 'Mode' button is on the right. The 'Smart' and 'Super' indicators are also visible.</p>
		Set to 4
Winter	/	 <p>The image shows the refrigerator's control panel with the 'Electronic' mode selected. The temperature scale is marked at 2, 3, 4, 6, and 8 °C. The 'Adjust' button is on the left and the 'Mode' button is on the right. The 'Smart' and 'Super' indicators are also visible.</p>
		Set to 4~6

## Impact on food storage

- At the recommended setting, the best storage time in the refrigerator is no more than 3 days.
- With the recommended setting, the best storage time in the freezer is no more than 1 month.
- With other settings, the optimal storage time may be reduced.

## 5. DAILY USE

### Before first use - cleaning the interior

Before using the appliance for the first time, wash the interior and all internal accessories with lukewarm water and neutral soap to remove the typical smell of a new product, then dry thoroughly.

### Important!

Do not use detergents or abrasive powders as they may damage the finish.

Place different food items in different compartments according to the table below:

Refrigerator compartments	Type of food
Refrigerator door or balconies	<ul style="list-style-type: none"><li>• Foods with natural preservatives, such as jams, juices, beverages, spices.</li><li>• Do not store perishable foods.</li></ul>
Vegetable and fruit drawer	<ul style="list-style-type: none"><li>• Fruit, herbs, and vegetables should be placed separately in the fruit and vegetable container.</li><li>• Bananas, onions, potatoes, and garlic should not be stored in the refrigerator unless packaged.</li></ul>
Refrigerator shelf - middle	<ul style="list-style-type: none"><li>• Dairy products, eggs</li></ul>
Refrigerator shelf - top	<ul style="list-style-type: none"><li>• Food that does not require cooking, e.g., ready-to-eat products, cold cuts, leftovers.</li></ul>
Freezer drawer(s)/tray	<ul style="list-style-type: none"><li>• Food for long-term storage.</li><li>• Bottom drawer for raw meat, poultry, fish.</li><li>• Middle drawer for frozen vegetables, French fries.</li><li>• Top drawer/shelf for ice cream, frozen fruit, frozen foods.</li></ul>

## Storing frozen food

When starting up for the first time or after a period of non-use. Before placing the product in the compartment, the appliance should be operated for at least 2 hours at higher settings.



### Important!

In case of accidental defrosting, for example when the power supply has been turned off for more than 11 hours ("thawing time"), thawed food should be consumed quickly or cooked immediately and then refrozen (after cooking).

## Freezing fresh food

The freezer compartment is suitable for freezing fresh food and storing frozen and deep-frozen food for a long time.

- Fresh food intended for freezing should be placed in the lower compartment.
- The maximum amount of food that can be frozen in 24 hours is specified on the rating plate.
- The freezing process takes 24 hours: during this time, do not add any other food intended for freezing.

## Defrosting food

Deep-frozen or frozen food can be thawed in the freezer compartment or at room temperature before use, depending on the time available for this operation. Small pieces can even be cooked while still frozen, directly from the freezer. In this case, cooking will take longer.

## Helpful tips and advice

### Tips for cooling fresh food

For best performance:

- Do not store warm food or steaming liquids in the refrigerator.
- Food should be covered or wrapped, especially if it has a strong taste/smell.

### Cooling tips

- Vegetables (all types): wrap in polyethylene bags and place on glass shelves above the vegetable drawer.
- For safety reasons, store in this way for only one or two days at most.
- Cooked foods, cold dishes, etc.: should be covered and can be placed on any shelf.
- Fruit and vegetables: wash thoroughly and place in special drawers.
- Butter and cheese: should be placed in special airtight containers or wrapped in aluminum foil or polyethylene bags to exclude as much air as possible.
- Milk bottles: should have a cap and be stored on balconies by the door.
- Bananas, potatoes, onions, and garlic, if not packaged, should not be stored in the refrigerator.
- To ensure energy efficiency, all drawers, baskets, and shelves must be in the correct position.

### Tips for storing frozen foods

For best performance, you should:

- make sure that frozen food has been stored properly by the retailer;
- make sure frozen food is transferred from the grocery store to the freezer as quickly as possible;
- Do not open the door frequently or leave it open longer than absolutely necessary.

Once thawed, food spoils quickly and cannot be refrozen. Do not exceed the storage period indicated by the food manufacturer.

- Do not store warm food or steaming liquids in the refrigerator.
- Food should be covered or wrapped, especially if it has a strong taste/smell.

## Freezing tips

Here are some important tips to help you get the most out of the freezing process:

- the maximum amount of food that can be frozen in 24 hours is indicated on the rating plate;
- The freezing process takes 24 hours. During this time, do not add any food intended for freezing.
- Only freeze food that is of the highest quality, fresh, and thoroughly cleaned.
- prepare food in small portions to allow it to freeze quickly and completely, and then thaw only the required amount;
- wrap food in aluminum foil or polyethylene and make sure that the packaging is airtight;
- do not allow fresh, unfrozen food to come into contact with food that has already been frozen, thus avoiding an increase in the temperature of the latter;
- Lean products keep better and longer than fatty ones. Salt shortens the storage life of food.
- water ice cream, eaten immediately after removal from the freezer compartment, can cause frostbite;
- It is recommended that the date of freezing be marked on each package to enable storage time to be monitored.

## Defrosting the freezer

However, the freezer compartment will gradually become covered with frost. This must be removed. Never use sharp metal tools to scrape frost from the evaporator, as you may damage it.

However, when the ice becomes very thick on the inner lining, you should perform a complete defrosting according to the following instructions:

- unplug the appliance
- remove all stored food, wrap it in several layers of newspaper, and place it in a cool place;
- leave the door open and place a bowl under the appliance to collect the defrost water;
- once defrosting is complete, thoroughly dry the interior of the appliance;
- plug the appliance back into the power outlet to restart it.

## Cleaning

For hygiene reasons, the interior of the appliance, including internal accessories, should be cleaned regularly.



### Caution!

The appliance must not be connected to the power supply during cleaning. Risk of electric shock! Before cleaning, switch off the appliance and unplug it from the mains, switch off the circuit breaker or fuse. Never clean the appliance with a steam cleaner. Moisture can accumulate in electrical components, risk of electric shock! Hot steam can damage plastic parts. The device must be dry before restarting.



### Important!

Essential oils and organic solvents can damage plastic parts, e.g., lemon juice or orange peel juice, butyric acid, cleaning agents containing acetic acid.

- Do not allow such substances to come into contact with any parts of the device.
- Do not use abrasive cleaning agents
- Remove food from the freezer. Store it in a cool place, well covered.
- Turn off the device and unplug it from the power outlet or switch off the fuse.
- Clean the device and internal accessories with a cloth and lukewarm water. After cleaning, rinse with fresh water and wipe dry.
- Once the appliance is dry, restart it.

## Clean the condensate drain channel

To prevent water from overflowing into the refrigerator during defrosting, periodically clean the condensate drain channel at the back of the refrigerator compartment. Use a cleaning agent to clean the condensate drain channel.

## Replacing the lamp



Caution! Before replacing the lamp, disconnect the appliance from the mains power supply.

The lamp specifications are listed on the rating label. To replace the lamp, follow these steps:

1. Press and hold the 'Adjust' button for 5 seconds, to turn off the device.
2. Unplug the device to ensure that it is disconnected from the main power supply.
3. Unscrew the lamp cover screw.
4. Pull out the lamp cover.
5. Unscrew the lamp.
6. Install the new lamp in the reverse order, then replace the lamp cover and tighten the screw.
7. Plug in the device and set the knob to the correct position.

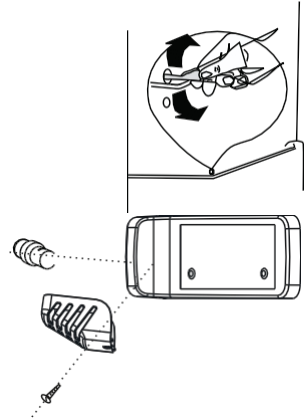

## 6. TROUBLESHOOTING

### **Caution!**

Before troubleshooting, disconnect the power supply. Only a qualified electrician or competent person may perform troubleshooting activities that are not described in this manual.

### **Important!**

During normal operation, certain noises occur (compressor, refrigerant circulation).

Problem	Possible cause	Solution
The appliance is not working	The device is turned off.	Press and hold the "Adjust" button for 5 seconds.
	The power plug is not connected or is loose.	Plug the power cord into the outlet.
	The fuse has blown or is damaged.	Check the fuse and replace it if necessary.
	The socket is damaged.	Electrical faults should be repaired by an electrician
The device is cooling too much	The temperature is set too low or the device is operating at the lowest temperature	Set the temperature control to a warmer setting

The food is not cooled sufficiently	The temperature has not been set correctly	Refer to the Recommended Temperature Settings section.
	The door has been open for a long time.	Only open the door for as long as necessary
	A large amount of warm food has been placed in the appliance within the last 24 hours	Set a lower temperature
	The appliance is located near a heat source	For more information on this topic, see in the section on installation location installation
Heavy frost on the door seal.	The door seal is not tight	Carefully warm the leaky parts of the door seal with a hair dryer (on a cool setting) and leave the door closed for a long time.
Unusual noises	The appliance is not level.	Adjust the feet.
	The appliance is touching the wall or other objects.	Move the device slightly.
	An element, e.g., a pipe, at the rear of the device is touching another part of the device or the wall.	If necessary, carefully tilt the component.
Water on the floor	The condensate drain is blocked.	See the Cleaning and Maintenance section

If the fault reoccurs, contact the service center.

## 7. DISPOSAL OF USED APPLIANCES

This appliance has been designed and manufactured with high-quality materials and components that are suitable for reuse.

The crossed-out wheellie bin symbol on the product (Fig. A) indicates that the product is subject to selective collection in accordance with the provisions of Directive 2012/19/EU of the European Parliament and of the Council. If the crossed-out wheellie bin symbol (Fig. B) is displayed on the product, it means that the product contains batteries that are subject to separate collection in accordance with Directive 2006/66/EC of the European Parliament and of the Council. This marking indicates that electrical and electronic equipment and batteries (if any) must not be disposed of with other household waste after their useful life. Waste equipment can have a harmful effect on the environment and human health due to the potential content of hazardous substances, mixtures and components.

The user is obliged to return used equipment and batteries (if any) to collection points for used electrical and electronic equipment and batteries (if any). Those responsible for collecting such waste, including those collecting used equipment, those operating processing plants, distributors (shops), those operating municipal waste sorting centres (municipal units) and other units specified by law, shall establish an appropriate system for the return of such equipment.

Proper disposal of used equipment and batteries (if any) helps to avoid harmful consequences for health and the environment resulting from the possible presence of hazardous components in equipment and batteries and from the improper storage and processing of such equipment and batteries. Households play an important role in contributing to the reuse and recovery, including recycling, of used equipment. At this stage, attitudes are formed that influence the preservation of the common good, which is a clean natural environment. Households are also one of the largest users of small equipment, and rational management of this equipment at this stage contributes to the recovery of secondary raw materials.

In the event of improper disposal of this product, penalties may be imposed in accordance with national legislation. If the appliance has a lock, it must be removed for the safety of all persons who may subsequently come into contact with the appliance. Some refrigerators and freezers contain insulation material and CFC refrigerant. Therefore, take care not to pollute the environment when disposing of your old refrigerator.



Rys. A



Rys. B



**KERNAU**

**NÁVOD K OBSLUZE**  
CHLADNIČKA  
KBR 17125

---

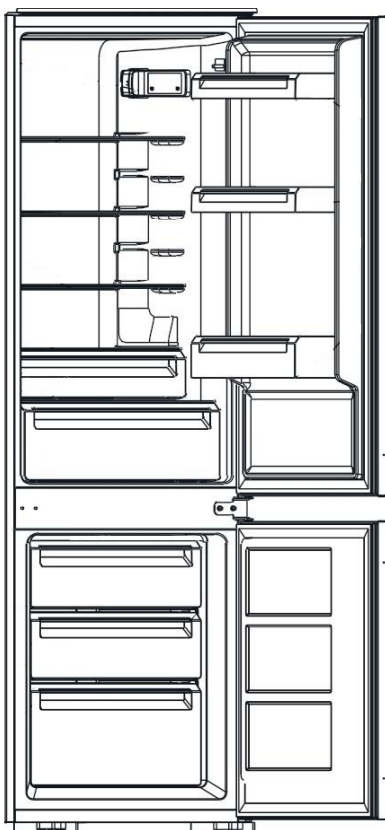

## VÁŽENÝ ZÁKAZNÍKU,

Děkujeme vám za důvěru a za to, že jste si vybrali značku Kernau.

Abychom splnili vaše očekávání, vyrábíme naše spotřebiče ve specializovaných závodech za použití nejnovějších technologií a testujeme jejich kvalitu. Abyste měli jistotu, že Vám Vámi vybraný výrobek bude sloužit co nejdéle, přečtěte si prosím níže uvedený návod k použití, čištění a údržbě. V tomto návodu bychom vám rádi představili všechny funkce vámi zakoupeného výrobku a poskytl informace o bezpečnosti, instalaci, optimálním nastavení a hospodárném používání. Najdete zde cenné rady, jak spotřebič co nejefektivněji používat v souladu s vašimi aktuálními potřebami.







Výrobek, který jste si zakoupili, byl vyroben v moderním a ekologickém závodě.

Před použitím zařízení doporučujeme pečlivě si přečíst tento návod a uschovat jej pro budoucí použití, aby funkce vašeho zařízení zůstaly dlouho jako nové.

### POZNÁMKA

Tato uživatelská příručka se vztahuje na více modelů výrobku. Vaše zařízení nemusí být vybaveno některými funkcemi uvedenými v příručce.

**Obrázky výrobku jsou schematické. Položky označené (\*) jsou volitelné.**

Ikona	Popisek	Popis
	Varování	Riziko vážného zranění nebo smrti
	Nebezpečí úrazu elektrickým proudem úrazu elektrickým proudem	Nebezpečné napětí
	Požár	Nebezpečí požáru
	Varování	Nebezpečí zranění osob nebo poškození majetku
	Důležité/Upozornění	Informace o správné funkci systému
	Přečtěte si návod k použití	
	Horký povrch	

# Obsah

<b>1. Bezpečnostní informace</b> .....	<b>64</b>
Bezpečnost dětí a zranitelných osob.....	64
Každodenní používání .....	68
Údržba a čištění.....	69
Instalace.....	69
Servis.....	70
Úspora energie.....	70
Ochrana životního prostředí.....	71
Likvidace zařízení.....	71
<b>2. Obecné informace o zařízení</b> .....	<b>72</b>
<b>3. Instalace</b> .....	<b>73</b>
Nastavení.....	73
Umístění.....	73
Elektrické připojení.....	73
Změna směru otevírání dveří.....	74
Montáž do nábytku.....	76
<b>4. Ovládací panel</b> .....	<b>79</b>
Ovládání tlačítek .....	79
Nastavení teploty .....	79
Režim Smart .....	79
Režim Super .....	79
Vypnutí zařízení.....	80
Alarm otevřených dveří .....	80
Doporučené nastavení teploty .....	80
Vliv na skladování potravin .....	80
<b>5. Každodenní používání</b> .....	<b>81</b>
Před prvním použitím – čištění vnitřku.....	81
Skladování mražených potravin.....	82
Zmrazování čerstvých potravin.....	82
Rozmrazování potravin.....	82
Užitečné tipy a rady .....	83
Rozmrazování mrazničky.....	84
Čištění .....	85
Výměna lampy .....	86
<b>6. Řešení problémů</b> .....	<b>87</b>
<b>7. Likvidace použitých zařízení</b> .....	<b>89</b>



Aby byla zajištěna bezpečnost a správné používání, přečtěte si před instalací a prvním použitím zařízení pozorně tento návod k obsluze, včetně pokynů a varování. Aby se předešlo zbytečným chybám a nehodám, je důležité, aby se všechny osoby používající zařízení důkladně seznámily s jeho obsluhou a bezpečnostními opatřeními. Tento návod si uschovejte a v případě přemístění nebo prodeje zařízení se ujistěte, že je k zařízení přiložen, aby každá osoba, která jej používá, byla po celou dobu jeho používání řádně informována o používání a bezpečnosti zařízení.

V zájmu zajištění bezpečnosti života a majetku je nutné dodržovat bezpečnostní opatření uvedená v tomto návodu k obsluze, protože výrobce nenese odpovědnost za škody způsobené nedodržením těchto opatření.

### **Bezpečnost dětí a osob se sníženou schopností vnímání**

- Tento přístroj mohou používat děti od 8 let a osoby s omezenými fyzickými, smyslovými nebo mentálními schopnostmi, jakož i osoby bez zkušeností a znalostí, pokud byly řádně poučeny o bezpečném používání přístroje a rozumějí souvisejícím rizikům.
- Děti ve věku od 3 do 8 let mohou vkládat produkty do chladicího zařízení a vyjmout je z něj.
- Děti by měly být pod dohledem, aby si se zařízením nehrály.
- Čištění a údržbu nesmí provádět děti, pokud nejsou starší 8 let a nejsou pod dohledem.



## BEZPEČNOSTNÍ INFORMACE



- Všechny obaly uchovávejte mimo dosah dětí. Hrozí nebezpečí udušení.
- Při likvidaci zařízení odpojte zástrčku ze zásuvky, odřízněte připojovací kabel (co nejbliže k zařízení) a sejměte dvířka, aby se zabránilo úrazu elektrickým proudem při hře dětí nebo uvěznění v zařízení.
- Pokud má zařízení vybavené magnetickými těsněními dveří nahradit starší zařízení s pružinovým zámkem (západkou) na dveřích nebo krytu, před vyhozením starého zařízení se ujistěte, že pružinový zámek není použitelný. Tím se zařízení nestane smrtelnou pastí pro dítě.



### **Varování!**

Ventilační otvory v krytu zařízení nebo v konstrukci vestavby musí být volné.



### **Varování!**

Nepoužívejte mechanická zařízení ani jiné prostředky k urychlení procesu odmrazování, které nejsou doporučeny výrobcem.



### **Varování!**

Nezničte okruh chladiva.



### **Varování!**

Nepoužívejte v chladicích zařízeních jiné elektrické spotřebiče (např. výrobníky ledu), pokud nejsou k tomuto účelu schváleny výrobcem.



### **Varování!**

Nedotýkejte se žárovky, pokud je zapnutá delší dobu, protože může být velmi horká.

**Varování!**

Při instalaci zařízení se ujistěte, že napájecí kabel není přiskřípnutý nebo poškozený.

**Varování!**

Na zadní stranu zařízení nesmí být umístěno více přenosných zásuvek ani přenosných zdrojů napájení.

- V tomto zařízení neskladujte výbušné látky, jako jsou aerosolové spreje s hořlavým hnacím plynem.
- V chladicím okruhu zařízení se nachází izobutan (R-600a), zemní plyn s vysokou požadavky na ochranu životního prostředí, který je však hořlavý.
- Při přepravě a instalaci zařízení se ujistěte, že žádný z prvků chladicího okruhu nebyl poškozen.
  - vyvarujte se otevřeného ohně a zdrojů vznícení
  - důkladně větrejte místnost, ve které se zařízení nachází.
- Jakákoli změna specifikace nebo modifikace produktu je nebezpečná. Jakékoli poškození kabelu může způsobit zkrat, požár a/nebo úraz elektrickým proudem.
- Zařízení používaná ve výrobních, servisních, gastronomických provozech a institucích nejsou kryta zárukou. Zařízení je určeno pro použití v domácnosti. V případě použití zařízení v rámci podnikatelské činnosti jiné než v domácnosti, přičemž použití zařízení nemá průmyslový charakter ani není určeno pro profesionální použití, poskytuje záruční poskytovatel značky KERNAU záruku na dobu 12 měsíců.

**Varování!**

Všechny elektrické součásti (zástrčka, napájecí kabel, kompresor atd.) musí být vyměněny certifikovaným servisním zástupcem nebo kvalifikovaným servisním personálem.

**Varování!**

Žárovka dodaná s tímto zařízením je „žárovka pro speciální použití“, kterou lze použít pouze s dodaným zařízením. Tato „žárovka pro speciální použití“ není vhodná pro domácí osvětlení.

- Nesmíte prodlužovat napájecí kabel.
- Ujistěte se, že napájecí zástrčka není stlačená nebo poškozená zadní částí zařízení. Stlačená nebo poškozená zástrčka se může přehřát a způsobit požár.
- Ujistěte se, že máte přístup k síťové zástrčce zařízení.
- Netahejte za napájecí kabel.
- Pokud je zásuvka napájecí zástrčky uvolněná, nezapojujte napájecí zástrčku. Hrozí nebezpečí úrazu elektrickým proudem nebo požáru.
- Zařízení je těžké. Při jeho přenášení buďte opatrní.
- Nevytahujte ani se nedotýkejte předmětů z mrazicího prostoru, pokud máte vlhké ruce, protože by mohlo dojít k odřením kůže nebo omrzlinám/popáleninám mrazákem.
- Vyvarujte se dlouhodobému vystavení zařízení přímému slunečnímu záření.

**Každodenní používání**

- Nepokládejte horké předměty na plastové části zařízení.
- Nepokládejte potraviny přímo na zadní stěnu.
- Po rozmrazení nesmí být zmrazené potraviny znovu zmrazeny. <sup>1)</sup>
- Balené mražené potraviny je třeba skladovat v souladu s pokyny výrobce mražených potravin. <sup>1)</sup>
- Doporučení výrobce zařízení týkající se skladování je třeba přísně dodržovat. Seznamte se s příslušnými pokyny.
- Do mrazicího prostoru neukládejte sycené nápoje, protože v nádobě vzniká tlak, který může způsobit její explozi a následné poškození zařízení. <sup>1)</sup>
- Zmrzlina může způsobit omrzliny, pokud je konzumována přímo ze zařízení. <sup>1)</sup>
- Aby se zabránilo znečištění potravin, je třeba dodržovat následující pokyny.
- Dlouhodobé otevření dveří může způsobit výrazné zvýšení teploty v komorách zařízení.
- Pravidelně čistěte povrchy, které mohou přijít do styku s potravinami, a dostupné odtokové systémy.
- Vyčistěte nádrže na vodu, pokud nebyly používány po dobu 48 hodin; propláchněte vodovodní potrubí připojené ke zdroji vody, pokud nebyla voda odebírána po dobu 5 dnů.
- Skladujte syrové maso a ryby v příslušných nádobách v chladničce, aby nepřišly do styku s jinými potravinami ani na ně nekvapaly.
- Dvouhvězdičkové mrazicí komory (jsou-li v zařízení k dispozici) jsou vhodné pro skladování předem zmrazených potravin, skladování nebo výrobu

1) Pokud je v zařízení mrazicí komora.



ledu a ledových kostek.

- Jedno-, dvou- a tříhvězdičkové komory (jsou-li v zařízení k dispozici) nejsou vhodné pro zmrazování čerstvých potravin.
- Pokud je zařízení delší dobu prázdné, je třeba jej vypnout, rozmrazit, vyčistit, vysušit a nechat otevřené dveře, aby se zabránilo usazování námrazy uvnitř.

## Údržba a čištění

- Před zahájením údržby vypněte zařízení a odpojte napájecí zástrčku ze zásuvky.
- Zařízení nečistěte kovovými předměty.
- K odstraňování námrazy ze zařízení nepoužívejte ostré předměty. Používejte plastovou škrabku. <sup>1</sup>
- Pravidelně kontrolujte odtokový kanál v ledničce, zda v něm není rozmražená voda. V případě potřeby odtokový kanál vyčistěte. Pokud je odtokový kanál ucpaný, bude se voda hromadit ve spodní části zařízení. <sup>2)</sup>

## Instalace



### **Důležité!**

Pro připojení k elektrické síti postupujte podle pokynů uvedených v jednotlivých odstavcích.

- Rozbalte zařízení a zkontrolujte, zda není poškozené. Nepřipojujte poškozené zařízení. Případné poškození ihned nahlaste v místě nákupu. V takovém případě si ponechte obal.
- Před připojením zařízení se doporučuje počkat alespoň čtyři hodiny, aby se olej mohl vrátit do kompresoru.
- Kolem zařízení by měl být zajištěn dostatečný prostor.

1) Pokud je v zařízení mrazicí komora.

2) Pokud je v zařízení komora pro skladování čerstvých potravin.



Cirkulace vzduchu. Pro zajištění správné ventilace postupujte podle pokynů pro instalaci.

- Pokud je to možné, distanční prvky produktu by měly být umístěny u stěny, aby se zabránilo dotyku nebo zachycení horkých částí (kompresor, kondenzátor) a možnému popálení.
- Zařízení nesmí být umístěno v blízkosti radiátorů nebo sporáků.
- Po instalaci zařízení se ujistěte, že je k dispozici síťová zástrčka.

### **Servis**

- Veškeré elektrické práce nutné k servisu zařízení by měly být prováděny kvalifikovaným elektrikářem nebo kompetentní osobou.
- Tento produkt musí být servisován autorizovaným servisním střediskem, které používá výhradně originální náhradní díly.

### **Úspora energie**

- Do zařízení nevkládejte horká jídla;
- Nepřikládejte potraviny těsně k sobě, protože to brání cirkulaci vzduchu.
- Ujistěte se, že se potraviny nedotýkají zadní komory (komor);
- V případě výpadku proudu neotvírejte dvířka. Neotvírejte dvířka příliš často.
- Nenechávejte dveře otevřené příliš dlouho.
- Nenastavujte termostat na příliš nízké teploty.
- Všechny doplňky, jako jsou zásuvky, police a balkony, by měly být uloženy tam, aby se snížila spotřeba energie.

**Ochrana životního prostředí**

Toto zařízení neobsahuje plyny, které by mohly poškodit ozonovou vrstvu, ani v chladicím okruhu, ani v izolačních materiálech. Zařízení nesmí být vyhozeno spolu s komunálním odpadem a smetím. Izolace obsahuje hořlavé plyny: zařízení je třeba zlikvidovat v souladu s předpisy pro zařízení, které lze získat od místních úřadů. Je třeba zabránit poškození chladicí jednotky, zejména výměníku tepla.

Materiály použité v tomto zařízení označené symbolem  jsou recyklovatelné.



Symbol na výrobku nebo na jeho obalu označuje, že tento výrobek nelze považovat za domácí odpad. Místo toho je třeba jej odevzdat do příslušného sběrného místa za účelem recyklace elektrických. Správná

likvidace tohoto produktu pomůže zabránit potenciálním negativním dopadům na životní prostředí a lidské zdraví, které by mohly být způsobeny nesprávným zacházením s tímto produktem. Podrobnější informace o recyklaci tohoto produktu získáte u místních úřadů, společnosti zabývající se likvidací odpadu nebo v obchodě, kde jste produkt zakoupili.

**Likvidace zařízení**

1. Odpojte napájecí zástrčku ze zásuvky.
2. Odstrihněte napájecí kabel a zlikvidujte jej.

**Varování!**

Při používání, údržbě a likvidaci zařízení věnujte pozornost symbolu na levé straně, který se nachází na zadní straně zařízení (zadní panel nebo kompresor) a je žluté nebo oranžové barvy.



## BEZPEČNOSTNÍ INFORMACE



Toto je symbol varující před nebezpečím požáru. V potrubí chladiva a kompresoru se nacházejí hořlavé materiály. Během používání, údržby a likvidace se držte dál od zdrojů ohně.

## 2. OBECNÉ INFORMACE O ZAŘÍZENÍ

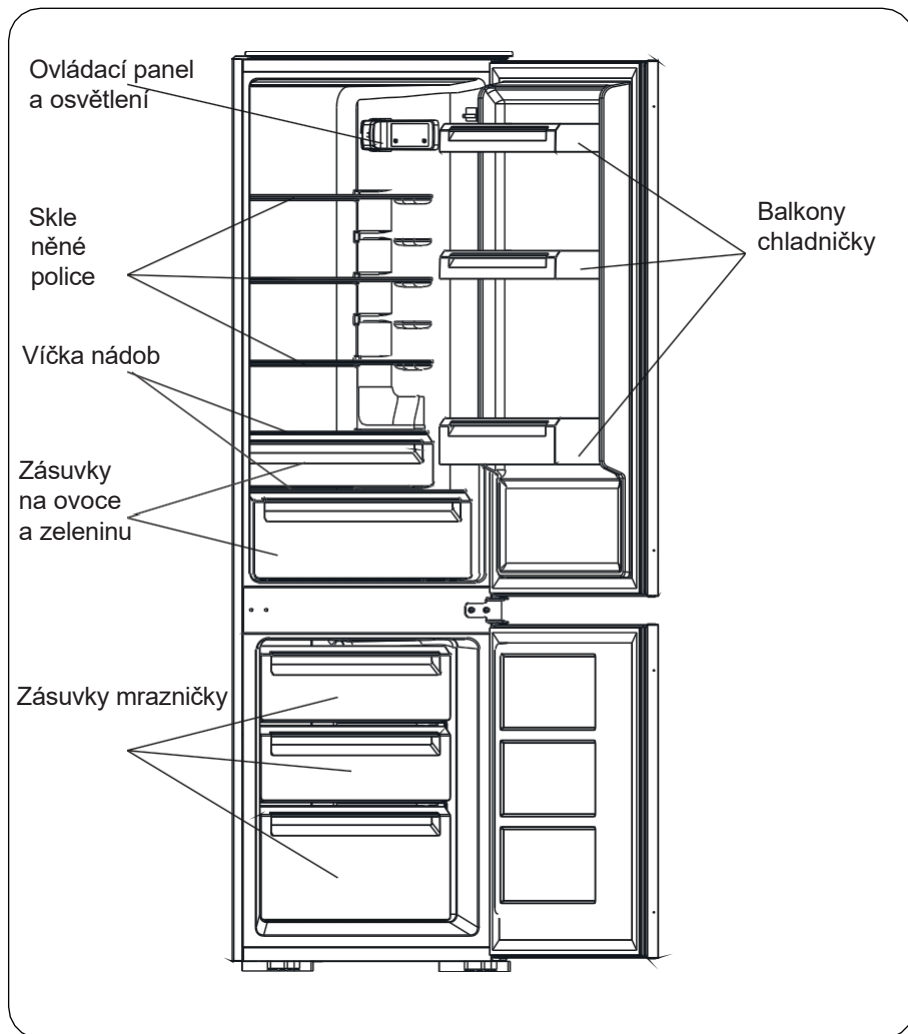

Poznámka: Výše uvedená fotografie je pouze ilustrační. Skutečné zařízení se může lišit.

## 3. INSTALACE

### Umístění

Zařízení je třeba instalovat v místě, kde okolní teplota odpovídá klimatické třídě uvedené na typovém štítku zařízení.

Pro chladicí zařízení s klimatickou třídou:

- mírná rozšířená: toto chladicí zařízení je určeno pro použití při okolní teplotě od 10 °C do 32 °C; (SN)
- mírná: toto chladicí zařízení je určeno pro použití při teplotách okolí od 16 °C do 32 °C; (N)
- subtropické: toto chladicí zařízení je určeno pro použití při teplotách okolí od 16 °C do 38 °C; (ST)
- tropické: toto chladicí zařízení je určeno pro použití při teplotách okolí od 16 °C do 43 °C; (T)

### Umístění

Zařízení musí být instalováno mimo dosah zdrojů tepla, jako jsou radiátory, bojler, přímé sluneční světlo atd.



### Varování!

Musí být možné odpojit zařízení od napájení; proto musí být zástrčka po instalaci snadno přístupná.

### Elektrické připojení

Před připojením se ujistěte, že napětí a frekvence uvedené na typovém štítku odpovídají domácí elektrické síti. Zařízení musí být uzemněno. Za tímto účelem je zástrčka napájecího kabelu vybavena kontaktem. Pokud domácí zásuvka není uzemněna, připojte zařízení k samostatnému uzemnění v souladu s platnými předpisy a po konzultaci s kvalifikovaným elektrikářem.

Výrobce nenese žádnou odpovědnost v případě nedodržení výše uvedených bezpečnostních opatření. Toto zařízení je v souladu se směrnicemi E.E.C.

## Změna směru otevírání dveří

Potřebné nářadí: křížový šroubovák, plochý šroubovák, šestihranný klíč.

- Ujistěte se, že je zařízení odpojeno od napájení a prázdné.
- Chcete-li sejmout dvířka, nakloňte zařízení dozadu. Zařízení opřete o něco pevného, aby během otáčení dvířek nesklouzlo.
- Všechny demontované části si uschovejte pro opětovnou montáž dvířek.
- Zařízení nepokládejte na plocho, protože by mohlo dojít k poškození chladicího systému.
- Doporučujeme, aby montáž zařízení prováděly dvě osoby.

1. Odšroubujte horní kryt závěsu. Poté zvedněte horní dvířka a položte je na měkkou podložku, aby nedošlo k poškrábání a poškození.

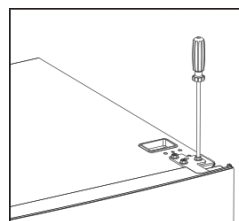

2. Odšroubujte střední závěs, poté zvedněte spodní dvířka a položte je na polstrovanou podložku, aby nedošlo k poškrábání.

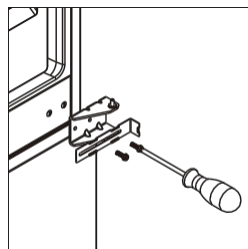

3. Vyjměte čep spodního závěsu z pravé strany na levou.

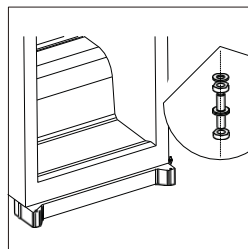

4. Posuňte střední podpěru z levé strany na pravou. Poté znovu namontujte spodní dveře.

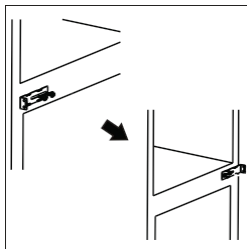

5. Pokud jsou těsnění deformovaná, je třeba místo deformace zahřát teplým vzduchem, např. fénem, a dveře nechat delší dobu zavřené. V případě potřeby lze těsnění demontovat a znovu namontovat.

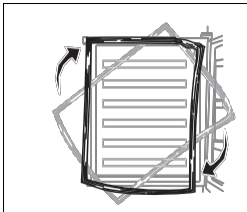

6. Namontujte spodní závěs pod ledničkou, jak je znázorněno níže, zašroubováním nastavitelných nožiček a ujistěte se, že je vodorovně.

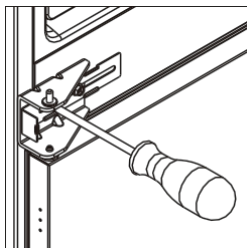

7. Odšroubujte horní čep závěsu ze závěsu. Poté otočte závěs a přišroubujte čep závěsu.

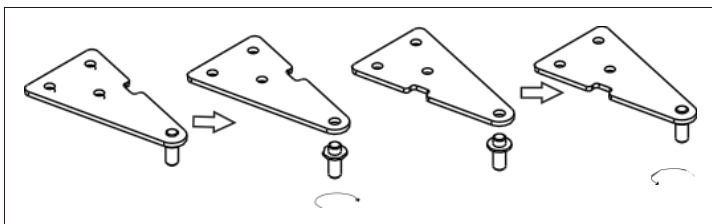

8. Znovu namontujte horní dveře a poté horní závěs na levé straně. Před utažením horního závěsu se ujistěte, že horní dveře jsou vodorovně a svisle vyrovnané, aby těsnění bylo uzavřeno ze všech stran. K utažení závěsu můžete v případě potřeby použít plochý klíč.

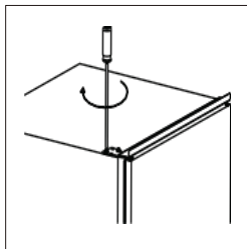

# MONTÁŽ V NÁBYTKOVÉ SKŘÍŇI

## Montážní sada



Vodící lišta  
x 4



Kryt vodítka  
x 4



Posuvník x 4

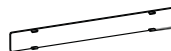

Kryt  
posuvníku x  
4



Krátká šroub  
x 27



Dlouhý  
šroub x 2



Gumová  
těsnění x 1

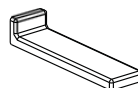

Kryt středního  
závěsu x 2

1. Ujistěte se, že velikost skříňky a ventilace jsou dostatečné.

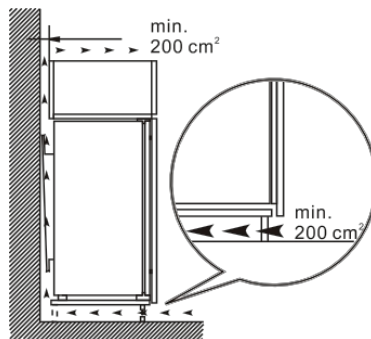
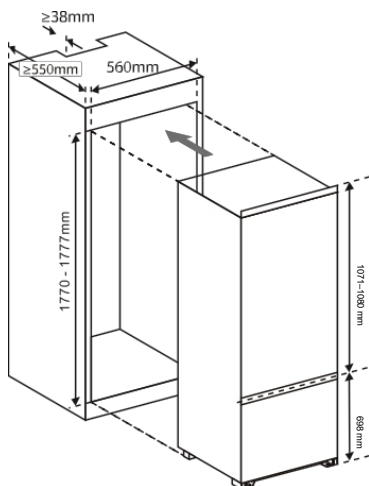

2. Pomalu a opatrně zasuňte zařízení do skříňky.  
Ujistěte se, že otevírací strana je co nejbližě stěně skříňky.

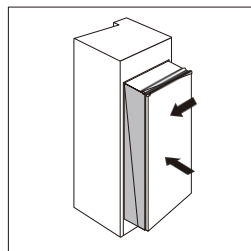

3. Připevněte vodící lištu k otvorům na boku dvířek zařízení pomocí krátkého šroubu. Vsuňte posuvník do vodící lišty a poté zcela otevřete a zavřete dvířka zařízení a dřevěné dvířka, abyste zkontrolovali, zda se dřevěné dvířka mohou zcela a plynule zavřít.

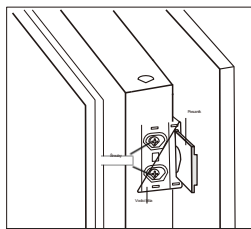

4. Otevřete dveře zařízení a dřevěné dveře současně a označte polohu posuvníku tak, aby posuvník mohl při zavírání nebo otevírání dveří dobře fungovat v každém úhlu. Vyjměte posuvník z vodící lišty a připevněte jej k dřevěným dveřím pomocí dvou krátkých šroubů. Poté připevněte kryt posuvníku k posuvníku.

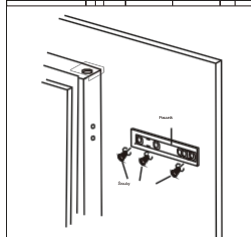

5. Odšroubujte vodící lištu od dvířek zařízení.

6. Opakujte kroky 2 až 5, abyste připevnili zbývající tři posuvníky a kryty.

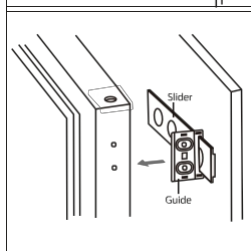

7. Namontujte čtyři vodící lišty se zasouvacími prvky a upevněte je krátkými šrouby. Poté připevněte kryty vodících lišt k vodícím lištám.

8. Zkontrolujte, zda se dvířka hladce zavírají a otevírají a zda je zařízení dobře utěsněno. Pokud ne, zařízení lehce seřídte. Poté připevněte spodní konzolu k dřevěné skříňce pomocí 2 dlouhých šroubů.

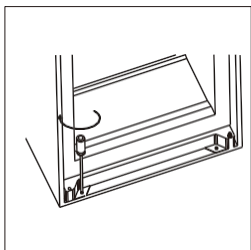

9. Připevněte horní konzolu k dřevěné skříňce pomocí krátkých šroubů.

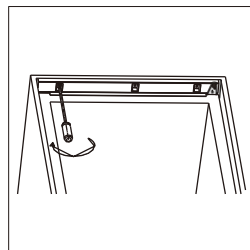

10. Připevněte gumové těsnění do mezery mezi zařízením a dřevěnou skříňkou na otevřené straně dveří.

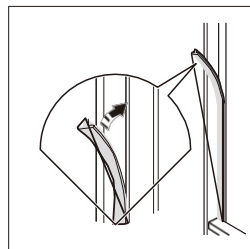

11. Připevněte dva střední držáky k dřevěné skříňce pomocí krátkých šroubů. Poté namontujte kryty středního držáku s držáky na obou stranách.

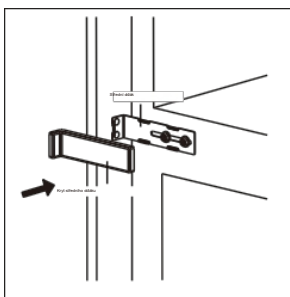
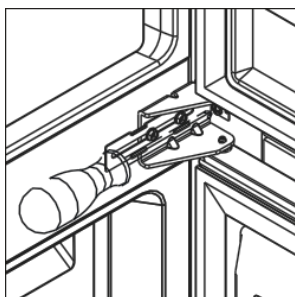

## 4. OVLÁDACÍ PANEL

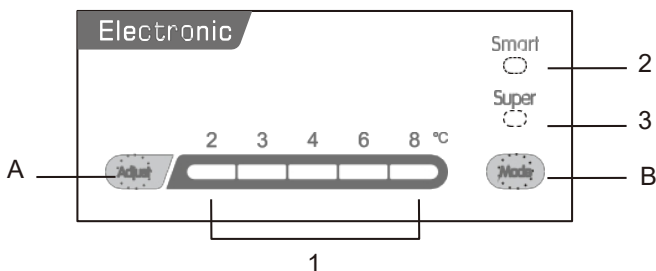

### Obsluha tlačítek

**A** – Stiskněte pro nastavení teploty chladicí komory v cyklu od 2, 3, 4, 6 do 8.

**B** – Stiskněte pro výběr režimu SMART, SUPER a uživatelských nastavení.

### Kontroly

**1** - zobrazuje nastavenou teplotu chladicí komory.

**2** - Rozsvítí se po výběru režimu SMART.

**3** - svítí po výběru režimu SUPER.

### Nastavení teploty

1. Stiskněte tlačítko režimu a vyberte uživatelské nastavení.

2. Stiskněte tlačítko Adjust pro nastavení teploty chladničky. Teplota mrazničky je automaticky regulována na úrovni přibližně -18 °C.

### Režim Smart

Stiskněte tlačítko Mode pro výběr režimu SMART.

Zařízení bude fungovat automaticky v závislosti na teplotě okolí kolem zařízení.

### Režim Super

Stiskněte tlačítko Mode a vyberte režim SUPER.

Zařízení bude pracovat tak, aby byla mrazicí komora co nejchladnější. Po 54 hodinách se automaticky obnoví původně nastavená teplota.

## Vypnutí zařízení

Stiskněte a podržte tlačítko „Adjust“ po dobu 5 sekund, zařízení se vypne. Stiskněte znovu, aby zařízení zapnuli.

## Alarm otevřených dveří

Alarm se spustí, pokud zůstanou dveře otevřené po dobu 90 sekund, a nevyprchá, dokud se dveře nezavřou.

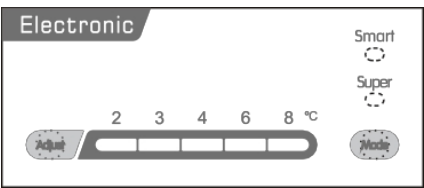
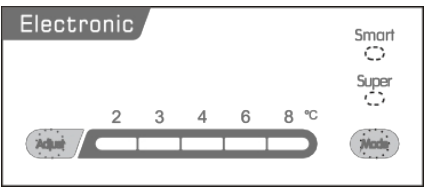
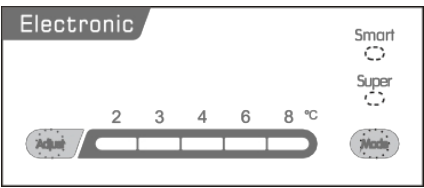
Doporučené nastavení teploty		
Okolní teplota	Mrazicí komora	Chladicí komora
Léto	/	 Nastavte na 2~4
Normální	/	 Nastav na 4
Zima	/	 Nastavte na 4~6

## Vliv na skladování potravin

- Při doporučeném nastavení je optimální doba skladování v chladničce maximálně 3 dny.
- Při doporučeném nastavení je optimální doba skladování v mrazničce maximálně 1 měsíc.
- Při jiných nastaveních se může optimální doba skladování zkrátit.

## 5. KAŽDODENNÍ POUŽÍVÁNÍ

### Před prvním použitím – čištění vnitřku

Před prvním použitím zařízení umyjte vnitřek a všechny vnitřní doplňky vlažnou vodou s přídavkem neutrálního mýdla, abyste odstranili typický zápach nového produktu, a poté důkladně vysušte.

### **Důležité!**

Nepoužívejte čisticí prostředky ani abrazivní prášky, protože by mohly poškodit povrchovou úpravu.

Umístěte různé potraviny do různých přihrádek podle následující tabulky:

Komory chladničky	Druh potravin
Dveře nebo balkony chladicí komory	<ul style="list-style-type: none"><li>• Potraviny s přírodními konzervanty, jako jsou džemy, džusy, nápoje, koření.</li><li>• Neskladujte potraviny, které se snadno kazí.</li></ul>
Zásuvka na ovoce a zeleninu	<ul style="list-style-type: none"><li>• Ovoce, bylinky a zeleninu ukládejte odděleně do přihrádky na ovoce a zeleninu.</li><li>• Banány, cibule, brambory a česnek by se neměly skladovat v chladničce, pokud nejsou zabalené.</li></ul>
Police v chladničce – prostřední	<ul style="list-style-type: none"><li>• Mléčné výrobky, vejce</li></ul>
Police chladničky – horní	<ul style="list-style-type: none"><li>• Potraviny, které nevyžadují vaření, např. hotové výrobky, uzeniny, zbytky.</li></ul>
Zásuvka (zásuvky)/ tác mrazničky	<ul style="list-style-type: none"><li>• Potraviny pro dlouhodobé skladování.</li><li>• Spodní zásuvka na syrové maso, drůbež, ryby.</li><li>• Střední zásuvka na mraženou zeleninu, hranolky.</li><li>• Horní zásuvka/police na zmrzlinu, mražené ovoce, mražené potraviny.</li></ul>

## **Skladování mražených potravin**

Při prvním spuštění nebo po delší době nepoužívání. Před vložením produktu do komory by zařízení mělo pracovat alespoň 2 hodiny na vyšších nastaveních.



### **Důležité!**

V případě náhodného rozmrazení, například když bylo zařízení bylo přerušeno na dobu delší než 11 hodin („doba rozmrazování“), rozmražené potraviny je třeba rychle spotřebovat nebo okamžitě uvařit a poté znovu zmrazit (po uvaření).

## **Zmrazování čerstvých potravin**

Mrazicí komora je vhodná pro mražení čerstvých potravin a dlouhodobé skladování mražených a hluboce zmražených potravin.

- Čerstvé potraviny určené k zamrazení je třeba umístit do spodní komory.
- Maximální množství potravin, které lze zmrazit během 24 hodin, je uvedeno na typovém štítku.
- Proces zmrazování trvá 24 hodin: během této doby nepřidávejte další potraviny určené k zamrazení.

## **Rozmrazování potravin**

Hluboce zmražené nebo zmražené potraviny lze před použitím rozmrazit v mrazicí komoře nebo při pokojové teplotě, v závislosti na čase, který máte k dispozici. Malé kousky lze dokonce vařit ještě zmražené, přímo z mrazáku. V takovém případě bude vaření trvat déle.

## Užitečné tipy a rady

### Tipy pro chlazení čerstvých potravin

Pro dosažení nejlepšího výkonu:

- Neskladujte v ledniče teplé potraviny ani tekutiny, které se vypařují.
- Potraviny je třeba zakrýt nebo zabalit, zejména pokud mají intenzivní chuť/vůni.

### Tipy pro chlazení

- Zelenina (všechny druhy): zabalte do polyetylenových sáčků a uložte na skleněné police nad zásuvkou na zeleninu.
- Z bezpečnostních důvodů takto skladujte pouze jeden nebo maximálně dva dny.
- Vařené pokrmy, studená jídla atd.: měly by být zakrýty a lze je umístit na libovolnou polici.
- Ovoce a zelenina: důkladně je umyjte a uložte do speciálních zásuvek.
- Máslo a sýr: měly by být uloženy ve speciálních vzduchotěsných nádobách nebo zabaleny do hliníkové fólie nebo polyetylenových sáčků, aby se vyloučilo co nejvíce vzduchu.
- Lahve s mlékem: měly by mít uzávěr a měly by být skladovány na balkonech u dveří.
- Banány, brambory, cibule a česnek, pokud nejsou balené, by neměly být skladovány v ledniče.
- Aby byla zajištěna energetická účinnost, musí být všechny zásuvky, koše a police na správném místě.

### Tipy pro skladování mražených potravin

Pro dosažení nejlepšího výkonu zařízení je třeba:

- ujistěte se, že zmrazené potraviny byly řádně skladovány prodejcem;
- ujistěte se, že zmrazené potraviny byly z obchodu s potravinami převezeny do mrazničky v co nejkratším čase;
- Neotvírejte často dveře a nenechávejte je otevřené déle, než je nezbytně nutné.

Po rozmrazení se potraviny rychle kazí a nelze je znovu zmrazit. Nepřekračujte dobu skladování uvedenou výrobcem potravin.

- Neskladujte v chladničce teplé potraviny ani tekutiny, které se vypařují.
- Potraviny zakrývejte nebo zabalte, zejména pokud mají intenzivní chuť/vůni.

## Tipy pro zmrazování

Zde je několik důležitých tipů, které vám pomohou plně využít proces mražení:

- maximální množství potravin, které lze zmrazit během 24 hodin, je uvedeno na typovém štítku;
- proces mražení trvá 24 hodin. Během této doby nepřidávejte žádné další potraviny určené k zamražení;
- zmrazujte pouze potraviny nejvyšší kvality, čerstvé a důkladně očištěné;
- připravujte potraviny v malých porcích, aby bylo možné je rychle a úplně zmrazit a poté rozmrazit pouze potřebné množství;
- potraviny zabalte do hliníkové fólie nebo polyetylénu a ujistěte se, že jsou obaly vzduchotěsné;
- nedovolte, aby čerstvé, nezamražené potraviny přišly do styku s již zmrazenými potravinami, čímž se zabrání zvýšení teploty zmrazených potravin;
- libové produkty se skladují lépe a déle než tučné; sůl zkracuje dobu skladovatelnosti potravin;
- vodové zmrzliny konzumované ihned po vyjmutí z mrazicího boxu mohou způsobit omrzliny;
- Doporučuje se uvést datum zmrazení na každém obalu, aby bylo možné kontrolovat dobu skladování.

## Rozmrazování mrazničky

Mrazicí komora se však postupně pokryje námrazou. Tu je třeba odstranit. Nikdy nepoužívejte ostré kovové nástroje k seškrábání námrazy z výparníku, protože byste jej mohli poškodit.

Pokud však led na vnitřní výstelce zesílí, je nutné provést úplné rozmrazení podle následujících pokynů:

- vyjměte zástrčku ze zásuvky
- vyndejte veškeré uložené potraviny, zabalte je do několika vrstev novin a uložte na chladném místě;
- nechte dveře otevřené a pod zařízení umístěte misku na zachycení vody z rozmrazování;
- po dokončení rozmrazování důkladně vysušte vnitřek zařízení;
- zasuňte zástrčku do zásuvky, aby se zařízení znovu spustilo.

## Čištění

Z hygienických důvodů je třeba pravidelně čistit vnitřek zařízení, včetně vnitřních příslušenství.

### **Pozor!**

Během čištění nesmí být zařízení připojeno k napájení. Nebezpečí úrazu elektrickým proudem! Před zahájením čištění vypněte zařízení a vytáhněte zástrčku ze zásuvky, vypněte jistič nebo pojistku. Nikdy nečistěte zařízení parním čističem. V elektrických součástech se může hromadit vlhkost, nebezpečí úrazu elektrickým proudem! Horké páry mohou poškodit plastové části. Před opětovným spuštěním musí být zařízení suché.

### **Důležité!**

Esenciální oleje a organická rozpouštědla mohou poškodit plastové části, např. citronová šťáva nebo šťáva z pomerančové kůry, máselná kyselina, čisticí prostředky obsahující kyselinu octovou.

- Zabraňte kontaktu těchto látek s částmi zařízení.
- Nepoužívejte abrazivní čisticí prostředky.
- Vyjměte potraviny z mrazničky. Skladujte je na chladném místě, dobře zakryté.
- Vypněte zařízení a vytáhněte zástrčku ze zásuvky nebo vypněte jistič.
- Vyčistěte zařízení a vnitřní příslušenství hadříkem a vlažnou vodou. Po vyčištění otřete čistou vodou a osušte.
- Po zaschnutí zařízení jej znovu spusťte.

## Vyčistěte odvod kondenzátu

Aby se zabránilo přetečení vody z rozmrazování do chladničky, je třeba pravidelně čistit odvod kondenzátu v zadní části chladicí komory. K čištění odvod kondenzátu použijte čisticí prostředek.

## Výměna žárovky



Pozor! Před výměnou lampy odpojte zařízení od napájení.

Specifikace lampy je uvedena na typovém štítku. Chcete-li vyměnit lampu, proveďte následující kroky:

1. Stiskněte a podržte tlačítko „Adjust“ po dobu 5 sekund,, aby jste zařízení vypnuli.
2. Odpojte zařízení, abyste se ujistili, že je odpojeno od hlavního zdroje napájení.
3. Odšroubujte šroub krytu lampy.
4. Vytáhněte kryt lampy.
5. Odšroubujte lampu.
6. Namontujte novou žárovku opačným směrem, poté nasadte kryt žárovky a zašroubujte šroub.
7. Připojte zařízení a nastavte otočný knoflík do správné polohy.

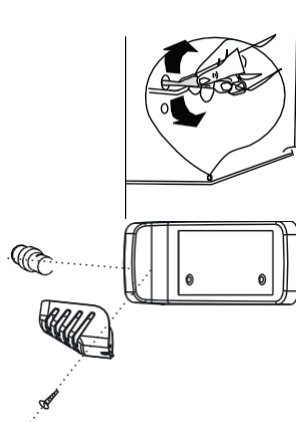

## 6. ŘEŠENÍ PROBLÉMŮ

### **Pozor!**

Před zahájením odstraňování závad odpojte napájení. Pouze kvalifikovaný elektrikář nebo kompetentní osoba může provádět činnosti související s odstraňováním závad, které nejsou popsány v tomto návodu.

### **Důležité!**

Při běžném provozu se vyskytují určité zvuky (kompresor, cirkulace chladiva).

Problém	Možná příčina	Řešení
Zařízení nefunguje	Zařízení je vypnuté.	Stiskněte a podržte tlačítko „Adjust“ po dobu 5 sekund.
	Síťová zástrčka není zapojená nebo je uvolněná.	Zasuňte zástrčku do zásuvky.
	Pojistka je spálená nebo poškozená.	Zkontrolujte pojistku a v případě potřeby ji vyměňte.
	Zásuvka je poškozená.	Poruchy elektrické sítě by měly být odstraněny elektrikářem
Zařízení chladí příliš silně	Je nastavena příliš nízká teplota nebo zařízení pracuje na nejnižší teplotě	Nastavte regulátor teploty na teplejší nastavení

Potraviny nejsou dostatečně vychlazeno	Není správně nastavena teplota	Přečtěte si část Doporučené nastavení teploty.
	Dvířka byla otevřena po delší dobu.	Otevírejte dveře pouze na nezbytně krátkou dobu
	Během posledních 24 hodin bylo do zařízení vloženo velké množství teplých potravin	Nastavte nižší teplotu.
	Zařízení se nachází v blízkosti zdroje tepla.	Více informací o tomto tématu naleznete v části týkající se umístění instalace
Silný námraz na těsnění dveří.	Těsnění dveří není těsné	Opatrně zahřejte netěsné části těsnění dveří fénem (na nízký stupeň) a nechte dveře delší dobu zavřeně.
Netypické zvuky	Zařízení není vyrovnané.	Vyrovnejte nožičky.
	Zařízení se dotýká stěny nebo jiných předmětů.	Mírně posuňte zařízení.
	Prvek, např. trubka, na zadní straně zařízení se dotýká jiné části zařízení nebo stěny.	V případě potřeby opatrně odklopte prvek.
Voda na podlaze	Odtokový kanál je ucpaný.	Viz část Čištění a údržba

Pokud se závada opakuje, kontaktujte servisní středisko.

## 7. LIKVIDACE POUŽITÝCH SPOTŘEBIČŮ

Tento spotřebič byl navržen a vyroben z vysoce kvalitních materiálů a součástí, které jsou vhodné k opětovnému použití.

Symbol přeškrtnuté popelnice na výrobku (obr. A) označuje, že výrobek podléhá tříděnému sběru v souladu s ustanoveními směrnice Evropského parlamentu a Rady 2012/19/EU. Pokud je na výrobku zobrazen symbol přeškrtnuté popelnice na kolečkách (obr. B), znamená to, že výrobek obsahuje baterie, které podléhají tříděnému sběru v souladu se směrnicí Evropského parlamentu a Rady 2006/66/ES. Toto označení znamená, že elektrická a elektronická zařízení a případné baterie se po skončení jejich životnosti nesmí likvidovat společně s ostatním domovním odpadem. Odpadní zařízení mohou mít škodlivý vliv na životní prostředí a lidské zdraví vzhledem k možnému obsahu nebezpečných látek, směsí a složek.

Uživatel je povinen odevzdat použité zařízení a baterie (pokud existují) na sběrných místech pro použitá elektrická a elektronická zařízení a baterie (pokud existují). Osoby odpovědné za sběr těchto odpadů, včetně osob provádějících sběr použitých zařízení, osob provozujících zpracovatelské závody, distributorů (prodejen), osob provozujících třídící střediska komunálního odpadu (obecních jednotek) a dalších jednotek stanovených zákonem, jsou povinny vytvořit vhodný systém zpětného odběru těchto zařízení.

Správná likvidace použitých zařízení a baterií (pokud existují) pomáhá zabránit škodlivým důsledkům pro zdraví a životní prostředí, které vyplývají z možné přítomnosti nebezpečných složek v zařízeních a bateriích a z nesprávného skladování a zpracování těchto zařízení a baterií. Domácnosti hrají důležitou roli při přispívání k opětovnému použití a využití, včetně recyklace, použitých zařízení. V této fázi se formují postoje, které ovlivňují zachování společného dobra, jímž je čisté přírodní prostředí. Domácnosti jsou také jedním z největších uživatelů malých zařízení a racionální nakládání s těmito zařízeními v této fázi přispívá k využití druhotných surovin.

V případě nesprávné likvidace tohoto výrobku mohou být uloženy sankce v souladu s vnitrostátními právními předpisy. Pokud je spotřebič opatřen zámkem, je nutné jej odstranit z důvodu bezpečnosti všech osob, které mohou následně přijít do styku se spotřebičem. Některé chladničky a mrazničky obsahují izolační materiál a chladivo CFC. Při likvidaci staré chladničky proto dbejte na to, abyste neznečišťovali životní prostředí.



Rys. A



Rys. B



**KERNAU**

**ІНСТРУКЦІЯ З ЕКСПЛУАТАЦІЇ**  
ХОЛОДИЛЬНИК  
KBR 17125

---

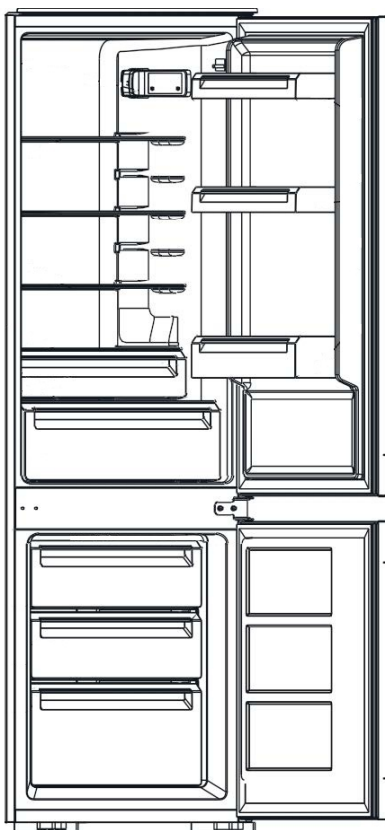

## Шановний клієнте,

Дякуємо за довіру та вибір бренду Kenau.

Щоб задовольнити Ваші очікування, ми виробляємо нашу техніку на спеціалізованих заводах з використанням новітніх технологій і перевіряємо її якість. Щоб обраний Вами продукт служив Вам якомога довше, ознайомтеся з інструкціями щодо експлуатації, чищення та обслуговування, які Ви знайдете нижче. У цій інструкції ми хочемо представити Вам усі можливості придбаного продукту, а також повідомити про питання, пов'язані з безпекою, установкою, оптимальними налаштуваннями та економічним використанням. Тут ви знайдете цінні поради щодо найбільш ефективного використання пристрою відповідно до ваших поточних потреб.

Придбаний вами продукт був виготовлений на сучасному та екологічному заводі.

Перед початком використання обладнання радимо детально ознайомитися з цією інструкцією та зберегти її на майбутнє, щоб функції придбаного вами пристрою протягом тривалого часу залишалися в такому ж стані, як і в перший день після покупки.



### УВАГА

Ця інструкція з експлуатації застосовується до багатьох моделей продукту. Ваш пристрій може не бути оснащений деякими функціями, зазначеними в інструкції.

**Зображення продукту мають схематичний характер.**

**Елементи, позначені (\*), є опціональними.**

Піктограма	Підпис	Опис
	Попередження	Ризик серйозних травм або смерті
	Ризик ураження електричним струмом	Небезпечна напруга
	Пожежа	Ризик пожежі
	Увага	Ризик травмування або пошкодження майна
	Важливо/Увага	Інформація щодо правильної роботи системи
	Прочитайте інструкцію	
	Гаряча поверхня	

## Зміст

<b>1. Інформація з питань безпеки</b> .....	<b>94</b>
Безпека дітей та вразливих осіб.....	94
Щоденне використання.....	98
Технічне обслуговування та чищення.....	99
Встановлення.....	99
Сервіс.....	100
Економія енергії.....	100
Охорона навколишнього середовища.....	101
Утилізація пристрою.....	101
<b>2. Загальна інформація про пристрій</b> .....	<b>102</b>
<b>3. Встановлення</b> .....	<b>103</b>
Налаштування.....	103
Розташування.....	103
Електричне підключення.....	103
Зміна напрямку відкривання дверей.....	104
Монтаж у меблевій конструкції.....	106
<b>4. Панель управління</b> .....	<b>109</b>
Керування кнопками. ....	109
Налаштування температури.....	109
Режим Smart.....	109
Режим Super.....	109
Вимкнення пристрою.....	110
Сигнал відкритих дверей.....	110
Рекомендовані налаштування температури.....	110
Вплив на зберігання продуктів харчування.....	110
<b>5. Щоденне використання</b> .....	<b>111</b>
Перед першим використанням — очищення внутрішньої частини.....	111
Зберігання заморожених продуктів .....	112
Заморожування свіжих продуктів .....	112
Розморожування продуктів харчування.....	112
Корисні поради та рекомендації .....	113
Розморожування морозильної камери.....	114
Очищення.....	115
Заміна лампи.....	116
<b>6. Вирішення проблем</b> .....	<b>117</b>
<b>7. Утилізація використаних пристроїв</b> .....	<b>119</b>



З метою забезпечення безпеки та правильного використання, перед установкою та першим використанням пристрою слід уважно прочитати цю інструкцію з експлуатації, включаючи вказівки та попередження. Щоб уникнути непотрібних помилок та нещасних випадків, важливо, щоб усі особи, які використовують пристрій, ретельно ознайомилися з його експлуатацією та заходами безпеки. Зберігайте цю інструкцію та переконайтеся, що вона додається до пристрою в разі його переміщення або продажу, щоб кожна особа, яка використовує його протягом усього терміну експлуатації, була належним чином поінформована про використання та безпеку пристрою.

З метою забезпечення безпеки життя та майна необхідно дотримуватися заходів безпеки, викладених у цій інструкції з експлуатації, оскільки виробник не несе відповідальності за шкоду, заподіяну недотриманням цих заходів.

### **Безпека дітей та осіб з обмеженими фізичними, сенсорними або розумовими можливостями**

- Цей прилад може використовуватися дітьми віком від 8 років та старшими, а також особами з обмеженими фізичними, сенсорними або розумовими здібностями, а також особами, які не мають досвіду та знань, якщо вони були належним чином проінструктовані щодо безпечного використання приладу та розуміють пов'язані з цим ризики.
- Діти віком від 3 до 8 років можуть класти продукти в холодильник і виймати їх з нього
- Діти повинні перебувати під наглядом, щоб не гралися з пристроєм.
- Чищення та технічне обслуговування не можуть виконуватися дітьми, якщо вони не досягли 8 років і не перебувають під наглядом.



- Всі упаковки слід зберігати подалі від дітей. Існує ризик задухи.
- При утилізації пристрою витягніть вилку з розетки, відріжте шнур живлення (якнайближче до пристрою) та зніміть дверцята, щоб запобігти ураженню електричним струмом дітей, які граються, або їх замиканню в пристрої.
- Якщо прилад, оснащений магнітними ущільнювачами дверцят, має замінити старий прилад із пружинним замком (засувкою) на дверцятах або кришці, перед утилізацією старого приладу переконайтеся, що пружинний замок не придатний для використання. Це запобіжить перетворенню приладу на смертельну пастку для дитини.



### **Попередження!**

Вентиляційні отвори в корпусі пристрою або в конструкції корпусу повинні бути вільними від перешкод.



### **Попередження!**

Не використовуйте механічні пристрої або інші засоби для прискорення процесу розморожування, крім тих, що рекомендовані виробником.



### **Попередження!**

Не пошкоджуйте контур холодоагенту.



### **Попередження!**

Не використовуйте інші електричні пристрої (такі як льодогенератори) всередині холодильних пристроїв, якщо вони не були затверджені для цієї мети виробником.



### **Попередження!**

Не торкайтеся лампочки, якщо вона працює протягом тривалого часу, оскільки вона може бути дуже гарячою.

**Попередження!**

Під час встановлення пристрою переконайтеся, що шнур живлення не затиснутий і не пошкоджений.

**Попередження!**

Не розміщуйте на задній панелі пристрою багато портативних розеток або портативних джерел живлення.

- Не зберігайте вибухонебезпечні речовини, такі як аерозольні балончики з легкозаймистим пальним газом, у цьому пристрої.
- У циркуляції холодоагенту пристрою знаходиться ізобутан (R-600a), природний газ з високим рівнем відповідності вимогам охорони навколишнього середовища, який, однак, є легкозаймистим.
- Під час транспортування та встановлення пристрою переконайтеся, що жоден з елементів циркуляції холодоагенту не пошкоджений.
  - уникати відкритого вогню та джерел займання
  - ретельно провітрювати приміщення, в якому знаходиться пристрій.
- Зміна технічних характеристик або модифікація виробу будь-яким чином є небезпечною. Будь-яке пошкодження кабелю може спричинити коротке замикання, пожежу та/або ураження електричним струмом.
- Пристрої, що використовуються на виробничих, сервісних, гастрономічних підприємствах та в установах, не покриваються гарантією. Обладнання призначене для використання в побутових умовах. У разі використання пристрою в умовах господарської діяльності, відмінних від побутових, при цьому використанні пристрою не має промислового характеру або не призначене для професійного застосування, гарант марки KERNAU надає гарантію на строк 12 місяців.

**Попередження!**

Всі електричні елементи (вилка, шнур живлення, компресор тощо) повинні бути замінені сертифікованим представником сервісної служби або кваліфікованим сервісним персоналом.

**Попередження!**

Лампа, що поставляється разом з цим пристроєм, є «лампами спеціального призначення», які можна використовувати виключно з поставленим пристроєм. Ці «лампи спеціального призначення» не підходять для освітлення в домашніх умовах.

- Не можна подовжувати шнур живлення.
- Переконайтеся, що штепсельна вилка не пошкоджена і не затиснута задньою частиною пристрою. Пошкоджена або затиснута вилка може перегрітися і спричинити пожежу.
- Переконайтеся, що ви можете дістати до мережевої вилки пристрою.
- Не тягніть за шнур живлення.
- Якщо розетка штепсельної вилки ослаблена, не вставляйте штепсельну вилку. Існує ризик ураження електричним струмом або пожежі.
- Пристрій важкий. Будьте обережні під час його перенесення.
- Не виймайте і не торкайтеся предметів з морозильної камери, якщо у вас вологі руки, оскільки це може призвести до подряпин шкіри або обмороження/опіків морозильною камерою.
- Слід уникати тривалого впливу прямих сонячних променів на прилад.

**Щоденне використання**

- Не кладіть гарячі предмети на пластикові частини пристрою.
- Не розміщуйте продукти харчування безпосередньо біля задньої стінки.
- Після розморожування не можна повторно заморозувати заморожені продукти.<sup>1)</sup>
- Запаковані заморожені продукти слід зберігати відповідно до інструкцій виробника заморожених продуктів.<sup>1)</sup>
- Рекомендації виробника пристрою щодо зберігання повинні суворо дотримуватися. Слід ознайомитися з відповідними інструкціями.
- Не слід поміщати газовані напої в морозильну камеру, оскільки це призводить до утворення тиску в ємності, що може спричинити її вибух і, як наслідок, пошкодження пристрою.<sup>1)</sup>
- Морозиво може спричинити обмороження, якщо його вживати безпосередньо з пристрою.<sup>1)</sup>
- Щоб уникнути забруднення продуктів, дотримуйтесь наступних інструкцій.
- Тривале відкривання дверцят може спричинити значне підвищення температури в камерах пристрою.
- Регулярно чистіть поверхні, які можуть контактувати з продуктами харчування, та доступні системи зливу.
- Очистіть резервуари для води, якщо вони не використовувалися протягом 48 годин; промийте водопровідну систему, підключену до джерела води, якщо вода не використовувалася протягом 5 днів.
- Зберігайте сире м'ясо та рибу у відповідних контейнерах у холодильнику, щоб вони не контактували з іншими продуктами та не капали на них.
- Двозіркові камери для заморожених продуктів (якщо вони є в приладі) придатні для зберігання попередньо заморожених продуктів, зберігання або приготування

1) Якщо в пристрої є морозильна камера.



льоду та льодових кубиків.

- Одно-, дво- та тризіркові камери (якщо вони є в пристрої) не підходять для заморожування свіжих продуктів.
- Якщо прилад залишається порожнім протягом тривалого часу, його слід вимкнути, розморозити, очистити, висушити і залишити дверцята відкритими, щоб запобігти утворенню інею всередині.

### Технічне обслуговування та чищення

- Перед початком технічного обслуговування вимкніть прилад і витягніть вилку з розетки.
- Не чистіть пристрій металевими предметами.
- Не використовуйте гострі предмети для видалення інею з пристрою. Використовуйте пластиковий скребок.<sup>1</sup>
- Регулярно перевіряйте канал відведення конденсату в холодильнику на наявність розмороженої води. При необхідності очистіть канал відведення конденсату. Якщо канал відведення конденсату заблокований, вода буде накопичуватися в нижній частині пристрою.<sup>2</sup>

### Встановлення



#### Важливо!

Для підключення до електромережі дотримуйтеся інструкцій, наведених у відповідних розділах.

- Розпакуйте прилад і перевірте, чи він не пошкоджений. Не підключайте пошкоджений прилад. Про можливі пошкодження слід негайно повідомити в місці придбання. У такому випадку слід зберегти упаковку.
- Рекомендується почекати щонайменше чотири години перед підключенням пристрою, щоб масло повернулося до компресора.
- Навколо пристрою має бути забезпечено відповідний простір.

1) Якщо в пристрої є морозильна камера.

2) Якщо в пристрої є камера для зберігання свіжих продуктів.



циркуляція повітря. Для забезпечення належної вентиляції дотримуйтесь інструкцій з установки.

- Якщо можливо, дистанційні елементи виробу повинні бути розташовані біля стіни, щоб уникнути дотику або зачеплення гарячих частин (компресор, конденсатор) з метою запобігання можливим опікам.
- Пристрій не може знаходитися поблизу радіаторів або кухонних плит.
- Після встановлення пристрою переконайтеся, що мережева вилка доступна.

### **Сервісне обслуговування**

- Всі електричні роботи, необхідні для обслуговування пристрою, повинні виконуватися кваліфікованим електриком або компетентною особою.
- Цей продукт повинен обслуговуватися авторизованим сервісним центром, який використовує виключно оригінальні запасні частини.

### **Економія енергії**

- Не слід ставити в прилад гарячі страви;
- Не кладіть продукти харчування близько один до одного, оскільки це перешкоджає циркуляції повітря.
- Переконайтеся, що продукти не торкаються задньої камери (камер);
- У разі збою в електропостачанні не відкривайте дверцята; Не відкривайте дверцята занадто часто;
- Не тримайте дверцята відкритими надто довго;
- Не встановлюйте термостат на занадто низькі температури;
- Всі аксесуари, такі як висувні ящики, полиці, балкони, повинні зберігатися там, щоб зменшити споживання енергії.

**Захист навколишнього середовища**

Цей прилад не містить газів, які можуть пошкодити озоновий шар, ні в циркуляції холодоагенту, ні в ізоляційних матеріалах. Прилад не слід викидати разом з побутовими відходами та сміттям. Ізоляційна піна містить легкозаймисті гази: прилад слід утилізувати відповідно до правил, що стосуються приладів, які можна отримати у місцевих органах влади. Слід уникати пошкодження охолоджувального блоку, особливо теплообмінника.

Матеріали, використані в цьому пристрої, позначені символом , підлягають переробці.



Символ на виробі або на його упаковці вказує, що цей виріб не можна викидати разом із побутовими відходами. Замість цього його слід здати до відповідного пункту збору для переробки електричного.

Забезпечення правильної утилізації цього продукту допоможе запобігти потенційним негативним наслідкам для навколишнього середовища та здоров'я людини, які можуть бути спричинені неправильним поводженням з цим продуктом. Для отримання більш детальної інформації про переробку цього продукту зверніться до місцевих органів влади, компанії, що займається утилізацією відходів, або до магазину, в якому був придбаний продукт.

**Утилізація пристрою**

1. Від'єднайте штепсельну вилку від розетки.
2. Відріжте шнур живлення та викиньте його.

**Попередження!**

Під час використання, обслуговування та утилізації пристрою зверніть увагу на символ, зображений зліва, розташований на задній панелі пристрою (задня панель або компресор) жовтого або оранжевого кольору.



## ІНФОРМАЦІЯ З БЕЗПЕКИ



Це символ, що попереджає про ризик пожежі. У трубопроводах холодоагенту та компресорі містяться легкозаймисті матеріали. Під час експлуатації, обслуговування та утилізації слід триматися подалі від джерел вогню.

## 2. ЗАГАЛЬНА ІНФОРМАЦІЯ ПРО ПРИСТРІЙ

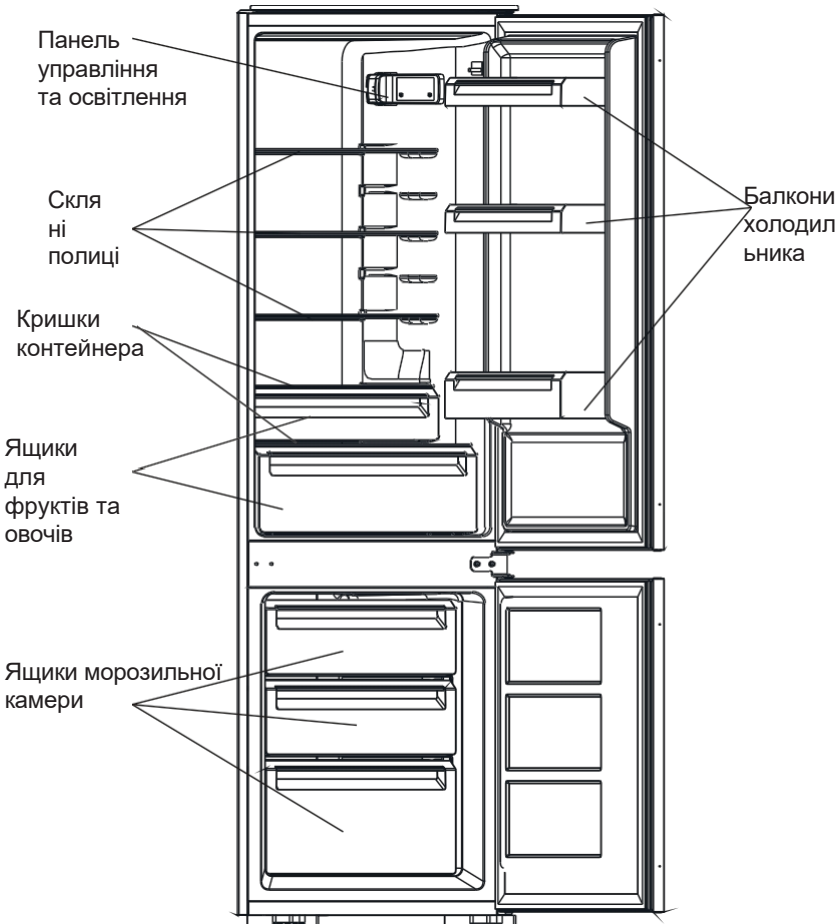

Примітка: Наведена вище фотографія має ілюстративний характер. Фактичний прилад може відрізнятися.

## 3. ВСТАНОВЛЕННЯ

### Встановлення

Пристрій слід встановлювати в місці, де температура навколишнього середовища відповідає кліматичному класу, зазначеному на табличці з технічними даними пристрою.

Для холодильних пристроїв з кліматичним класом:

- помірний розширений: це холодильне обладнання призначене для використання при температурі навколишнього середовища від 10°C до 32°C; (SN)
- помірний: це холодильне обладнання призначене для використання при температурі навколишнього середовища від 16°C до 32°C; (N)
- субтропічний: це холодильне обладнання призначене для використання при температурі навколишнього середовища від 16°C до 38°C;(ST)
- тропічні: це холодильне обладнання призначене для використання при температурі навколишнього середовища від 16°C до 43°C; (T)

### Розташування

Пристрій слід встановлювати подалі від джерел тепла, таких як радіатори, бойлери, пряме сонячне світло тощо.



### Попередження!

Повинна бути можливість відключити пристрій від мережі електроживлення; тому після встановлення вилка повинна бути легкодоступною.

### Електричне підключення

Перед підключенням переконайтеся, що напруга та частота, вказані на типовій відповідують домашньої мережі. Прилад повинен бути заземлений. Для цього вилка шнура живлення оснащена контактом. Якщо домашня розетка не заземлена, прилад слід підключити до окремого заземлення відповідно до чинних нормами, , проконсультувавшись з кваліфікованим електриком.

Виробник не несе жодної відповідальності у разі недотримання вищезазначених заходів безпеки. Цей прилад відповідає директивам ЄЕС.

## Зміна напрямку відкривання дверцят

Необхідні інструменти: хрестовий викрутка, плоска викрутка, шестигранний ключ.

- Переконайтеся, що прилад відключений від електромережі та порожній.
- Щоб зняти дверцята, нахиліть прилад назад. Прилад слід оперти на щось міцне, щоб він не зісковзнув під час перевертання дверцят.
- Всі зняті деталі слід зберегти для повторного монтажу дверцят.
- Не кладіть прилад горизонтально, оскільки це може призвести до пошкодження системи охолодження.
- Рекомендується, щоб монтаж пристрою виконували дві особи.

1. Відкрутіть верхню кришку петлі. Потім підніміть верхні дверцята і покладіть їх на м'яку підкладку, щоб уникнути подряпин і пошкоджень.

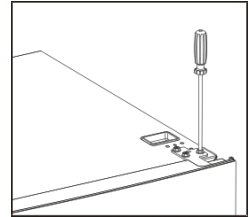

2. Відкрутіть середню петлю, а потім підніміть нижню дверцята і покладіть її на м'яку підкладку, щоб уникнути подряпин.

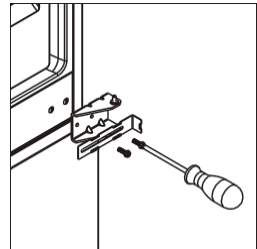

3. Вийміть штифт нижньої петлі з правого боку на лівий.

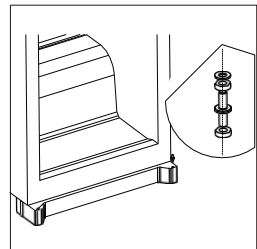

4. Пересуньте середню опору з лівого боку на правий. Потім знову встановіть нижню дверцяту.

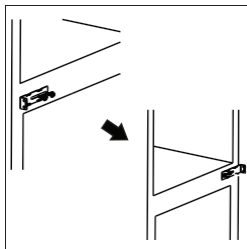

5. Якщо ущільнювачі деформовані, місце деформації слід нагріти теплим повітрям, наприклад, феном, і залишити дверцята закритими на тривалий час. При необхідності ущільнювачі можна демонтувати і встановити заново.

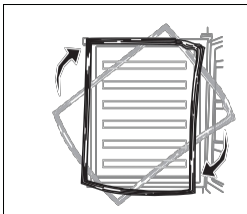

6. Встановіть нижню петлю під холодильником, як показано нижче, закрутивши регулювальні ніжки, переконавшись, що вона встановлена горизонтально.

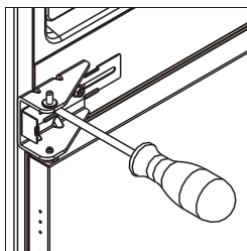

7. Відкрутіть верхній штифт петлі від петлі. Потім поверніть петлю і прикрутіть штифт петлі.

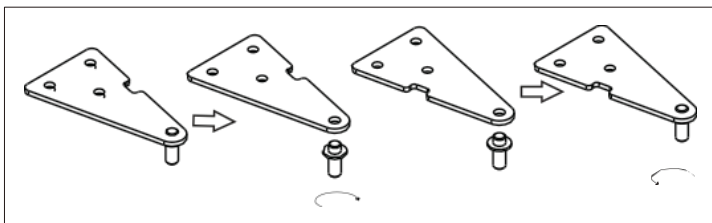

8. Знову встановіть верхні дверцята, а потім верхню петлю з лівого боку. Перед затягуванням верхньої петлі переконайтеся, що верхні дверцята встановлені горизонтально і вертикально, щоб ущільнювачі були закриті з усіх боків. При необхідності для затягування петлі можна використовувати плоский ключ.

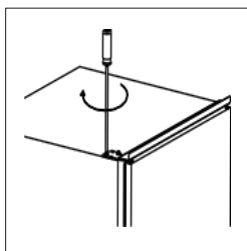

# МОНТАЖ У МЕБЛЕВІЙ КОНСТРУКЦІЇ

## Монтажний комплект



Направляюча х 4



Захисний кожух направляючої х 4

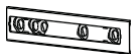

Повзунок х 4

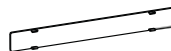

Захисний кожух сувака х 4



Короткий гвинт х 27



Довгий гвинт х 2



Гумова прокладка х 1

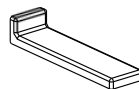

Захисний кожух центральної петлі х 2

1. Переконайтеся, що розмір шафи та вентиляція є достатніми.

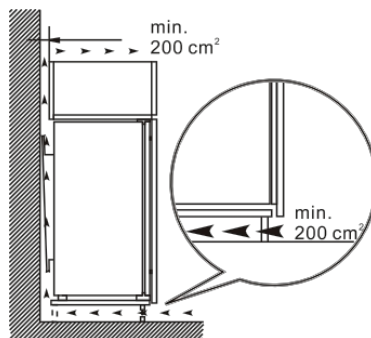
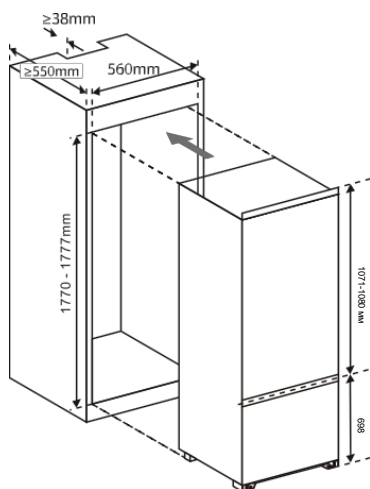

2. Повільно та обережно вставте пристрій у шафу. Переконайтеся, що сторона, яка відкривається, знаходиться якомога ближче до стінки шафи.

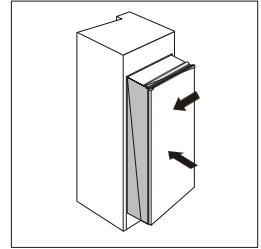

3. Прикрутіть направляючу до отворів з боку дверцят пристрою за допомогою короткого гвинта. Вставте повзунк у направляючу, а потім повністю відкрийте і закрийте дверцята пристрою та дерев'яні дверцята, щоб перевірити, чи дерев'яні дверцята можуть повністю і плавно закриватися.

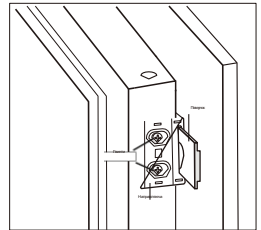

4. Відкрийте дверцята пристрою та дерев'яні дверцята разом і позначте положення повзунка, коли повзунк може добре працювати під будь-яким кутом під час закривання або відкривання дверцят. Вийміть повзунк з направляючої та прикріпіть його до дерев'яних дверцят за допомогою двох коротких гвинтів. Потім прикріпіть кришку повзунка до повзунка.

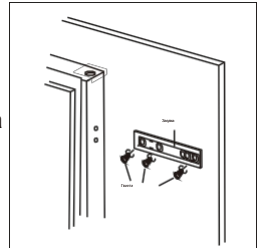

5. Відкрутіть направляючу від дверцят пристрою.

6. Повторіть кроки з 2 по 5, щоб закріпити інші три повзунки та кришки.

7. Встановіть чотири напрямні з повзунками і закріпіть їх короткими гвинтами. Потім прикріпіть кришки напрямних до напрямних.

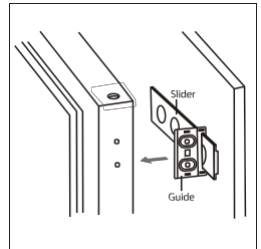

8. Перевірте, чи дверцята закриваються і відкриваються плавно, а пристрій добре ущільнений. Якщо ні, слід злегка відрегулювати пристрій. Потім прикріпіть нижню опору до дерев'яної шафи за допомогою 2 довгих гвинтів.

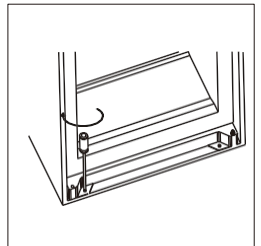

9. Прикріпіть верхній кронштейн до дерев'яної шафи за допомогою коротких гвинтів.

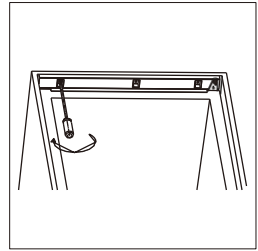

10. Прикріпіть гумову прокладку до щілини між пристроєм і дерев'яною шафою на відкритій стороні дверця.

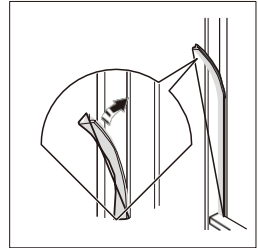

11. Прикрутіть два середні кронштейни до дерев'яного корпусу за допомогою коротких гвинтів. Потім встановіть кришки середнього кронштейна з кронштейнами з двох боків.

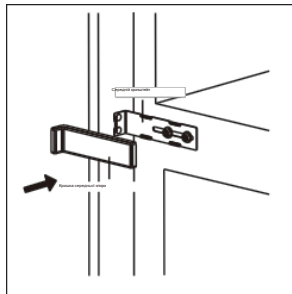
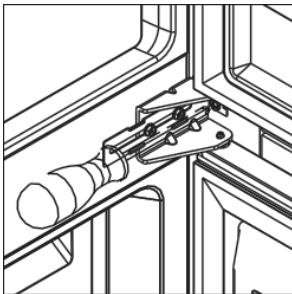

## 4. ПАНЕЛЬ КЕРУВАННЯ

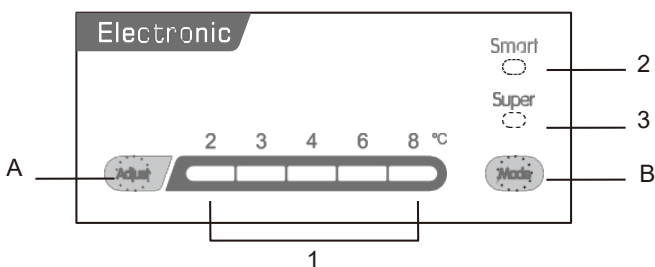

### Обслуговування кнопок

**A** - Натисніть, щоб встановити температуру камери холодильника в діапазоні від 2,3,4,6 до 8.

**B** - Натисніть, щоб вибрати режим серед SMART, SUPER та налаштувань користувача.

### Індикатори

**1** - показує встановлену температуру холодильної камери.

**2** - світиться після вибору режиму SMART.

**3** - світиться після вибору режиму SUPER.

### Налаштування температури

1. Натисніть кнопку режиму, щоб вибрати налаштування користувача.

2. Натисніть кнопку Adjust, щоб встановити температуру холодильника. Температура морозильної камери автоматично регулюється на рівні приблизно -18 °C.

### Режим Smart

Натисніть кнопку Mode, щоб вибрати режим SMART.

Пристрій буде працювати автоматично залежно від температури навколишнього середовища навколо пристрою.

### Режим Super

Натисніть кнопку Mode, щоб вибрати режим SUPER.



Пристрій буде працювати так, щоб камера морозильника була найхолоднішою. Через 54 години автоматично буде відновлено початкову температуру.

## Вимкнення пристрою

Натисніть і утримуйте кнопку регулювання протягом 5 секунд, пристрій вимкнеться. Натисніть ще раз, щоб увімкнути пристрій.

## Сигналізація відкритих дверей

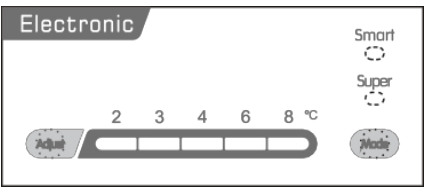
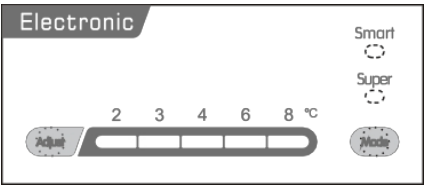
Сигналізація увімкнеться, якщо дверцята залишатимуться відкритими протягом 90 секунд, і не вимкнеться, доки дверцята не будуть закриті.

Рекомендовані налаштування температури		
Температура навколишнього середовища	Морозильна камера	Холодильна камера
Літо	/	 <p>Встановіть на 2~4</p>
Нормальний	/	 <p>Встановити на 4</p>
Зима	/	 <p>Встановити на 4~6</p>

## Вплив на зберігання продуктів

- При рекомендованих налаштуваннях оптимальний термін зберігання в холодильнику становить не більше 3 днів.
- При рекомендованих налаштуваннях оптимальний час зберігання в морозильній камері становить не більше 1 місяця.
- При інших налаштуваннях оптимальний час зберігання може скоротитися.

## 5. ЩОДЕННЕ ВИКОРИСТАННЯ

### Перед першим використанням - чищення внутрішньої частини

Перед першим використанням пристрою необхідно вимити внутрішню частину та всі внутрішні аксесуари теплою водою з додаванням нейтрального мила, щоб усунути типовий запах нового продукту, а потім ретельно висушити.



### Важливо!

Не використовуйте миючі засоби або абразивні порошки, оскільки вони можуть пошкодити покриття.

Розмістіть різні продукти харчування в різних камерах відповідно до наведеної таблиці:

Відсіки холодильника	Тип продуктів
Двері або балкони холодильної камери	<ul style="list-style-type: none"><li>• Продукти з натуральними консервантами, такі як джеми, соки, напої, спеції.</li><li>• Не зберігайте швидкокопсувні продукти.</li></ul>
Ящик для овочів та фруктів	<ul style="list-style-type: none"><li>• Фрукти, зелень і овочі слід розміщувати окремо в контейнері для фруктів і овочів.</li><li>• Банани, цибулю, картоплю та часник не слід зберігати в холодильнику, якщо вони запаковані.</li></ul>
Полиця холодильника - середня	<ul style="list-style-type: none"><li>• Молочні продукти, яйця</li></ul>
Полиця холодильника - верхня	<ul style="list-style-type: none"><li>• Продукти, які не потребують приготування, наприклад, готові до вживання продукти, ковбаси, залишки.</li></ul>
Шухляда (шухляди)/ лоток морозильної камери	<ul style="list-style-type: none"><li>• Продукти для тривалого зберігання.</li><li>• Нижня шухляда для сирого м'яса, птиці, риби.</li><li>• Середня шухляда для заморожених овочів, картоплі фрі.</li><li>• Верхній ящик/полиця для морозива, заморожених фруктів, заморожених продуктів.</li></ul>

## **Зберігання заморожених продуктів**

При першому запуску або після періоду невикористання. Перед тим, як помістити продукт у камеру, прилад повинен пропрацювати щонайменше 2 години на вищих налаштуваннях.



### **Важливо!**

У разі випадкового розморожування, наприклад, коли живлення було відключено більше ніж на 11 годин («час розморожування»), розморожену їжу слід швидко спожити або негайно приготувати, а потім знову заморозити (після приготування).

## **Заморожування свіжих продуктів**

Морозильна камера підходить для заморожування свіжих продуктів та тривалого зберігання заморожених і глибоко заморожених продуктів.

- Свіжі продукти, призначені для заморожування, слід розміщувати в нижній камері.
- Максимальна кількість продуктів, яку можна заморозити протягом 24 годин, вказана на табличці з технічними характеристиками.
- Процес заморожування триває 24 години: протягом цього часу не слід додавати інші продукти, призначені для заморожування.

## **Розморожування продуктів**

Глибоко заморожені або заморожені продукти перед використанням можна розморозити в морозильній камері або при кімнатній температурі, залежно від часу, доступного для цієї операції. Невеликі шматочки можна навіть готувати ще замороженими, безпосередньо з морозильної камери. У цьому випадку приготування триватиме довше.

## Корисні поради та поради

### Поради щодо охолодження свіжих продуктів

Для досягнення найкращої ефективності:

- Не зберігайте в холодильнику теплі продукти або рідини, що випаровуються.
- Їжу слід накривати або загортати, особливо якщо вона має інтенсивний смак/запах.

### Поради щодо охолодження

- Овочі (всі види): загорніть у поліетиленові пакети і покладіть на скляні полиці над ящиком для овочів.
- З міркувань безпеки зберігайте таким чином тільки один або максимум два дні.
- Варені страви, холодні страви тощо: їх слід накривати і можна розмішувати на будь-якій полиці.
- Фрукти та овочі: їх слід ретельно вимити та покласти в спеціальні ящики.
- Масло і сир: їх слід зберігати в спеціальних герметичних контейнерах або загорнути в алюмінієву фольгу чи поліетиленові пакети, щоб виключити якомога більше повітря.
- Пляшки з молоком: повинні мати кришку і зберігатися на балконах біля дверей.
- Банани, картопля, цибуля та часник, якщо вони не упаковані, не повинні зберігатися в холодильнику.
- Для забезпечення енергоефективності всі ящики, кошики та полиці повинні знаходитися на своїх місцях.

### Поради щодо зберігання заморожених продуктів

Для досягнення найкращої ефективності пристрою необхідно:

- переконатися, що заморожені продукти були належним чином зберігалися продавцем;
- переконатися, що заморожені продукти були перенесені з продуктового магазину до морозильної камери в найкоротший термін;
- не відкривайте дверцята часто і не залишайте їх відкритими довше, ніж це абсолютно необхідно.

Після розморожування продукти швидко псуються і їх не можна заморожувати повторно. Не перевищуйте термін зберігання, вказаний виробником продукту.

- Не зберігайте в холодильнику теплі продукти або рідини, що випаровуються.
- Продукти слід накривати або загортати, особливо якщо вони мають інтенсивний смак/запах.

## **Поради щодо заморожування**

Ось кілька важливих порад, які допоможуть повною мірою використати процес заморожування:

- максимальна кількість продуктів, яку можна заморозити протягом 24 годин, вказана на табличці з технічними характеристиками;
- процес заморожування триває 24 години. Протягом цього часу не слід додавати продукти, призначені для заморожування;
- заморожувати слід тільки продукти найвищої якості, свіжі та ретельно очищені;
- готуйте продукти невеликими порціями, щоб забезпечити їх швидке і повне заморожування, а потім розморозуйте тільки необхідну кількість;
- загорніть продукти в алюмінієву фольгу або поліетилен і переконайтеся, що упаковка герметична;
- не допускати контакту свіжих, незаморожених продуктів з уже замороженими, уникаючи таким чином підвищення температури останніх;
- нежирні продукти зберігаються краще і довше, ніж жирні; сіль скорочує термін зберігання продуктів;
- морозиво, яке вживається безпосередньо після виймання з морозильної камери, може спричинити обмороження;
- рекомендується вказувати дату заморожування на кожній упаковці, щоб можна було контролювати час зберігання.

## **Розморозування морозильної камери**

Однак камера морозильної камери буде поступово покриватися інеєм. Його необхідно видаляти. Ніколи не використовуйте гострі металеві інструменти для зіскрібання інею з випарника, оскільки ви можете його пошкодити.

Однак, коли лід на внутрішній обшивці стає дуже товстим, необхідно провести повне розморозування відповідно до наведених нижче інструкцій:

- витягніть вилку з розетки
- вийміть усі продукти, загорніть їх у кілька шарів газет і покладіть у прохолодне місце;
- залиште дверцята відкритими і поставте під прилад миску для збору води від розморозування;
- після закінчення розморозування ретельно висушіть внутрішню частину пристрою;
- вставте вилку в розетку, щоб знову запустити прилад.

## **Очищення**

З гігієнічних міркувань внутрішню частину пристрою, включаючи внутрішні аксесуари, слід регулярно чистити.

### **Увага!**

Під час чищення прилад не повинен бути підключений до джерела живлення. **Небезпека ураження електричним струмом!** Перед початком чищення вимкніть прилад і витягніть вилку з розетки, вимкніть автоматичний вимикач або запобіжник. Ніколи не чистіть прилад за допомогою пароочисника. Волога може накопичуватися в електричних елементах, небезпека ураження електричним струмом! Гарячі пари можуть призвести до пошкодження пластикових деталей. Перед повторним запуском прилад повинен бути сухим.

### **Важливо!**

Ефірні олії та органічні розчинники можуть пошкодити пластикові деталі, наприклад, сік лимона або сік апельсинової шкірки, масляна кислота, миючі засоби, що містять оцтову кислоту.

- Не допускайте контакту таких речовин з деталями пристрою.
- Не використовуйте абразивні миючі засоби
- Вийміть продукти з морозильної камери. Зберігайте їх у прохолодному місці, добре накривши.
- Вимкніть прилад і витягніть вилку з розетки або вимкніть запобіжник.
- Очистіть прилад та внутрішні аксесуари ганчіркою та теплою водою. Після очищення протріть прилад чистою водою та витріть насухо.
- Після висихання пристрою його слід знову увімкнути.

## **Очистіть канал відведення конденсату**

Щоб уникнути переливу води від розморожування в холодильник, періодично очищайте канал відведення конденсату ззаду камери холодильника. Використовуйте засіб для чищення, щоб канал відведення конденсату.

## Заміна лампи

 Увага! Перед заміною лампи відключіть прилад від мережі електроживлення.

Технічні характеристики лампи вказані на паспортній табличці. Щоб замінити лампу, виконайте наступні дії:

1. Натисніть і утримуйте кнопку регулювання протягом 5 секунд, об вимкнути пристрій.
2. Відключіть прилад, щоб переконатися, що він відключений від основного джерела живлення.
3. Відкрутіть гвинт кришки лампи.
4. Витягніть кришку лампи.
5. Відкрутіть лампу.
6. Встановіть нову лампу в зворотному напрямку, а потім надіньте кришку лампи і закрутіть гвинт.
7. Підключіть пристрій і встановіть ручку в правильне положення.

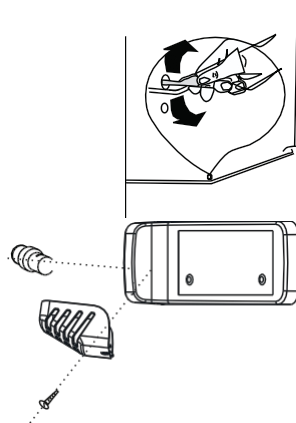

## 6. ВИРІШЕННЯ ПРОБЛЕМ

### **Увага!**

Перед усуненням несправностей необхідно відключити живлення. Тільки кваліфікований електрик або компетентна особа може виконувати дії, пов'язані з усуненням несправностей, які не описані в цій інструкції.

### **Важливо!**

Під час нормальної експлуатації виникають певні звуки (компресор, циркуляція холодоагенту).

Проблема	Можлива причина	Рішення
Пристрій не працює	Пристрій вимкнено.	Натисніть і утримуйте кнопку «Adjust» протягом 5 секунд.
	Мережева вилка не підключена або ослаблена.	Вставте вилку в розетку.
	Запобіжник перегорів або пошкоджений.	Перевірте запобіжник, за необхідності замініть його.
	Розетка пошкоджена.	Несправності в електричній мережі повинні бути усуватися електриком
Пристрій охолоджує занадто сильно	Встановлено занадто низьку температуру або пристрій працює на найнижчій температурі	Переведіть регулятор температури на більш тепле положення

Продукти харчування не достатньо охолоджена	Температура не встановлена правильно	Ознайомтеся з розділом «Рекомендовані налаштування температури».
	Дверцята були відкриті протягом тривалого часу.	Відкривайте дверцята тільки на необхідний час
	Протягом останніх 24 годин у прилад було поміщено велику кількість теплої їжі	Встановіть нижчу температуру
	Прилад знаходиться поблизу джерела тепла	Більше інформації на цю тему можна знайти у розділі, що стосується місця установки
Сильний іній на ущільнювачі дверцят.	Ущільнювач дверцят не герметичний	Обережно прогрійте негерметичні частини ущільнювача дверей феном (на холодному режимі) і залиште двері закритими на тривалий час.
Нетипові звуки	Пристрій не вирівняний.	Відрегулюйте ніжки.
	Прилад торкається стіни або інших предметів.	Злегка посуňte пристрій.
	Елемент, наприклад труба, ззаду пристрою торкається іншої частини пристрою або стіни.	При необхідності обережно відхиліть елемент.
Вода на підлозі	Канал для відведення конденсату заблокований.	Див. розділ «Чищення та обслуговування».

Якщо несправність повториться, зверніться до сервісного центру.

## 7. УТИЛІЗАЦІЯ ВИКОРИСТАНИХ ПРИСТРОЇВ

Цей пристрій розроблений і виготовлений з високоякісних матеріалів та компонентів, які придатні для повторного використання.

Символ перекресленого контейнера для відходів, розміщений на виробі (рис. А), означає, що продукт підлягає селективному збиранню відповідно до положень Директиви Європейського Парламенту та Ради 2012/19/ЄС. Якщо на виробі розміщений символ перекресленого контейнера для відходів (рис. Б), це означає, що виріб містить батареї, які підлягають селективному збиранню відповідно до положень Директиви Європейського Парламенту та Ради 2006/66/ЄС. Таке маркування інформує, що електричне та електронне обладнання, а також батареї (якщо вони є) після закінчення терміну експлуатації не можуть бути викинуті разом з іншими побутовими відходами. Використане обладнання може мати шкідливий вплив на навколишнє середовище та здоров'я людей через потенційне вміст небезпечних речовин, сумішей та компонентів.

Користувач зобов'язаний здати використане обладнання та батареї (якщо такі є) до пунктів збору використаного електричного та електронного обладнання та батарей (якщо такі є). Організації, що здійснюють збір таких відходів, у тому числі збирачі використаного обладнання, оператори переробних підприємств, дистриб'ютори (магазини), оператори пунктів селективного збору комунальних відходів (комунальні підприємства) та інші законодавчо визначені організації створюють відповідну систему, що дозволяє здавати таке обладнання.

Правильна утилізація використаного обладнання та батарей (якщо такі є) сприяє уникненню шкідливих для здоров'я та навколишнього середовища наслідків, що виникають у результаті можливої присутності в обладнанні та батареях небезпечних компонентів, а також неправильного зберігання та переробки такого обладнання та батарей. Домогосподарства відіграють важливу роль у сприянні повторному використанню та відновленню, включаючи переробку, використаного обладнання, на цьому етапі формуються ставлення, які впливають на збереження спільного блага, яким є чисте природне середовище. Домогосподарства також є одними з найбільших користувачів дрібного обладнання, і раціональне управління ним на цьому етапі впливає на відновлення вторинних сировинних ресурсів.

У разі неналежного утилізації цього продукту можуть бути накладені штрафи відповідно до національного законодавства. Якщо пристрій має замок, його слід демонтувати для безпеки всіх осіб, які можуть мати пізніше контакт з пристроєм. Деякі холодильники та морозильні камери містять ізоляційний матеріал та холодоагент із CFC. Тому слід бути обережним, щоб не забруднити навколишнє середовище під час утилізації старого холодильника.



Рис. А



Рис. Б





**KERNAU**

[kontakt@gtpoland.eu](mailto:kontakt@gtpoland.eu)

Serwis Kernau

PL: +48 22 243 70 00

Pn 8:00 - 17:00

Wt-Pt 8:00 - 16:00

[serwis@kernau.com](mailto:serwis@kernau.com)