

A			重要度	[B]
B	<h2 style="text-align: center;">技术要求</h2> <ol style="list-style-type: none"> 1. 颜色要求：封面：黑白印刷 内页：黑白印刷； 批量时要求统一，不能有明显色差， 2. 图案与文字应印刷清晰、规范，不能有印刷缺陷； 3. 页面印刷：双面印刷； 4. 成型方式：骑马钉； 5. 成品尺寸：A5 (140X210)， 尺寸公差按GB/T 1804-c； 6. 批量生产前须送样确认。 			
C				
D				
借(通)用件登记				
出图审查	设计	制图	会签	日期
日期	审核	批准	日期	2025-09-02
	工艺			
80g双胶	广东奥马冰箱有限公司			
共 1 张	第 1 张			
视角符号				
1	2	3	4	

KERNAU

INSTRUKCJA OBSŁUGI
CHŁODZIARKO - ZAMRAŻARKA

KFRC 18265 NF BS
KFRC 18265 NF W

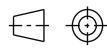

SZANOWNY KLIENCIE,

Dziękujemy za zaufanie i wybór marki Kernau.

Wychodząc naprzeciw Twoim oczekiwaniom, nasze sprzęty produkujemy w wyspecjalizowanych fabrykach z wykorzystaniem najnowszych technologii oraz testujemy pod względem jakości. Aby wybrany przez Ciebie produkt służył Ci jak najdłużej, zapoznaj się ze wskazówkami dotyczącymi obsługi, czyszczenia i konserwacji, które znajdziesz poniżej. W niniejszej instrukcji chcemy Ci przedstawić wszystkie możliwości zakupionego produktu, a także przekazać kwestie związane z bezpieczeństwem, instalacją, optymalnymi ustawieniami i oszczędnym użytkowaniem. Znajdziesz tutaj cenne porady, jak najefektywniej korzystać z urządzenia zgodnie ze swoimi aktualnymi potrzebami.

Zakupiony przez Ciebie produkt został wyprodukowany w nowoczesnej i dbającej o ekologię fabryce.





Przed rozpoczęciem użytkowania sprzętu radzimy szczegółowo zapoznać się z niniejszą instrukcją i zachować ją na przyszłość tak, aby funkcje zakupionego przez Ciebie urządzenia przez długi czas pozostały w takim stanie, jak pierwszego dnia po zakupie.

UWAGA

Niniejsza instrukcja obsługi ma zastosowania do wielu modeli produktu. Twoje urządzenie może nie być wyposażone w niektóre funkcje wyszczególnione w instrukcji.

Obrazy produktu mają charakter schematyczny.

Elementy oznaczone jako (*) są opcjonalne.

Ikona	Podpis	Opis
	Ostrzeżenie	Ryzyko poważnych obrażeń ciała lub śmierci
	Ryzyko porażenia prądem	Niebezpieczne napięcie
	Pożar	Ryzyko pożaru
	Uwaga	Ryzyko powstania obrażeń ciała lub szkody majątkowej
	Ważne/Uwaga	Informacje dotyczące prawidłowego działania systemu
	Przeczytaj instrukcję	
	Gorąca powierzchnia	

Spis treści

1. Informacje z zakresu bezpieczeństwa	4
Bezpieczeństwo dzieci i osób wrażliwych	4
Codzienne użytkowanie	8
Konserwacja i czyszczenie	9
Instalacja	9
Serwis	10
Oszczędzanie energii	10
Ochrona środowiska	11
Utylizacja urządzenia	11
2. Informacje ogólne o urządzeniu	12
3. Instalacja	13
Ustawienie	13
Lokalizacja	13
Podłączenie elektryczne	14
Zmiana kierunku drzwi	14
Montaż klamki zewnętrznej (jeśli klamka zewnętrzna jest dostępna). ...	15
Wymagana przestrzeń	15
Poziomowanie urządzenia	18
4. Panel sterowania	19
Przyciski wyświetlacza	20
Działanie i wyświetlacz	20
Ustawienie temperatury komory chłodziarki	20
Ustawianie temperatury komory zamrażarki	21
Zalecenia dotyczące ustawień temperatury	21
Tryb ECO	21
Tryb SUPER	22
Tryb zdefiniowany przez użytkownika	22
Funkcja alarmu otwarcia drzwi	22
5. Codzienne użytkowanie	23
Przed pierwszym użyciem - czyszczenie wnętrza	23
Zamrażanie świeżej żywności	23
Przechowywanie zamrożonej żywności	24
Rozmrażanie	24
Akcesoria	25
Pomocne wskazówki i porady	25
Czyszczenie	27
Wymiana lampy	27
6. Rozwiązywanie problemów	28
7. Usuwanie zużytych urządzeń	30



1. INFORMACJE Z ZAKRESU BEZPIECZEŃSTWA C E

W celu zapewnienia bezpieczeństwa i prawidłowego użytkowania, przed instalacją i pierwszym użyciem urządzenia należy uważnie przeczytać niniejszą instrukcję obsługi, w tym wskazówki i ostrzeżenia. Aby uniknąć niepotrzebnych błędów i wypadków, ważne jest, aby wszystkie osoby korzystające z urządzenia dokładnie zapoznały się z jego obsługą i zabezpieczeniami. Należy zachować niniejszą instrukcję i upewnić się, że jest ona dołączona do urządzenia, w przypadku jego przeniesienia lub sprzedaży, tak aby każda osoba korzystająca z niego przez cały okres jego użytkowania była odpowiednio poinformowana o użytkowaniu i bezpieczeństwie urządzenia.

W celu zapewnienia bezpieczeństwa życia i mienia należy przestrzegać środków ostrożności zawartych w niniejszej instrukcji obsługi, ponieważ producent nie ponosi odpowiedzialności za szkody spowodowane nieprzestrzeganiem tych środków.

Bezpieczeństwo dzieci i osób wrażliwych

- To urządzenie może być używane przez dzieci w wieku od 8 lat i starsze oraz osoby o ograniczonych zdolnościach fizycznych, sensorycznych lub umysłowych, a także osoby nieposiadające doświadczenia i wiedzy, jeśli zostały one odpowiednio poinstruowane w zakresie obsługi urządzenia w bezpieczny sposób i rozumieją związane z tym zagrożenia.
- Dzieci od 3 do 8 lat mogą umieszczać produkty i wyjmować je z urządzenia chłodniczego.
- Dzieci powinny być nadzorowane, aby nie bawiły się urządzeniem.
- Czyszczenie i konserwacja nie mogą być wykonywane przez dzieci, chyba że mają one co najmniej 8 lat i są nadzorowane.



INFORMACJE Z ZAKRESU BEZPIECZEŃSTWA

- Wszystkie opakowania należy przechowywać z dala od dzieci. Istnieje ryzyko uduszenia.
- W przypadku wyrzucania urządzenia należy wyjąć wtyczkę z gniazdka, odciąć przewód połączeniowy (jak najbliższej urządzenia) i zdjąć drzwiczki, aby zapobiec porażeniu prądem przez bawiące się dzieci lub zamknięciu się w urządzeniu.
- Jeśli urządzenie wyposażone w magnetyczne uszczelki drzwi ma zastąpić starsze urządzenie z blokadą sprężynową (zatrzaskiem) na drzwiach lub pokrywie, przed wyrzuceniem starego urządzenia należy upewnić się, że blokada sprężynowa nie nadaje się do użytku. Dzięki temu urządzenie nie stanie się śmiertelną pułapką dla dziecka.



Ostrzeżenie!

Otworki wentylacyjne w obudowie urządzenia lub w konstrukcji zabudowy muszą być wolne od przeszkód.



Ostrzeżenie!

Nie używaj urządzeń mechanicznych lub innych środków do przyspieszenia procesu odszraniania innych niż zalecane przez producenta.



Ostrzeżenie!

Nie uszkadzać obiegu czynnika chłodniczego.



Ostrzeżenie!

Nie używaj innych urządzeń elektrycznych (takich jak kostkarki do lodu) wewnątrz urządzeń chłodniczych, chyba że zostały one zatwierdzone do tego celu przez producenta.



Ostrzeżenie!

Nie wolno dotykać żarówki, jeśli jest włączona przez dłuższy czas, ponieważ może być bardzo gorąca.



INFORMACJE Z ZAKRESU BEZPIECZEŃSTWA



Ostrzeżenie!

Podczas ustawiania urządzenia należy upewnić się, że przewód zasilający nie jest przytrzaśnięty lub uszkodzony.



Ostrzeżenie!

Z tyłu urządzenia nie wolno umieszczać wielu przenośnych gniazdek ani przenośnych źródeł zasilania.

- Nie przechowuj substancji wybuchowych, takich jak puszki aerozolowe z łatwopalnym gazem napędowym, w tym urządzeniu.
- W obiegu czynnika chłodniczego urządzenia znajduje się izobutan (R-600a), gaz ziemny o wysokim poziomie zgodności z wymogami ochrony środowiska, który jest jednak łatwopalny.
- Podczas transportu i instalacji urządzenia należy upewnić się, że żaden z elementów obiegu czynnika chłodniczego nie został uszkodzony.
 - unikać otwartego ognia i źródeł zapłonu
 - dokładnie wietrzyć pomieszczenie, w którym znajduje się urządzenie.
- Zmiana specyfikacji lub modyfikacja produktu w jakikolwiek sposób jest niebezpieczna. Jakiegokolwiek uszkodzenie przewodu może spowodować zwarcie, pożar i/lub porażenie prądem.
- Urządzenia użytkowane w zakładach produkcyjnych, usługowych, gastronomicznych, oraz instytucjach nie są objęte gwarancją. Sprzęt jest przeznaczony do użytku w warunkach gospodarstwa domowego. W przypadku korzystania z urządzenia w warunkach prowadzonej działalności gospodarczej, innej niż gospodarstwo domowe, przy czym używanie urządzenia nie ma charakteru przemysłowego lub do zastosowań profesjonalnych, Gwarant marki KERNAU udziela gwarancji na okres 12 miesięcy.



INFORMACJE Z ZAKRESU BEZPIECZEŃSTWA



Ostrzeżenie!

Wszelkie elementy elektryczne (wtyczka, przewód zasilający, kompresor itp.) muszą zostać wymienione przez certyfikowanego przedstawiciela serwisu lub wykwalifikowany personel serwisowy.



Ostrzeżenie!

Żarówka dostarczona z tym urządzeniem to „żarówka do zastosowań specjalnych”, której można używać wyłącznie z dostarczonym urządzeniem. Ta „żarówka do zastosowań specjalnych” nie nadaje się do oświetlenia domowego.

- Nie wolno przedłużać przewodu zasilającego.
- Należy upewnić się, że wtyczka zasilania nie jest zgnieciona lub uszkodzona przez tył urządzenia. Zgnieciona lub uszkodzona wtyczka może się przegrzać i spowodować pożar.
- Upewnij się, że możesz dostać się do wtyczki sieciowej urządzenia.
- Nie ciągnąć za kabel zasilający.
- Jeśli gniazdo wtyczki zasilania jest poluzowane, nie należy wkładać wtyczki zasilania. Istnieje ryzyko porażenia prądem elektrycznym lub pożaru.
- Urządzenie jest ciężkie. Podczas jego przenoszenia należy zachować ostrożność.
- Nie wyjmuj ani nie dotykaj przedmiotów z komory zamrażarki, jeśli masz wilgotne ręce, ponieważ może to spowodować otarcia skóry lub oparzenia mrozem/zamrażarką.
- Należy unikać długotrwałego wystawiania urządzenia na bezpośrednie działanie promieni słonecznych.



Codzienne użytkowanie

- Nie kładź gorących przedmiotów na plastikowych częściach urządzenia.
- Nie umieszczaj produktów spożywczych bezpośrednio przy tylnej ścianie.
- Po rozmrożeniu nie wolno ponownie zamrażać zamrożonej żywności. ¹⁾
- Zapakowane mrożonki należy przechowywać zgodnie z instrukcjami producenta mrożonek. ¹⁾
- Zalecenia producenta urządzenia dotyczące przechowywania powinny być ściśle przestrzegane. Należy zapoznać się z odpowiednimi instrukcjami.
- Nie należy umieszczać napojów gazowanych w komorze zamrażarki, ponieważ powoduje to powstanie ciśnienia w pojemniku, co może spowodować jego eksplozję, a w konsekwencji uszkodzenie urządzenia. ¹⁾
- Lody mogą spowodować odmrożenia, jeśli zostaną spożyte bezpośrednio z urządzenia. ¹⁾
- Aby uniknąć zanieczyszczenia żywności, należy przestrzegać następujących instrukcji.
- Długotrwałe otwieranie drzwi może spowodować znaczny wzrost temperatury w komorach urządzenia.
- Należy regularnie czyścić powierzchnie, które mogą mieć kontakt z żywnością i dostępnymi systemami odpływowymi.
- Wyczyść zbiorniki na wodę, jeśli nie były używane przez 48 godzin; przepłucz instalację wodną podłączoną do źródła wody, jeśli woda nie była pobierana przez 5 dni.
- Przechowywać surowe mięso i ryby w odpowiednich pojemnikach w lodówce, aby nie miały kontaktu z inną żywnością ani nie kapały na nią.
- Dwugwiazdkowe komory na mrożonki (jeśli są dostępne w urządzeniu) nadają się do przechowywania wstępnie zamrożonej żywności, przechowywania lub wytwarzania

1) Jeśli w urządzeniu znajduje się komora zamrażarki.



INFORMACJE Z ZAKRESU BEZPIECZEŃSTWA

lodów i kostek lodu.

- Komory jedno-, dwu- i trzygwiazdkowe (jeśli występują w urządzeniu) nie nadają się do zamrażania świeżej żywności.
- Jeśli urządzenie pozostaje puste przez dłuższy czas, należy je wyłączyć, rozmrozić, wyczyścić, osuszyć i pozostawić otwarte drzwi, aby zapobiec osadzaniu się szronu w jego wnętrzu.

Konserwacja i czyszczenie

- Przed przystąpieniem do konserwacji należy wyłączyć urządzenie i odłączyć wtyczkę zasilania od gniazda sieciowego.
- Nie czyścić urządzenia metalowymi przedmiotami.
- Nie używaj ostrych przedmiotów do usuwania szronu z urządzenia. Należy używać plastikowego skrobaka.¹⁾
- Regularnie sprawdzaj kanał odprowadzania kroplin w lodówce pod kątem roz-mrożonej wody. W razie potrzeby wyczyść kanał odprowadzania kroplin. Jeśli kanał odprowadzania kroplin jest zablokowany, woda będzie gromadzić się w dolnej części urządzenia.²⁾

Instalacja



Ważne!

W celu podłączenia elektrycznego należy postępować zgodnie z instrukcjami podanymi w poszczególnych paragrafach.

- Rozpakuj urządzenie i sprawdź, czy nie jest uszkodzone. Nie podłączać uszkodzonego urządzenia. Ewentualne uszkodzenia należy niezwłocznie zgłosić w miejscu zakupu. W takim przypadku należy zachować opakowanie.
- Zaleca się odczekanie co najmniej czterech godzin przed podłączeniem urządzenia, aby umożliwić powrót oleju do sprężarki.
- Wokół urządzenia powinna być zapewniona odpowiednia

1) Jeśli w urządzeniu znajduje się komora zamrażarki.

2) Jeśli w urządzeniu znajduje się komora do przechowywania świeżej żywności.



INFORMACJE Z ZAKRESU BEZPIECZEŃSTWA

cyrkulacja powietrza. Aby zapewnić odpowiednią wentylację, należy postępować zgodnie z instrukcjami dotyczącymi instalacji.

- Jeśli to możliwe, elementy dystansowe produktu powinny znajdować się przy ścianie, aby uniknąć dotknięcia lub złapania ciepłych części (sprężarka, kondensator) w celu uniknięcia ewentualnego poparzenia.
- Urządzenie nie może znajdować się w pobliżu grzejników lub kuchenek.
- Po zainstalowaniu urządzenia należy upewnić się, że wtyczka sieciowa jest dostępna.

Serwis

- Wszelkie prace elektryczne wymagane do serwisowania urządzenia powinny być wykonywane przez wykwalifikowanego elektryka lub kompetentną osobę.
- Ten produkt musi być serwisowany przez autoryzowane centrum serwisowe, które używa wyłącznie oryginalnych części zamiennych.

Oszczędzanie energii

- Nie należy wkładać do urządzenia gorących potraw;
- Nie pakuj żywności blisko siebie, ponieważ uniemożliwia to cyrkulację powietrza.
- Upewnić się, że jedzenie nie dotyka tylnej komory (komór);
- Jeśli dojdzie do awarii zasilania, nie otwieraj drzwiczek; Nie należy często otwierać drzwiczek;
- Nie trzymaj otwartych drzwi przez zbyt długi czas;
- Nie ustawiaj termostatu na zbyt niskie temperatury;
- Wszystkie akcesoria, takie jak szuflady, półki balkony, powinny być tam przechowywane w celu zmniejszenia zużycia energii.



INFORMACJE Z ZAKRESU BEZPIECZEŃSTWA

Ochrona środowiska



To urządzenie nie zawiera gazów, które mogłyby uszkodzić warstwę ozonową, ani w obiegu czynnika chłodniczego, ani w materiałach izolacyjnych. Urządzenia nie należy wyrzucać razem z odpadami komunalnymi i śmieciami. Pianka izolacyjna zawiera łatwopalne gazy: urządzenie należy zutylizować zgodnie z przepisami dotyczącymi urządzeń, które można uzyskać od władz lokalnych. Należy unikać uszkodzenia jednostki chłodzącej, zwłaszcza wymiennika ciepła.

Materiały użyte w tym urządzeniu oznaczone symbolem  nadają się do recyklingu.



Symbol na produkcie lub na jego opakowaniu wskazuje, że produkt ten nie może być traktowany jako odpad domowy. Zamiast tego należy go oddać do odpowiedniego punktu zbiórki w celu recyklingu sprzętu elektrycznego i elektronicznego. Zapewnienie prawidłowej utylizacji tego produktu pomoże zapobiec potencjalnym negatywnym konsekwencjom dla środowiska i zdrowia ludzkiego, które mogłyby być spowodowane niewłaściwym obchodzeniem się z tym produktem. Aby uzyskać bardziej szczegółowe informacje na temat recyklingu tego produktu, należy skontaktować się z lokalnymi władzami, firmą zajmującą się utylizacją odpadów lub sklepem, w którym został zakupiony produkt

Utylizacja urządzenia

1. Odłącz wtyczkę zasilania od gniazda sieciowego.
2. Odetnij przewód zasilający i wyrzuć go.



Ostrzeżenie!

Podczas użytkowania, serwisowania i utylizacji urządzenia należy zwrócić uwagę na widniejący z lewej strony symbol, znajdujący się z tyłu urządzenia (tylny panel lub kompresor) w kolorze żółtym lub pomarańczowym.



INFORMACJE Z ZAKRESU BEZPIECZEŃSTWA

Jest to symbol ostrzegający o ryzyku pożaru. W przewodach czynnika chłodniczego i kompresorze znajdują się materiały łatwopalne. Podczas użytkowania, serwisowania i utylizacji należy znajdować się z dala od źródła ognia.

2. INFORMACJE OGÓLNE O URZĄDZENIU

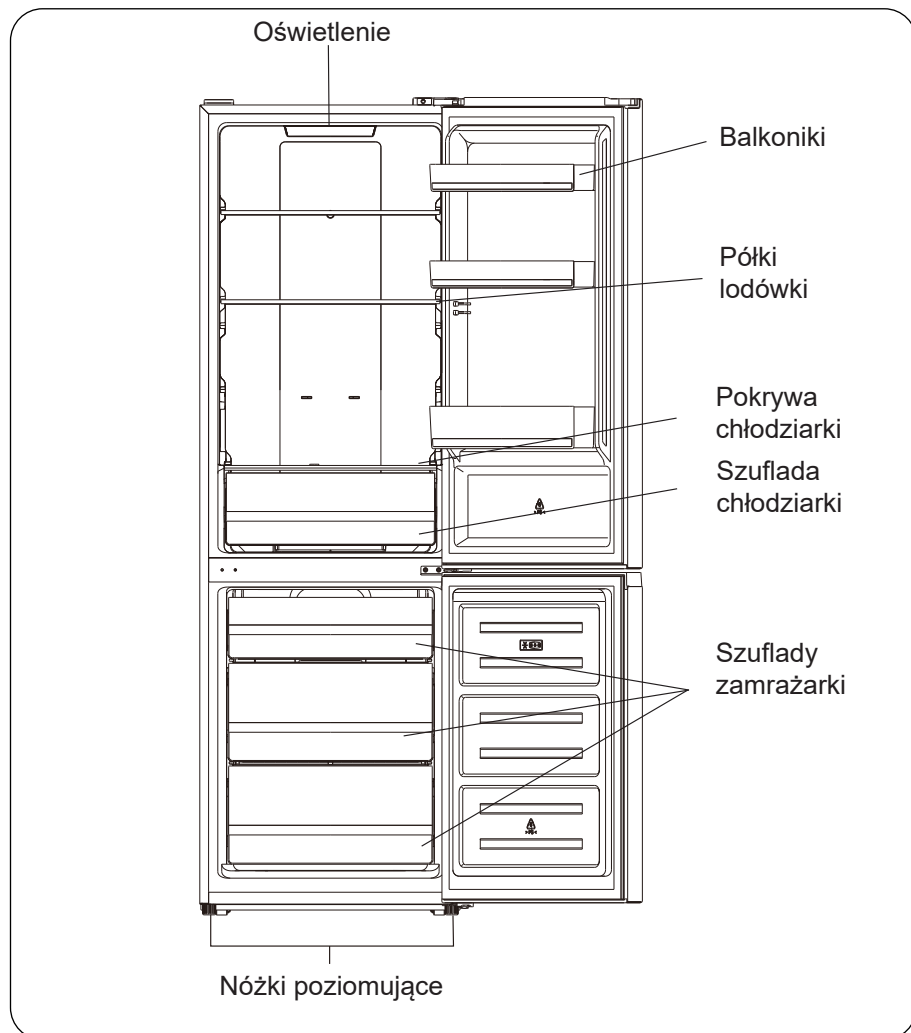

Uwaga: Powyższe zdjęcie ma charakter poglądowy. Rzeczywiste urządzenie prawdopodobnie jest inne.

3. INSTALACJA

Ustawienie

Potrzebne narzędzia: śrubokręt krzyżakowy, śrubokręt płaski, klucz sześciokątny.

- Należy wybrać miejsce bez bezpośredniego nasłonecznienia.
- Należy wybrać miejsce z wystarczającą ilością miejsca na swobodne otwieranie drzwi lodówki.
- Wybrać miejsce z równą (lub prawie równą) podłogą.
- Zapewnić wystarczającą ilość miejsca do zainstalowania lodówki na płaskiej powierzchni.
- Podczas instalacji należy pozostawić wolną przestrzeń z prawej, lewej, tylnej i górnej strony. Pomoże to zmniejszyć zużycie energii i obniżyć rachunki za energię.
- Zachowaj co najmniej 50 mm odstępu po obu stronach i z tyłu.

Urządzenie należy zainstalować w miejscu, w którym temperatura otoczenia odpowiada klasie klimatycznej wskazanej na tabliczce znamionowej urządzenia.

Dla urządzeń chłodniczych z klasą klimatyczną:

- umiarkowany rozszerzony: to urządzenie chłodnicze jest przeznaczone do użytku w temperaturze otoczenia od 10°C do 32°C;(SN)
- umiarkowana: to urządzenie chłodnicze jest przeznaczone do użytku w temperaturach otoczenia od 16°C do 32°C;(N)
- subtropikalne: to urządzenie chłodnicze jest przeznaczone do użytku w temperaturach otoczenia od 16°C do 38°C;(ST)
- tropikalne: to urządzenie chłodnicze jest przeznaczone do użytku w temperaturach otoczenia od 16°C do 43°C;(T)

Lokalizacja

Urządzenie należy zainstalować z dala od źródeł ciepła, takich jak grzejniki, bojlera, bezpośrednie światło słoneczne itp. Należy zapewnić swobodną cyrkulację powietrza z tyłu obudowy. Aby zapewnić najlepszą wydajność, jeśli urządzenie jest umieszczone pod wiszącą szafką ścienną, minimalna odległość między górną częścią siatki kabiny, a szafką ścienną musi wynosić co najmniej 50 mm. Najlepiej jednak nie ustawiać urządzenia poniżej wystających elementów ściennych. Dokładne wypoziomowanie zapewnia jedna lub więcej regulowanych nóżek u podstawy szafki.

To urządzenie chłodnicze nie jest przeznaczone do zabudowy.

Ostrzeżenie!

Musi istnieć możliwość odłączenia urządzenia od zasilania sieciowego; dlatego wtyczka musi być łatwo dostępna po instalacji.

Podłączenie elektryczne

Przed podłączeniem należy upewnić się, że napięcie i częstotliwość podane na tabliczce znamionowej odpowiadają domowej sieci zasilającej. Urządzenie musi być uziemione. W tym celu wtyczka przewodu zasilającego jest wyposażona w styk. Jeśli domowe gniazdo zasilania nie jest uziemione, należy podłączyć urządzenie do oddzielnego uziemienia zgodnie z obowiązującymi przepisami, konsultując się z wykwalifikowanym elektrykiem.

Producent nie ponosi żadnej odpowiedzialności w przypadku nieprzestrzegania powyższych środków ostrożności. To urządzenie jest zgodne z dyrektywami E.E.C.

Zmiana kierunku drzwi

Przed odwróceniem drzwi należy przygotować poniższe narzędzia i materiały: śrubokręt prosty, śrubokręt krzyżakowy, klucz oraz elementy znajdujące się w torebce foliowej:

Oslona lewego zawiasu drzwi x 1

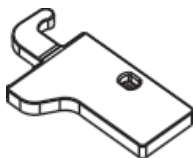

Lewy zamek wspomagający na górnych drzwiach x 1

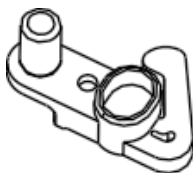

Lewy zatrzask pomocniczy na dolnych drzwiach x1

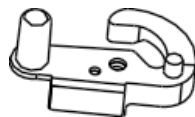

1. Odkręć górną osłonę zawiasu i odłącz złącza wyłącznika drzwiowego.

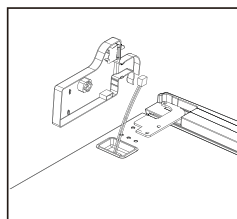
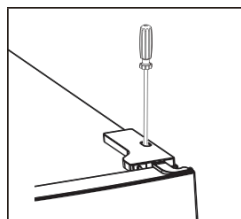

2. Odkręć górny zawias

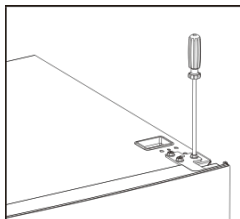

3. Wyjąć sworzeń za pomocą śrubokręta i odwrócić wspornik zawiasu. Następnie ponownie przymocuj sworzeń do wspornika zawiasu

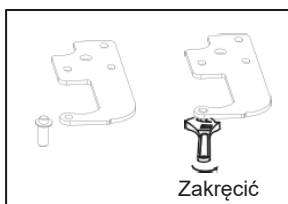
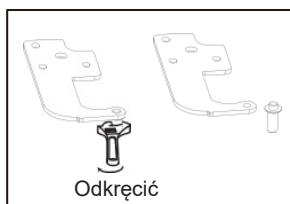

4. Przełożyć przełącznik drzwiowy z prawej pokrywy zawiasu do lewej pokrywy zawiasu (w torbie na akcesoria).

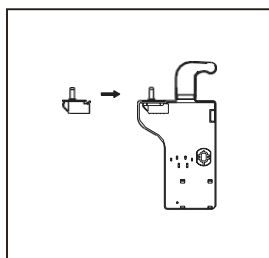
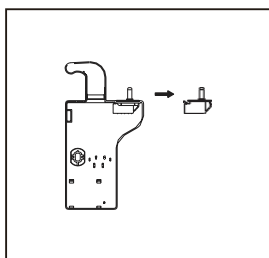

5. Przełożyć lewą górną pokrywą na prawą stronę

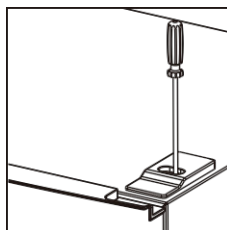
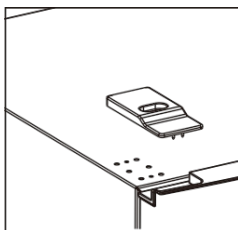
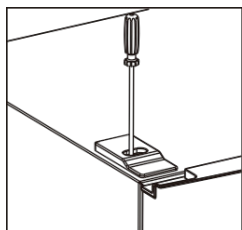

6. Zdejmij górne drzwiczki, wyjmij śrubę ze środkowego zawiasu za pomocą śrubokręta krzyżakowego, a następnie zdejmij dolne drzwiczki

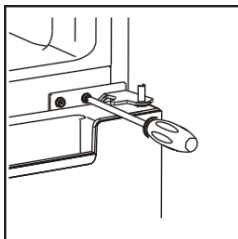

7. Przesunąć osłony otworów zawiasów z lewej strony na prawą.

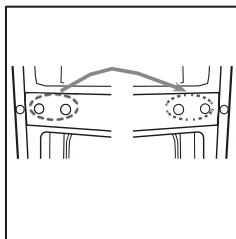

8. Odkręć dolny zawias. Następnie zdejmij regulowane nóżki z obu stron.

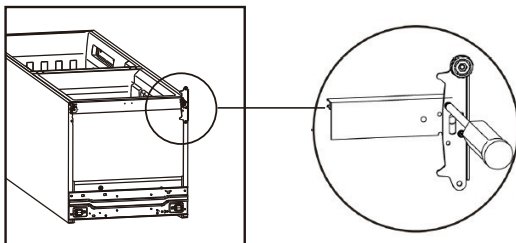

9. Odkręć i wyjmij sworznię dolnego zawiasu, obróć wspornik i załóż go ponownie.

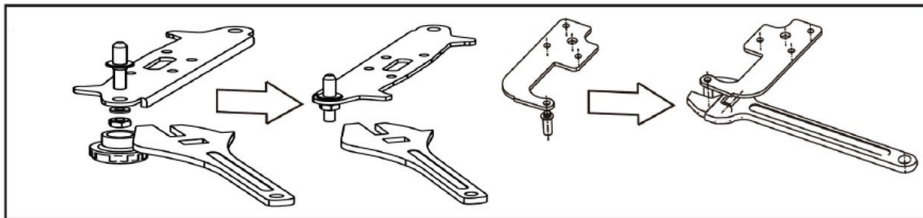

10. Ponownie zamontować wspornik na sworzniu zawiasu dolnego. Założyć obie regulowane nóżki.

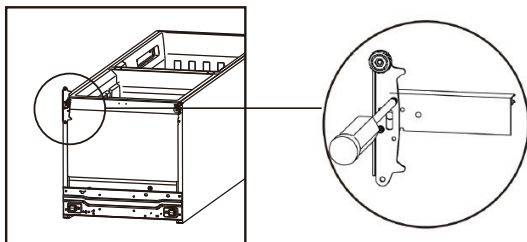

11. Zdemontować zatrzaski pomocnicze z dolnej i górnej części drzwi, a następnie wyjąć nowe zatrzaski pomocnicze z torby na akcesoria i zamontować je po lewej stronie.

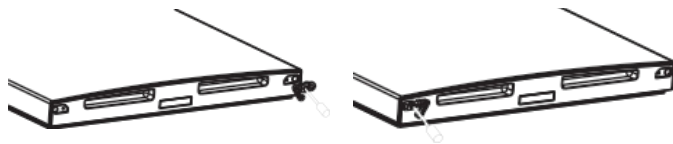

12. Zainstaluj dolne drzwi, wyreguluj i przymocuj środkowy zawias do obudowy.

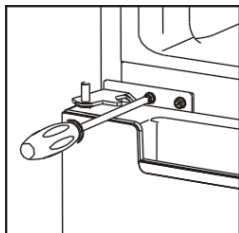

13. Załóż górne drzwi, upewnij się, że drzwi są wyrównane z obudową, upewnij się, że uszczelka drzwi szczelnie dolega do obudowy. Następnie połącz drzwi z obudową i mocno dokręć górny zawias.

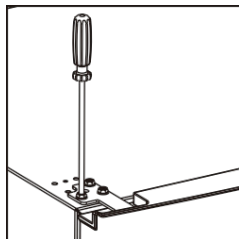

14. Załóż pokrywę górnego zawiasu. Przed przykręceniem pokrywy podłącz zaciski przełącznika drzwi.

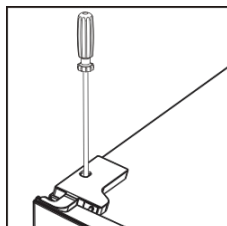
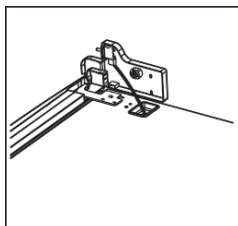

Montaż klamki zewnętrznej (jeśli klamka zewnętrzna jest załączona)

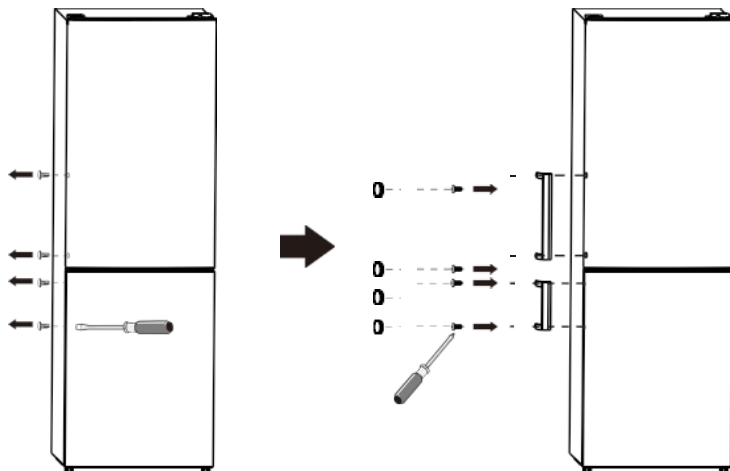

Wymagana przestrzeń

- Zachowaj wystarczającą ilość miejsca na otwarcie drzwi.
- Zachowaj co najmniej 50 mm odstępu po obu stronach i z tyłu.

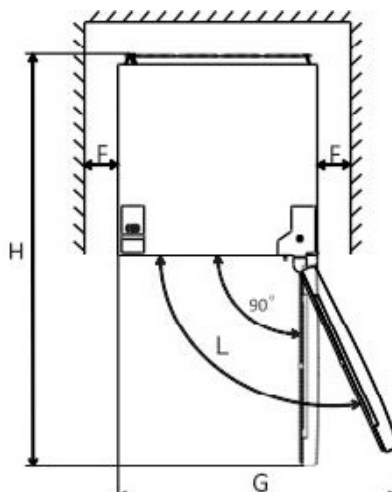
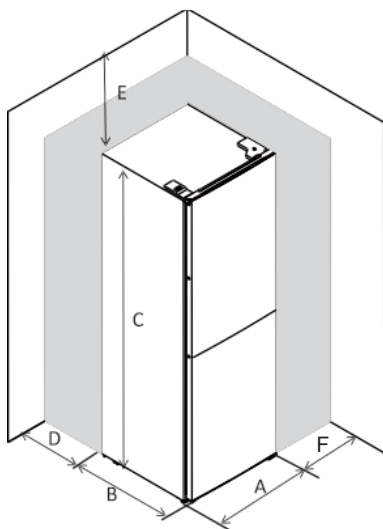

A	B	C	D	E	F	G	H	L
600	380	1800	min=50	min=50	min=50	1200	1280	135°

Poziomowanie

W tym celu należy wyregulować dwie nóżki poziomujące z przodu urządzenia. Jeśli urządzenie nie jest wypoziomowane, drzwiczki i uszczelki magnetyczne nie będą się prawidłowo zamykać.

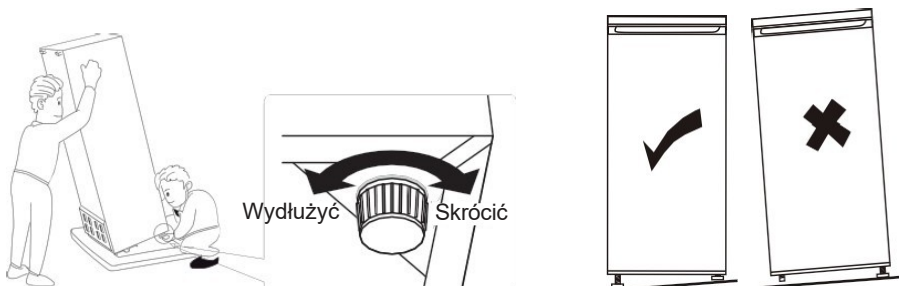

4. PANEL STEROWANIA

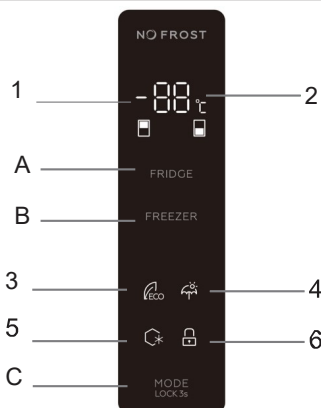

Obsługa przycisków (A, B i C)

A - FRIDGE Regulacja temperatury w komorze chłodziarki

Ten przycisk jest dostępny w trybie zdefiniowanym przez użytkownika i trybie SUPER, nie jest dostępny w trybie ECO i VACATION.

Krótkie dotknięcie tego przycisku pozwala wybrać temperaturę lodówki.

B - FREEZER Regulacja temperatury komory zamrażarki

Ten przycisk jest dostępny w trybie zdefiniowanym przez użytkownika i trybie VACATION, nie jest dostępny w trybie SUPER i ECO.

Krótkie dotknięcie tego przycisku umożliwia wybór temperatury zamrażarki.

C - MODE LOCK 3S Wybór trybu pracy / Blokowanie / Odblokowywanie

Przytrzymaj ten przycisk przez 3 sekundy, aby zablokować lub odblokować panel sterowania.

W stanie "Odblokowanie" krótkie dotknięcie tego przycisku umożliwia wybór trybu pracy (tryb ECO / tryb VACATION / tryb SUPER / tryb zdefiniowany przez użytkownika).

Wyświetlacz (1 i 2)

1) Wyświetlacz temperatury komory chłodziarki. W tym obszarze wyświetlana jest ustawiona temperatura chłodziarki. Jeśli w tym obszarze wyświetlany jest komunikat E0,E1,E2,E3,E5, należy wezwać serwis.

2) Wyświetlacz temperatury komory zamrażarki. W tym obszarze wyświetlana jest ustawiona temperatura komory zamrażarki.

Wskaźniki (3 i 4 oraz 5 i 6)

3) Wskaźnik trybu ECO. Lampka ta świeci się, gdy wybrany jest tryb ECO.

4) Wskaźnik trybu VACATION

Kontrolka ta świeci się, gdy wybrany jest tryb VACATION.

5) Wskaźnik trybu SUPER

Kontrolka ta świeci się, gdy wybrany jest tryb SUPER.

6) Wskaźnik zablokowania/odblokowania

Ta kontrolka świeci się, gdy panel sterowania jest zablokowany.

Działanie i wyświetlacz

- Panel sterowania będzie podświetlony w 100% przez 3 sekundy, co oznacza, że działa dokładnie tak, jak ustawiono przed wyłączeniem zasilania. Po tym czasie dostępne będą wszystkie operacje.
- Przed rozpoczęciem pracy należy upewnić się, że panel sterowania jest w stanie odblokowania.
- W stanie blokady wskaźnik blokady będzie migać przez 3 sekundy po krótkim dotknięciu dowolnego przycisku operacyjnego, ale operacje nie będą dostępne.
- Panel sterowania zostanie zablokowany po 25 sekundach od ostatniej operacji.
- Panel sterowania zgaśnie w 100% po 2 minutach od ostatniej operacji.
- Panel sterowania zaświeci się po otwarciu drzwi chłodziarki.
- Panel sterowania zaświeci się po krótkim dotknięciu przycisków operacyjnych.
- Każda operacja przycisku zostanie zasygnalizowana sygnałem dźwiękowym.

Ustawianie temperatury komory chłodziarki

- W trybie zdefiniowanym przez użytkownika lub trybie SUPER, krótkie dotknięcie kolejno przycisku **FRIDGE** spowoduje wyświetlenie ustawionej temperatury komory chłodziarki w okregu od 2°C do 8°C.
- Ustawiona temperatura zostanie potwierdzona po 5 sekundach migania wskaźnika.



Ustawianie temperatury komory zamrażarki

- W trybie zdefiniowanym przez użytkownika, krótkie dotknięcie kolejno **FREEZER**, ustawiona temperatura komory zamrażarki zostanie wyświetlona w okregu od -14°C do -22°C.
- Ustawiona temperatura zostanie potwierdzona po 5 sekundach migania wskaźnika.

Zalecane ustawienia temperatury

Temperatura otoczenia	Komora chłodziarki	Komora zamrażarki
Lato Normaln a Zima	+4°C	-18°C

Aktywacja trybu ECO:

- Krótkie dotknięcie kolejno przycisku , gdy świeci się  (wskaźnik trybu ECO), w y b r a n y zostanie tryb ECO.
- Po 5 sekundach migania wskaźnika trybu ECO, tryb ECO zostanie aktywowany.
- W trybie ECO ustawienie temperatury będzie automatycznie dostosowywane do temperatury otoczenia w celu oszczędzania energii.



Temperatura otoczenia	≤13°C	14-20°C	21-27°C	28-34°C	>35°C
Lodówka	3°C	4°C	5°C	6°C	8°C
Zamrażarka	-18°C	-18°C	-18°C	-16°C	-15°C

- W trybie ECO, jeśli ustawisz temperaturę lodówki lub zamrażarki ręcznie, wskaźnik trybu ECO będzie migać przez 3 sekundy, a operacje ustawiania temperatury lodówki i zamrażarki nie będą działać.

Wyjście z trybu ECO:

- Krótkie dotknięcie przycisku , gdy wskaźnik trybu ECO jest wyłączony, urządzenie wychodzi z trybu ECO.

Aktywacja trybu VACATION:

- Krótkie dotknięcie kolejno przycisku , gdy zaświeci się  (wskaźnik trybu VACATION), wybrany zostanie tryb VACATION.
- Po 5 sekundach migania wskaźnika trybu VACATION, tryb VACATION zostanie aktywowany.
- Gdy tryb VACATION jest włączony, temperatura lodówki zostanie automatycznie ustawiona na 17 °C, dostępne jest ustawienie temperatury komory zamrażarki.
- W trybie VACATION, jeśli ustawisz temperaturę lodówki ręcznie, wskaźnik trybu VACATION będzie migał przez 3 sekundy, ustawienie temperatury lodówki nie będzie możliwe.



Wyjście z trybu VACATION:

- Krótkie dotknięcie przycisku , gdy wskaźnik trybu VACATION zgaśnie, spowoduje wyjście urządzenia z tego trybu.

Tryb SUPER

Zaleca się ustawienie trybu SUPER z 24-godzinnym wyprzedzeniem, jeśli konieczne jest zamrożenie dużej ilości żywności za jednym razem.

Włącz tryb SUPER:

- Krótko naciśnij kolejno przycisk , gdy zaświeci się  (wskaźnik trybu SUPER), wybrany zostanie tryb SUPER.
- Po 5 sekundach migania wskaźnika trybu SUPER, tryb SUPER zostanie aktywowany.
- Po włączeniu trybu SUPER, temperatura zamrażarki zostanie automatycznie ustawiona na -25°C, dostępne jest ustawienie temperatury komory chłodziarki.
- W trybie SUPER, jeśli ustawisz temperaturę zamrażarki ręcznie, wskaźnik trybu SUPER będzie migał przez 3 sekundy, ustawienie temperatury zamrażarki nie będzie możliwe.

Wyjście z trybu SUPER:

- Krótkie dotknięcie przycisku , gdy wskaźnik trybu SUPER zgaśnie, spowoduje wyjście urządzenia z trybu SUPER.

OSTRZEŻENIE !!!

W trybie SUPER urządzenie będzie pracować pod dużym obciążeniem, a poziom hałasu będzie nieco wyższy niż normalnie.

Tryb zdefiniowany przez użytkownika

- Krótkie naciśnięcie przycisku , aż wskaźnik trybu ECO / wskaźnik trybu VACATION / wskaźnik trybu SUPER zgaśnie, spowoduje włączenie trybu zdefiniowanego przez użytkownika.
- W trybie zdefiniowanym przez użytkownika użytkownicy mogą ręcznie ustawić temperaturę lodówki i zamrażarki.

Funkcja alarmu otwarcia drzwi

Jeśli drzwi lodówki pozostaną otwarte przez 60 sekund, włączy się alarm otwarcia drzwi.

5. CODZIENNE UŻYTKOWANIE

Przed pierwszym użyciem - czyszczenie wnętrza

Przed pierwszym użyciem urządzenia należy umyć wnętrze i wszystkie akcesoria wewnętrzne letnią wodą z dodatkiem neutralnego mydła, aby usunąć typowy zapach nowego produktu, a następnie dokładnie wysuszyć.



Ważne!

Nie używaj detergentów ani proszków ściernych, ponieważ mogą one uszkodzić wykończenie.

Zamrażanie świeżej żywności

- Komora zamrażarki nadaje się do zamrażania świeżej żywności oraz przechowywania zamrożonej i głęboko zamrożonej żywności przez długi czas.
- Umieść świeżą żywność do zamrożenia w dolnej komorze.
- Maksymalna ilość żywności, którą można zamrozić w ciągu 24 godzin, jest określona na tabliczce znamionowej.
- Proces zamrażania trwa 24 godziny: w tym czasie nie należy dodawać innej żywności przeznaczonej do zamrożenia.

Umieść różne produkty spożywcze w różnych komorach zgodnie z poniższą tabelą:

Komory lodówki	Rodzaj żywności
Drzwi lub balkoniki komory chłodziarki	<ul style="list-style-type: none">• Żywność z naturalnymi konserwantami, taka jak dżemy, soki, napoje, przyprawy.• Nie przechowuj łatwo psującej się żywności.
Szuflada na warzywa i owoce	<ul style="list-style-type: none">• Owoce, zioła i warzywa należy umieszczać oddzielnie w pojemniku na owoce i warzywa.• Bananów, cebuli, ziemniaków i czosnku nie należy przechowywać w lodówce, jeśli nie są zapakowane.
Półka lodówki - środkowa	<ul style="list-style-type: none">• Produkty mleczne, jajka

Półka lodówki - górna	<ul style="list-style-type: none"> • Żywność, która nie wymaga gotowania, np. produkty gotowe do spożycia, wędliny, resztki.
Szuflady/taca zamrażarki	<ul style="list-style-type: none"> • Żywność do długotrwałego przechowywania. • Dolna szuflada na surowe mięso, drób, ryby. • Środkowa szuflada na mrożone warzywa, frytki. • Górna szuflada/półka na lody, mrożone owoce, mrożonki.

Przechowywanie zamrożonej żywności

Przy pierwszym uruchomieniu lub po okresie nieużywania. Przed włożeniem produktu do komory urządzenie powinno pracować przez co najmniej 2 godziny na wyższych ustawieniach.

Ważne!

W razie przypadkowego rozmrożenia, na przykład gdy zasilanie było wyłączone dłużej niż 12 h („czas wyrastania”), rozmrożoną żywność należy szybko spożyć lub natychmiast ugotować, a następnie ponownie zamrozić (po ugotowaniu).

Rozmrażanie

Głęboko zamrożona lub zamrożona żywność przed użyciem może zostać rozmrożona w komorze zamrażarki lub w temperaturze pokojowej, w zależności od czasu dostępnego na tę operację. Małe kawałki mogą być nawet gotowane jeszcze zamrożone, bezpośrednio z zamrażarki. W takim przypadku gotowanie potrwa dłużej.

Pozycjonowanie balkoników drzwiowych

Balkoniki drzwi można zdemonstrować w celu wyczyszczenia. Aby dokonać demontażu w następujący sposób: stopniowo pociągaj balkonik w kierunku wskazanym strzałkami, aż się uwolni, a po wyczyszczeniu ustaw go ponownie.

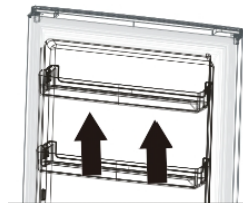

Demontaż dolnej szuflady

1. Wyciągnij dolną szufladę do pozycji blokady.
2. Opuść przód szuflady.
3. Wyciągnij dolną szufladę.

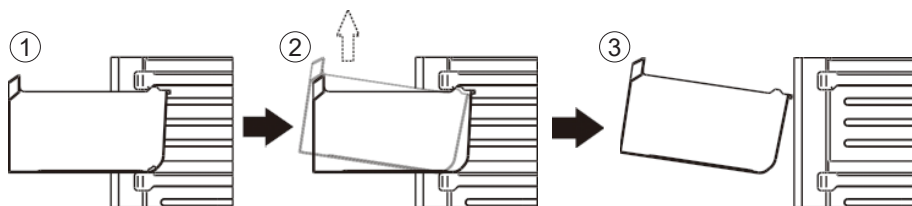

Pomocne wskazówki i porady

Wskazówki dotyczące zamrażania

Oto kilka ważnych wskazówek, które pomogą w pełni wykorzystać proces zamrażania:

- maksymalna ilość żywności, którą można zamrozić w ciągu 24 godzin, jest podana na tabliczce znamionowej;
- proces zamrażania trwa 24 godziny. W tym czasie nie należy dodawać żywności przeznaczonej do zamrożenia;
- zamrażać wyłącznie żywność najwyższej jakości, świeżą i dokładnie oczyszczoną;
- przygotowywać żywność w małych porcjach, aby umożliwić jej szybkie i całkowite zamrożenie, a następnie rozmrożenie tylko wymaganej ilości;
- owinąć żywność w folię aluminiową lub polietylen i upewnić się, że opakowania są szczelne;
- nie dopuszczać do kontaktu świeżej, niezamrożonej żywności z żywnością już zamrożoną, unikając w ten sposób wzrostu temperatury tej ostatniej;
- chude produkty przechowują się lepiej i dłużej niż tłuste; sól skraca okres przechowywania żywności;
- lody wodne, spożywane bezpośrednio po wyjęciu z komory zamra-

- żarki, mogą spowodować odmrożenie;
- zaleca się umieszczenie daty zamrożenia na każdym opakowaniu, aby umożliwić kontrolowanie czasu przechowywania.

Wskazówki dotyczące przechowywania mrożonek

Aby uzyskać najlepszą wydajność urządzenia, należy:

- upewnić się, że zamrożone środki spożywcze były odpowiednio przechowywane przez sprzedawcę detalicznego;
- upewnić się, że zamrożone środki spożywcze zostały przeniesione ze sklepu spożywczego do zamrażarki w możliwie najkrótszym czasie;
- nie otwierać często drzwi ani nie pozostawiać ich otwartych dłużej niż jest to absolutnie konieczne.

Po rozmrożeniu żywność szybko się psuje i nie można jej ponownie zamrozić. Nie należy przekraczać okresu przechowywania wskazanego przez producenta żywności.

Wskazówki dotyczące chłodzenia świeżej żywności

Aby uzyskać najlepszą wydajność:

- Nie przechowuj w lodówce ciepłej żywności ani parujących płynów.
- Żywność należy przykrywać lub owijać, zwłaszcza jeśli ma intensywny smak/zapach.

Wskazówki dotyczące chłodzenia

Przydatne wskazówki:

- Warzywa (wszystkie rodzaje): zawiń w torebki polietylenowe i umieść na szklanych półkach nad szufladą na warzywa.
- Dla bezpieczeństwa przechowywać w ten sposób tylko jeden lub maksymalnie dwa dni.
- Gotowane potrawy, zimne dania itp.: powinny być przykryte i można je umieścić na dowolnej półce.
- Owoce i warzywa: należy je dokładnie umyć i umieścić w specjalnych szufladach.
- Masło i ser: powinny być umieszczone w specjalnych hermetycznych pojemnikach lub owinięte w folię aluminiową lub worki polietylenowe, aby wykluczyć jak najwięcej powietrza.
- Butelki z mlekiem: powinny mieć zakrętkę i powinny być przechowywane na balkonach przy drzwiach.
- Banany, ziemniaki, cebula i czosnek, jeśli nie są zapakowane, nie powinny być przechowywane w lodówce.
- Aby zapewnić wydajność energetyczną, wszystkie szuflady, kosze i półki muszą znajdować się we właściwym miejscu.

Czyszczenie

Ze względów higienicznych wewnątrz urządzenia, w tym akcesoria wewnętrzne, należy regularnie czyścić.

Uwaga!

Podczas czyszczenia urządzenie nie może być podłączone do zasilania. Niebezpieczeństwo porażenia prądem! Przed przystąpieniem do czyszczenia należy wyłączyć urządzenie i wyjąć wtyczkę z gniazdka, wyłączyć wyłącznik automatyczny lub bezpiecznik. Nigdy nie czyść urządzenia za pomocą myjki parowej. Wilgoć może gromadzić się w elementach elektrycznych, niebezpieczeństwo porażenia prądem! Gorące opary mogą doprowadzić do uszkodzenia plastikowych części. Przed ponownym uruchomieniem urządzenie musi być suche.

Ważne!

OLEJE ETERYCZNE I ROZPUSSZCZALNIKI ORGANICZNE mogą uszkadzać części z tworzywa sztucznego, np. sok z cytryny lub sok ze skórki pomarańczy, kwas masłowy, środki czyszczące zawierające kwas octowy.

- Nie należy dopuszczać do kontaktu takich substancji z częściami urządzenia.
- Nie używaj ściernych środków czyszczących
- Wyjmij żywność z zamrażarki. Przechowuj je w chłodnym miejscu, dobrze przykryte.
- Wyłącz urządzenie i wyjmij wtyczkę z gniazdka lub wyłącz bezpiecznik.
- Wyczyść urządzenie i akcesoria wewnętrzne szmatką i letnią wodą. Po wyczyszczeniu przetrzeć świeżą wodą i wytrzeć do sucha.
- Po wyschnięciu urządzenia należy je ponownie uruchomić.

Wymiana lampy

Lampka wewnętrzna jest typu LED. Aby wymienić lampę, należy skontaktować się z wykwalifikowanym technikiem.

6. ROZWIĄZYWANIE PROBLEMÓW

Uwaga!

Przed przystąpieniem do usuwania usterek należy odłączyć zasilanie. Wyłącznie wykwalifikowany elektryk lub kompetentna osoba może wykonywać czynności związane z usuwaniem usterek, które nie zostały opisane w niniejszej instrukcji.

Ważne!

Podczas normalnego użytkowania występują pewne dźwięki (sprężarka, cyrkulacja czynnika chłodniczego).

Problem	Możliwa przyczyna	Rozwiązanie
Urządzenie nie działa	Wtyczka sieciowa nie jest podłączona lub jest poluzowana	Włożyć wtyczkę sieciową.
	Bezpiecznik przepalił się lub jest uszkodzony	Sprawdź bezpiecznik, wymień w razie potrzeby
	Gniazdo jest uszkodzone	Usterki sieci elektrycznej powinny być usuwane przez elektyka
Żywność nie jest wystarczająco zamrożona	Temperatura nie została prawidłowo ustawiona.	Zapoznaj się z sekcją Początkowe ustawienia temperatury.
	Drzwiczki były otwarte przez dłuższy czas.	Otwieraj drzwiczki tylko na tak długo, jak to konieczne
	W ciągu ostatnich 24 godzin w urządzeniu umieszczono dużą ilość ciepłej żywności	Ustaw niższą temperaturę
	Urządzenie znajduje się w pobliżu źródła ciepła	Więcej informacji na ten temat znajduje się w części dotyczącej miejsca instalacji

Urządzenie zamarza lub chłodzi się zbyt mocno	Ustawiono zbyt niską temperaturę lub urządzenie pracuje na trybie SUPER	Przestaw regulator temperatury na cieplejsze ustawienie
Silny szron na uszczelce drzwi.	Uszczelka drzwi nie jest szczelna	Ostrożnie ogrzać nieszczelne części uszczelki drzwi za pomocą suszarki do włosów (na niskim ustawieniu). Jednocześnie ręcznie uformuj ogrzaną uszczelkę drzwi tak, aby prawidłowo przylegała
Nietypowe dźwięki	Urządzenie nie jest wypoziomowane.	Wyreguluj nóżki.
	Urządzenie dotyka ściany lub innych przedmiotów.	Przesuń lekko urządzenie.
	Element, np. rura, z tyłu urządzenia dotyka innej części urządzenia lub ściany.	W razie potrzeby ostrożnie odchyl element.
Panel boczny jest gorący	Skraplacz znajduje się wewnątrz panelu.	Jest to normalne zjawisko.
Woda na podłodze	Kanał odprowadzania skroplin wody jest zablokowany.	Patrz sekcja Konserwacja i czyszczenie
Panele boczne są gorące	To normalne. Części wymiany ciepła znajdują się po bokach	W razie potrzeby do dotykania boków należy używać rękawic.

Jeśli usterka pojawi się ponownie, skontaktuj się z serwisem producenta.

7. USUWANIE ZUŻYTYCH URZĄDZEŃ

To urządzenie zostało zaprojektowane i wykonane z materiałów oraz komponentów wysokiej jakości, które nadają się do ponownego wykorzystania.

Symbol przekreślonego kontenera na odpady umieszczony na wyrobie (Rys. A.) oznacza, że produkt podlega selektywnej zbiórce zgodnie z postanowieniami Dyrektywy Parlamentu Europejskiego i Rady 2012/19/UE. Jeżeli na wyrobie umieszczony jest symbol przekreślonego kontenera na odpady (Rys. B) oznacza, że produkt zawiera baterie, które podlegają selektywnej zbiórce z postanowieniami Dyrektywy Parlamentu Europejskiego i Rady 2006/66/WE. Takie oznakowanie informuje, że sprzęt elektryczny i elektroniczny oraz baterie (jeżeli występują) po okresie użytkowania, nie mogą być wyrzucone wraz z innymi odpadami pochodzącymi z gospodarstwa domowego. Zużyty sprzęt może mieć szkodliwy wpływ na środowisko i zdrowie ludzi z uwagi na potencjalną zawartość niebezpiecznych substancji, mieszanin oraz części składowych.

Użytkownik jest zobowiązany do oddania zużytego sprzętu i baterii (jeżeli występują) prowadzącym punkty zbiórki zużytego sprzętu elektrycznego i elektronicznego oraz baterii (jeżeli występują). Prowadzący zbieranie takich odpadów, w tym zbierający zużyty sprzęt, prowadzący zakłady przetwarzania, dystrybutorzy (sklepy), prowadzący punkty selektywnego zbierania odpadów komunalnych (gminne jednostki) oraz inne jednostki określone ustawowo tworzą odpowiedni system umożliwiający oddanie tego sprzętu.

Prawidłowa utylizacja zużytego sprzętu oraz baterii (jeżeli występują) przyczynia się do uniknięcia szkodliwych dla zdrowia i środowiska konsekwencji, wynikających z możliwości obecności w sprzęcie i bateriach składników niebezpiecznych oraz niewłaściwego składowania i przetwarzania takiego sprzętu i baterii. Gospodarstwo domowe spełnia ważną rolę w przyczynianiu się do ponownego użycia i odzysku, w tym recyklingu, zużytego sprzętu, na tym etapie kształtuje się postawy, które wpływają na zachowanie wspólnego dobra jakim jest czyste środowisko naturalne. Gospodarstwa domowe są także jednym z większych użytkowników drobnego sprzętu i racjonalne gospodarowanie nim na tym etapie wpływa na odzyskiwanie surowców wtórnych.

W przypadku niewłaściwej utylizacji tego produktu mogą zostać nałożone kary zgodnie z ustawodawstwem krajowym. Jeżeli urządzenie posiada zamek, należy go zdemontować dla bezpieczeństwa, wszystkich osób mogących mieć późniejszą styczność z urządzeniem. Niektóre lodówki i zamrażarki posiadają materiał izolacyjny oraz ciecz chłodniczą z CFC. Dlatego też należy zachować ostrożność, by nie zanieczyścić środowiska, gdy pozbywasz się swojej starej lodówki.



Rys. A



Rys. B

KERNAU

INSTRUCTION MANUAL
REFRIGERATOR - FREEZER

KFRC 18265 NF BS
KFRC 18265 NF W



DEAR CUSTOMER

Thank you for your trust and for choosing Kernau.

To meet your expectations, our appliances are manufactured in specialised factories using the latest technology and are tested for quality. To ensure that the product you have chosen will serve you for as long as possible, please read the instructions for use, cleaning and maintenance below. In this manual, we would like to introduce you to all the features of the product you have purchased and provide you with information on safety, installation, optimal settings and economical use. You will find valuable advice on how to use the device most effectively in accordance with your current needs.

The product you have purchased was manufactured in a modern and environmentally friendly factory.

Before using the equipment, we recommend that you read this manual carefully and keep it for future reference so that the functions of the device you have purchased remain in the same condition as on the day of purchase for a long time.

NOTE

This user manual applies to multiple product models. Your device may not have some of the features listed in the manual.

The product images are schematic. Items marked with (*) are optional.







Icon	Caption	Description
	Warning	Risk of serious injury or death
	Risk of electric shock	Dangerous voltage
	Fire	Risk of fire
	Warning	Risk of injury or damage to property
	Important/ Caution	Information on the correct operation of the system
	Read the instructions	
	Hot surface	

Table of contents

1. Safety information	34
Safety of children and vulnerable persons	34
Daily use	38
Maintenance and cleaning	39
Installation	39
Service	40
Energy saving	40
Environmental protection	41
Device disposal	41
2. General information about the device	42
3. Installation	43
Positioning	43
Location	43
Electrical connection	44
Door reversibility	44
Installation of external handle (if external handle is available)	48
Required space	48
Levelling the device	49
4. Control panel	49
Display buttons	50
Operation and display	50
Setting the refrigerator compartment temperature	50
Setting the freezer compartment temperature	51
Recommendations for temperature settings	51
ECO mode	51
SUPER mode	52
User-defined mode	52
Door open alarm function	52
5. Daily use	53
Before first use - cleaning the interior	53
Freezing fresh food	53
Storing frozen food	54
Defrosting	54
Accessories	55
Helpful tips and advice	55
Cleaning	57
Replacing the lamp	57
6. Troubleshooting	58
7. Disposal of used devices	60



1. SAFETY INFORMATION



To ensure safety and proper use, please read this user manual carefully, including the instructions and warnings, before installing and using the device for the first time. To avoid unnecessary errors and accidents, it is important that all persons using the device are familiar with its operation and safety features. Keep this manual and ensure that it is included with the device if it is moved or sold, so that anyone using it throughout its lifetime is properly informed about the use and safety of the device.

To ensure the safety of life and property, the precautions contained in this instruction manual must be observed, as the manufacturer is not liable for damage caused by failure to observe these precautions.

Safety of children and vulnerable persons

- This device may be used by children aged 8 years and older and persons with reduced physical, sensory or mental capabilities, as well as persons with no experience or knowledge, provided that they have been instructed in the safe use of the device and understand the associated risks.
- Children aged 3 to 8 years may use the device within the scope of its intended use.
- Children should be supervised to ensure that they do not play with the device.
- Cleaning and maintenance must not be carried out by children unless they are at least 8 years old and supervised.



SAFETY INFORMATION



- Keep all packaging away from children. There is a risk of suffocation.
- When disposing of the appliance, remove the plug from the socket, cut off the connection cable (as close to the appliance as possible) and remove the door to prevent children from being electrocuted or trapped inside the appliance.
- If the appliance with magnetic door seals is to replace an older appliance with a spring-loaded door lock (latch), make sure that the spring-loaded lock is no longer usable before disposing of the old appliance. This will prevent the appliance from becoming a deadly trap for children.

Warning!

Ventilation openings in the appliance housing or in the installation structure must be free of obstructions.

Warning!

Do not use mechanical devices or other means to accelerate the defrosting process other than those recommended by the manufacturer.

Warning!

Do not damage the refrigerant circuit.

Warning!

Do not use other electrical appliances (such as ice makers) inside refrigeration appliances unless they have been approved for this purpose by the manufacturer.

Warning!

Do not touch the bulb if it has been switched on for a long time, as it may be very hot.

** Warning!**

When setting up the device, make sure that the power cord is not pinched or damaged.

 Warning!

Do not place multiple portable sockets or portable power sources behind the device.

- Do not store explosive substances such as aerosol cans containing flammable propellant gas in this device.
- The refrigerant circuit of the device contains isobutane (R-600a), a natural gas with high environmental compatibility, but which is flammable.
- During transport and installation of the device, ensure that none of the refrigerant circuit components have been damaged.
 - avoid open flames and sources of ignition
 - Ventilate the room where the device is located thoroughly.
- Changing the specifications or modifying the product in any way is dangerous. Any damage to the cable may cause a short circuit, fire and/or electric shock.
- Devices used in manufacturing, service, catering and institutional facilities are not covered by the warranty. The equipment is intended for household use. If the device is used in a business environment other than a household, but not for industrial or professional purposes, the KERNAU brand guarantor provides a 12-month warranty.

**Warning!**

All electrical components (plug, power cord, compressor, etc.) must be replaced by a certified service representative or qualified service personnel.

**Warning!**

The light bulb supplied with this device is a "special-purpose bulb" that may only be used with the supplied device. This "special-purpose bulb" is not suitable for domestic lighting.

- Do not extend the power cord.
- Ensure that the power plug is not crushed or damaged by the rear of the device. A crushed or damaged plug may overheat and cause a fire.
- Ensure that you can access the device's mains plug.
- Do not pull on the power cord.
- If the power plug socket is loose, do not insert the power plug. There is a risk of electric shock or fire.
- The appliance is heavy. Take care when moving it.
- Do not remove or touch items from the freezer compartment with wet hands, as this may cause skin abrasions or frostbite/freezer burn.
- Avoid prolonged exposure of the appliance to direct sunlight.

**Daily use**

- Do not place hot objects on the plastic parts of the appliance.
- Do not place food directly against the rear wall.
- Do not refreeze frozen food after thawing. ¹⁾
- Packaged frozen food must be stored in accordance with the frozen food manufacturer's instructions. ¹⁾
- The appliance manufacturer's storage recommendations should be strictly followed. Please refer to the relevant instructions.
- Do not place carbonated drinks in the freezer compartment, as this will cause pressure to build up in the container, which may cause it to explode and damage the appliance. ¹⁾
- Ice cream may cause frostbite if consumed directly from the appliance. ¹⁾
- To avoid food contamination, follow these instructions.
- Leaving the door open for long periods of time can cause a significant increase in temperature in the appliance compartments.
- Regularly clean surfaces that may come into contact with food and accessible drainage systems.
- Clean the water tanks if they have not been used for 48 hours; flush the water system connected to the water supply if no water has been drawn for 5 days.
- Store raw meat and fish in suitable containers in the refrigerator so that they do not come into contact with other food or drip onto it.
- Two-star freezer compartments (if available in the appliance) are suitable for storing pre-frozen food, storage or production.

1) If your appliance has a freezer compartment.



ice cream and ice cubes.

- Single, double and triple star compartments (if present in the appliance) are not suitable for freezing fresh food.
- If the appliance is left empty for a long period of time, it should be switched off, defrosted, cleaned, dried and left with the door open to prevent frost from forming inside.

Maintenance and cleaning

- Before starting maintenance, switch off the appliance and disconnect the power plug from the mains socket.
- Do not clean the appliance with metal objects.
- Do not use sharp objects to remove frost from the appliance. Use a plastic scraper. ¹
- Regularly check the condensation drain channel in the refrigerator for defrosted water. Clean the condensation drain channel if necessary. If the condensation drain channel is blocked, water will accumulate in the lower part of the appliance. ²

Installation



Important!

To connect the device to the power supply, follow the instructions provided in the individual sections.

- Unpack the device and check for damage. Do not connect a damaged device. Report any damage immediately to the place of purchase. In this case, keep the packaging.
- It is recommended to wait at least four hours before connecting the device to allow the oil to return to the compressor.
- There should be adequate ventilation around the appliance.

1) If the appliance has a freezer compartment.

2) If the appliance has a compartment for storing fresh food.



air circulation. To ensure adequate ventilation, follow the installation instructions.

- If possible, the product's spacers should be placed against the wall to avoid touching or catching hot parts (compressor, condenser) to prevent possible burns.
- The device must not be located near radiators or cookers.
- After installing the device, make sure that the power plug is accessible.

Service

- Any electrical work required to service the appliance should be carried out by a qualified electrician or competent person.
- This product must be serviced by an authorised service centre that uses only original spare parts.

Energy saving

- Do not place hot food in the appliance;
- Do not pack food items too close together, as this prevents air circulation.
- Make sure that food does not touch the rear chamber (chambers);
- If there is a power failure, do not open the door; Do not open the door frequently;
- Do not keep the door open for too long;
- Do not set the thermostat too low;
- All accessories, such as drawers, shelves and balconies, should be stored there to reduce energy consumption.



Environmental protection



This appliance does not contain gases that could damage the ozone layer, either in the refrigerant circuit or in the insulation materials. The appliance must not be disposed of with municipal waste or rubbish. The insulating foam contains flammable gases: the appliance must be disposed of in accordance with the regulations for appliances, which can be obtained from your local authorities. Avoid damaging the cooling unit, especially the heat exchanger.

The materials used in this appliance marked with the symbol  are recyclable.



The symbol on the product or its packaging indicates that this product must not be treated as household waste. Instead, it must be taken to an appropriate collection point for recycling of electrical equipment.

electrical and electronic equipment. Ensuring that this product is disposed of correctly will help prevent potential negative consequences for the environment and human health that could arise from improper handling of this product. For more detailed information on recycling this product, please contact your local authorities, a waste disposal company or the shop where you purchased the product.

Disposal of the device

1. Disconnect the power plug from the mains socket.
2. Cut off the power cord and dispose of it.



Warning!

During use, servicing and disposal of the device, pay attention to the symbol on the left side, located on the back of the device (rear panel or compressor) in yellow or orange.



SAFETY INFORMATION



This symbol warns of a fire hazard. Flammable materials are present in the refrigerant pipes and compressor. Keep away from sources of fire during use, servicing and disposal.

2. GENERAL INFORMATION ABOUT THE DEVICE

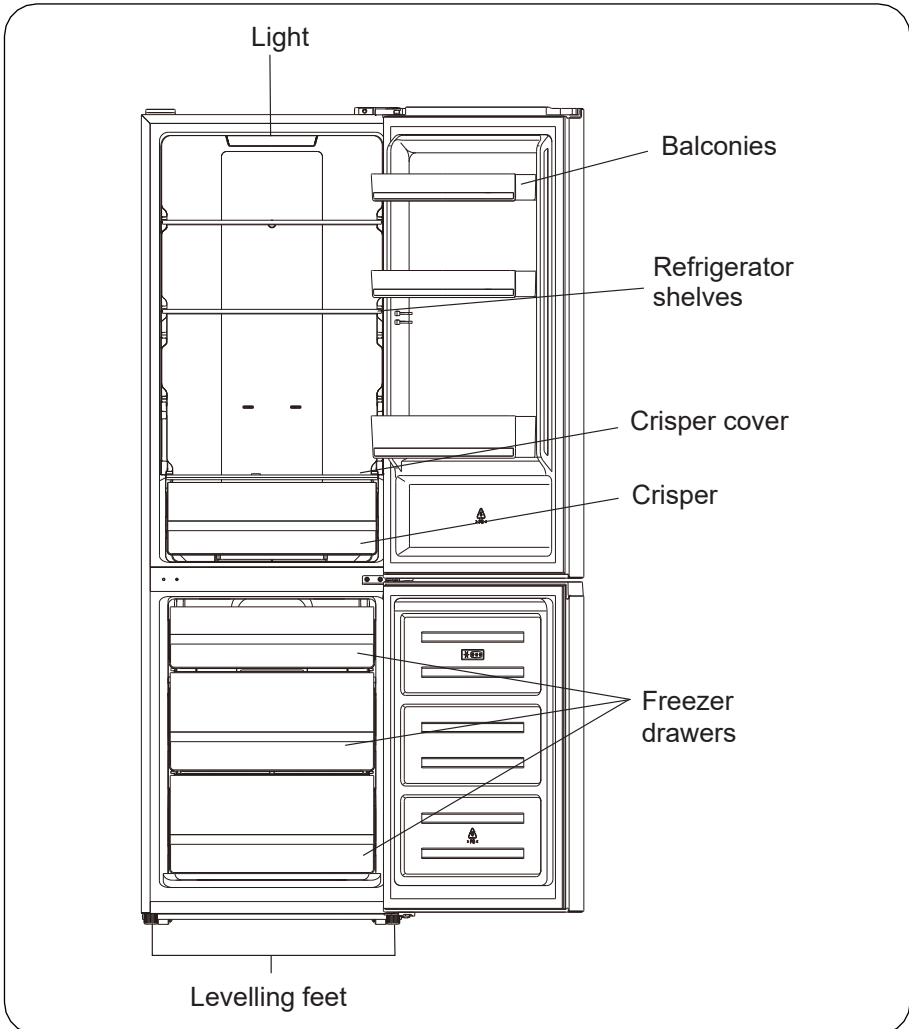

Note: The above photo is for illustrative purposes only. The actual appliance may differ.

3. INSTALLATION

Positioning

Phillips screwdriver, flat screwdriver, hex key.

- Choose a location that is not exposed to direct sunlight.
- Choose a location with sufficient space to open the refrigerator door freely.
- Select a location with a level (or nearly level) floor.
- Ensure there is sufficient space to install the refrigerator on a flat surface.
- During installation, leave free space on the right, left, rear and top sides. This will help reduce energy consumption and lower your energy bills.
- Keep a minimum clearance of 50 mm on both sides and at the rear.

The device must be installed in a location where the ambient temperature corresponds to the climate class indicated on the device's rating plate.

For cooling appliances with climate class:

- extended moderate: this refrigeration appliance is designed for use at ambient temperatures between 10°C and 32°C; (SN)
- moderate: this refrigeration appliance is intended for use at ambient temperatures between 16°C and 32°C; (N)
- subtropical: this refrigeration appliance is designed for use at ambient temperatures between 16°C and 38°C; (ST)
- tropical: this refrigeration appliance is designed for use at ambient temperatures between 16°C and 43°C; (T)

Location

The appliance must be installed away from heat sources such as radiators, boilers, direct sunlight, etc. Ensure free air circulation at the rear of the housing. For best performance, if the unit is placed under a wall-mounted cabinet, the minimum distance between the top of the cabinet grille and the wall cabinet must be at least 50 mm. However, it is best not to place the appliance below protruding wall elements. Accurate levelling is ensured by one or more adjustable feet at the base of the cabinet.

This cooling appliance is not intended for built-in installation.

Warning!

It must be possible to disconnect the device from the mains power supply; therefore, the plug must be easily accessible after installation.

Electrical connection

Before connecting, make sure that the voltage and frequency indicated on the rating plate correspond to your domestic power supply. The appliance must be earthed. For this purpose, the power cord plug is equipped with a contact. If the domestic power socket is not earthed, connect the device to a separate earth connection in accordance with the applicable regulations, consulting a qualified electrician.

The manufacturer accepts no liability if the above precautions are not observed. This device complies with E.E.C. directives.

Door reversibility

Before reversing the door, prepare the following tools and materials: flathead screwdriver, Phillips screwdriver, wrench and the items in the plastic bag:

Left door hinge cover x 1

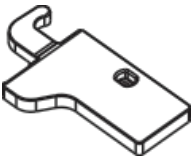

Left auxiliary lock on the upper door x 1

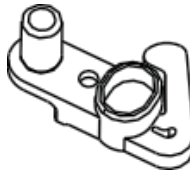

Left auxiliary latch on lower door x1

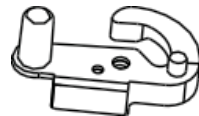

1. Unscrew the upper hinge cover and disconnect the door switch connectors.

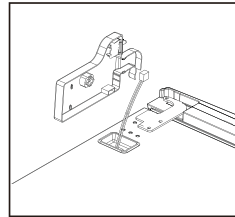
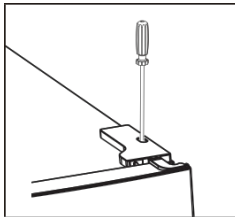

2. Unscrew the upper hinge

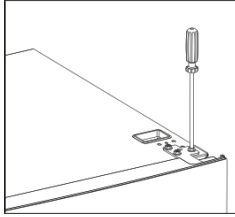

3. Remove the pin using a screwdriver and turn the hinge bracket. Then reattach the pin to the hinge bracket

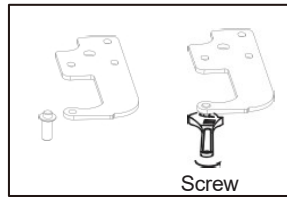
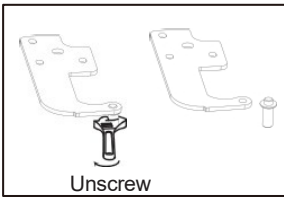

4. Move the door switch from the right hinge cover to the left hinge cover (in the accessory bag).

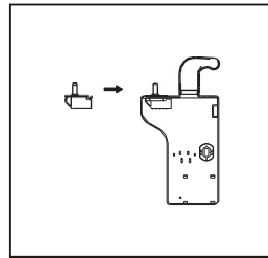
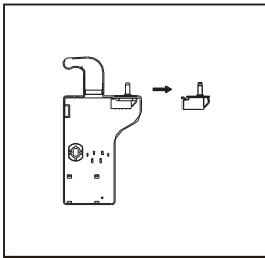

5. Move the left upper cover to the right side

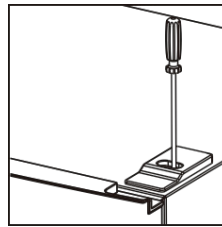
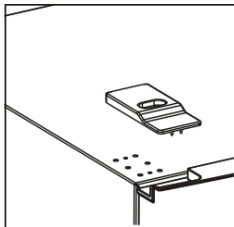
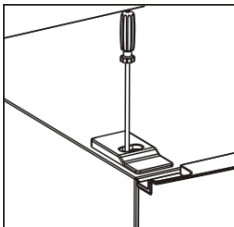

6. Remove the upper door, remove the screw from the centre hinge using a Phillips screwdriver, then remove the lower door

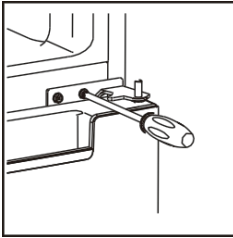

7. Move the hinge hole covers from the left side to the right.

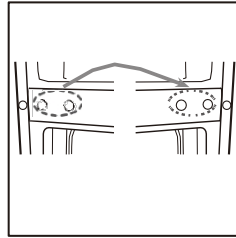

8. Unscrew the lower hinge. Then remove the adjustable feet from both sides.

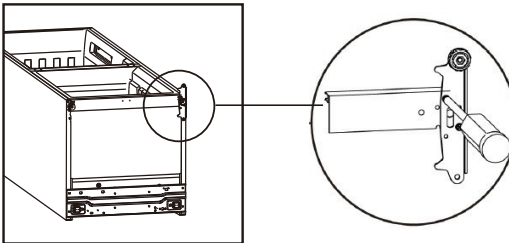

9. Unscrew and remove the lower hinge pin, turn the bracket and reinstall it.

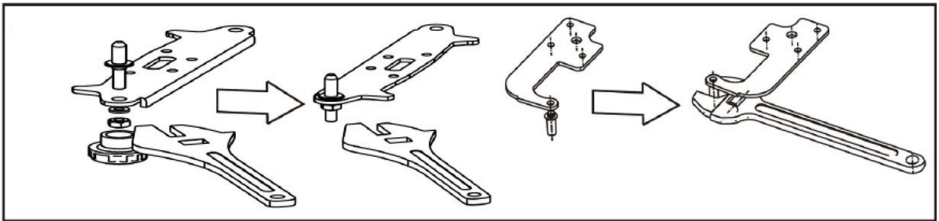

10. Reinstall the bracket on the lower hinge pin. Install both adjustable feet.

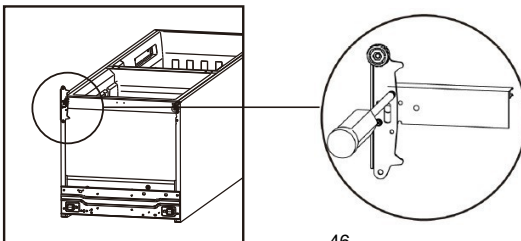

11. Remove the auxiliary latches from the bottom and top of the door, then remove the new auxiliary latches from the accessory bag and install them on the left side.

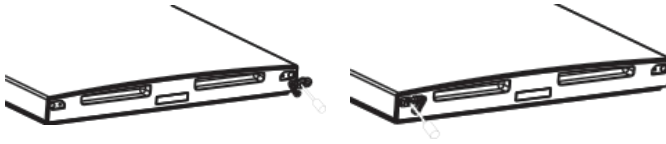

12. Install the lower door, adjust and secure the centre hinge to the housing.

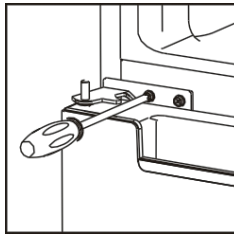

13. Install the upper door, make sure that the door is aligned with the housing, and make sure that the door seal fits tightly against the housing. Then connect the door to the housing and tighten the upper hinge securely.

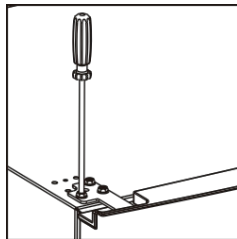

14. Install the upper hinge cover. Before screwing the cover in place, connect the door switch terminals.

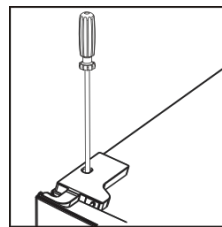
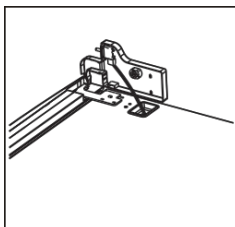

Installing the external handle (if an external handle is included)

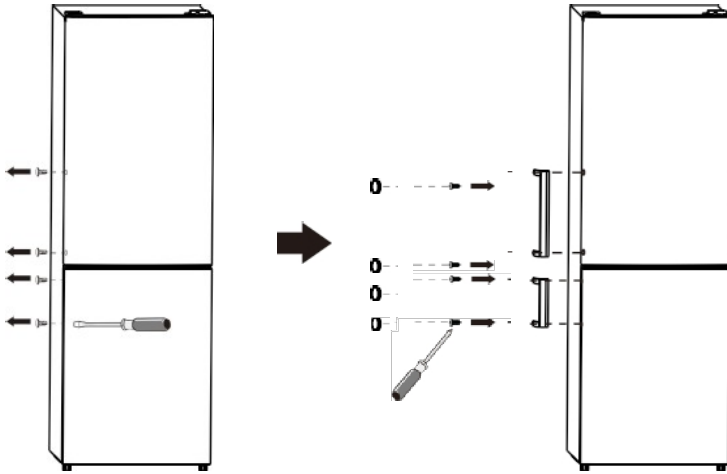

Space required

- Ensure sufficient space for opening the door.
- Keep a minimum distance of 50 mm on both sides and at the rear.

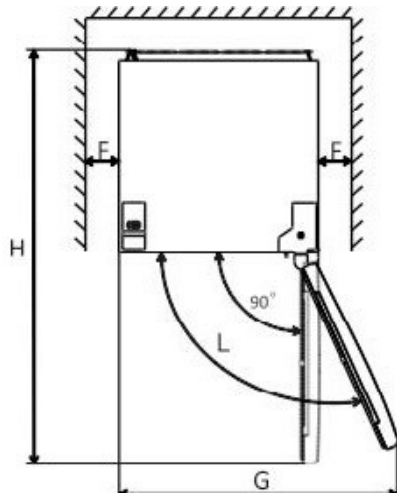
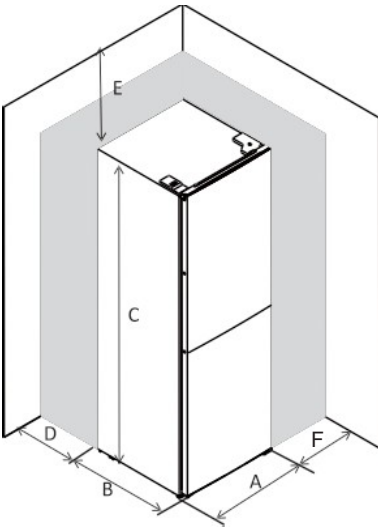

A	B	C	D	E	F	G	H	L
600	380	1800	min=50	min=50	min=50	1200	1280	135

Levelling

To do this, adjust the two levelling feet at the front of the appliance. If the appliance is not level, the door and magnetic seals will not close properly.

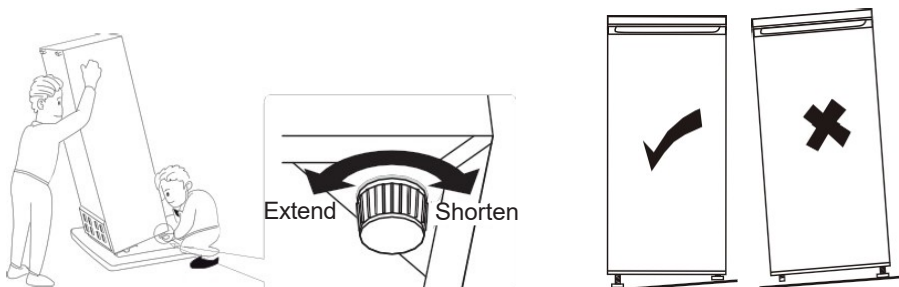

4. CONTROL PANEL

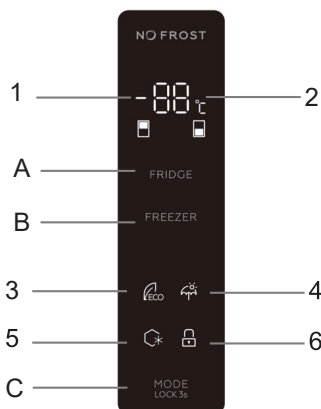

Button operation (A & B & C)

A - FRIDGE Temperature control of fridge compartment

This key is available in user defined mode and SUPER mode, not available in ECO mode and VACATION mode.

Short touching this key to select fridge temperature.

B - FREEZER Temperature control of freezer compartment

This key is available in user defined mode and VACATION mode, not available in SUPER mode and ECO mode.

Short touching this key to select freezer temperature.

C - MODE LOCK 3s Running mode select / Locking / Unlocking

Keep touching this key for 3s to lock or unlock the control panel.

In "Unlocking" status, short touching this key to select running mode (ECO mode / VACATION mode / SUPER mode / user defined mode).

Display (1 and 2)

- 1) Setting temperature display of fridge compartment. This area will display setting temperature of fridge compartment. If E0,E1,E2,E3,E5 displays in this area, please call service.
- 2) Setting temperature display of freezer compartment This area will display setting temperature of freezer compartment.

Indicators (3 & 4 & 5 & 6)

- 3) ECO mode indicator This light is on when ECO mode is selected.
- 4) VACATION mode indicator
This light is on when VACATION mode is selected.
- 5) SUPER mode indicator
This light is on when SUPER mode is selected.
- 6) Locking / Unlocking indicator
This light is on when control panel is locked.

Operation and display

- Control panel will be 100% lit up for 3s, which operates exactly as per the setting before the power off. After that, operations are available.
- Before your operation, make sure the control panel is in unlocking status.
- In locking status, locking indicator will flash for 3s when you short touch any operation key, but operations are not available.
- Control panel will be locked 25s after the last operation.
- Control panel will 100% light off 2 minutes after the last operation.
- Control panel will be lit up once the door of fridge compartment is opened.
- Control panel will be lit up once short touching operation keys.
- There will be a prompt beep for any key operation.

Temperature setting of fridge compartment

- In user defined mode or SUPER mode, short touch **FRIDGE** key consecutively, setting temperature of fridge compartment will display in a circle from 2°C to 8°C.
- Setting temperature will be confirmed after 5s of flashing of the indicator.



Temperature setting of freezer compartment

- In user defined mode, short touching **FREEZER** consecutively, setting temperature of fridge compartment will display in a circle from -14°C to -22°C.
- Setting temperature will be confirmed after 5s of flashing of the indicator.

Temperature setting recommendation

Environment Temperature	Fridge Compartment	Freezer Compartment
Summer	+4 °C	-18 °C
Normal		
Winter		

Activating ECO mode:

- Short touching  key consecutively, when  (ECO mode indicator) is lit up, ECO mode is selected.
- After 5s of flashing of ECO mode indicator, ECO mode will be activated.
- In ECO mode, temperature setting would automatically adjust according to environment temperature to save energy.



Environment Temperature	≤13 °C	14-20 °C	21-27 °C	28-34 °C	>35 °C
Fridge	3 °C	4 °C	5 °C	6 °C	8 °C
Freezer	-18 °C	-18 °C	-18 °C	-16 °C	-15 °C

- In ECO mode, if you set fridge or freezer temperature by manual, ECO mode indicator will flash for 3s, fridge and freezer temperature setting operations are not workable.

Exiting ECO mode:

- Short touch  key, when ECO mode indicator is light off, the appliance quits from ECO mode.

Activate VACATION mode:

- Short touching  key consecutively, when  (VACATION mode indicator) is lit up, VACATION mode is selected.
- After 5s of flashing of VACATION mode indicator, VACATION mode will be activated.
- When VACATION mode is activated, fridge temperature will be set automatically to 17 °C, setting temperature of freezer compartment is available.
- In VACATION mode, if you set fridge temperature by manual, VACATION mode indicator will flash for 3s, fridge temperature setting operation is not workable.



Quit from VACATION mode:

- Short touch  key, when VACATION mode indicator is light off, the appliance quits from mode.

SUPER mode

It is advisable to set SUPER mode 24 hours ahead, if lots of foods need to be frozen in one time.

Activate SUPER mode:

- Short touching  key consecutively, when  (SUPER mode indicator) is lit up, SUPER mode is selected.
- After 5s of flashing of SUPER mode indicator, SUPER mode will be activated.
- When SUPER mode is activated, freezer temperature will be set automatically to -25°C , setting temperature of fridge compartment is available.
- In SUPER mode, if you set freezer temperature by manual, SUPER mode indicator will flash for 3s, freezer temperature setting operation is not workable.

Quit from SUPER mode:

- Short touch  key, when SUPER mode indicator is light off, the appliance quits from SUPER mode.

WARNING !!!

In SUPER mode, the appliance will keep running under heavy load, noise level will be slightly higher than normal condition.

User defined mode

- Short touch  key until ECO mode indicator / VACATION mode indicator / SUPER mode indicator are all light off, user defined mode is activated.
- In user defined mode, users can set fridge temperature and freezer temperature by manual.

Door opening alarm function

If fridge door keeps open for 60s, door opening alarm will arise.

5. DAILY USE

Before first use - cleaning the interior

Before using the appliance for the first time, wash the interior and all internal accessories with lukewarm water and neutral soap to remove the typical new product smell, then dry thoroughly.

Important!

Do not use detergents or abrasive powders as they may damage the finish.

Freezing fresh food

- The freezer compartment is suitable for freezing fresh food and storing frozen and deep-frozen food for long periods.
- Place fresh food to be frozen in the lower compartment.
- The maximum amount of food that can be frozen in 24 hours is specified on the rating plate.
- The freezing process takes 24 hours: during this time, do not add any other food intended for freezing.

Place different food items in different compartments according to the table below:

Refrigerator compartments	Type of food
Refrigerator door or shelves	<ul style="list-style-type: none">• Food with natural preservatives, such as jams, juices, drinks, spices.• Do not store perishable food.
Vegetable and fruit drawer	<ul style="list-style-type: none">• Fruit, herbs and vegetables should be placed separately in the fruit and vegetable compartment.• Bananas, onions, potatoes and garlic should not be stored in the refrigerator unless they are packaged.
Refrigerator shelf - middle	<ul style="list-style-type: none">• Dairy products, eggs

Refrigerator shelf-top	<ul style="list-style-type: none"> • Food that does not require cooking, e.g. ready-to-eat products, cold cuts, leftovers.
Freezer drawers/tray	<ul style="list-style-type: none"> • Food for long-term storage. • Bottom drawer for raw meat, poultry, fish. • Middle drawer for frozen vegetables, chips. • Top drawer/shelf for ice cream, frozen fruit, frozen foods.

Storing frozen food

When starting for the first time or after a period of non-use. Before placing the product in the compartment, the appliance should be operated for at least 2 hours on a higher setting.

Important!

In the event of accidental defrosting, for example if the power has been off for more than 12 hours ("rising time"), defrosted food should be consumed quickly or cooked immediately and then refrozen (after cooking).

Defrosting

Deep-frozen or frozen food can be defrosted in the freezer compartment or at room temperature before use, depending on the time available for this operation. Small pieces can even be cooked while still frozen, directly from the freezer. In this case, cooking will take longer.

Positioning of door balconies

Door balconies can be removed for cleaning. To remove them, pull the balcony gradually in the direction indicated by the arrows until it comes loose, and then reposition it after cleaning.

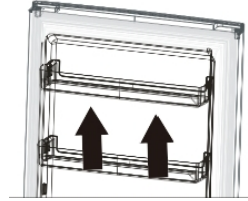

Removing the bottom drawer

1. Pull the bottom drawer out to the lock position.
2. Lower the front of the drawer.
3. Pull out the bottom drawer.

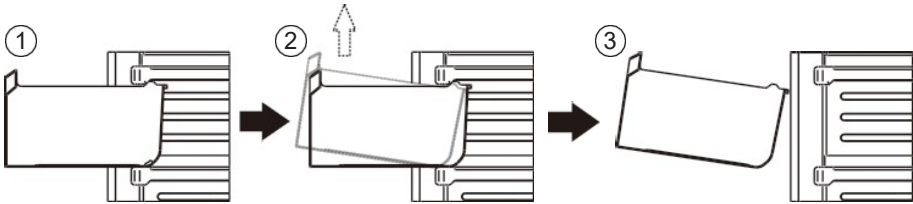

Helpful hints and tips

Hints for freezing

Here are some important tips to help you get the most out of the freezing process:

- the maximum amount of food that can be frozen in 24 hours is indicated on the rating plate;
- the freezing process takes 24 hours. During this time, do not add any food intended for freezing;
- only freeze food that is of the highest quality, fresh and thoroughly cleaned;
- prepare food in small portions to allow it to freeze quickly and completely, and then defrost only the required amount;
- wrap the food in aluminium foil or polyethylene and make sure that the packaging is airtight;
- do not allow fresh, unfrozen food to come into contact with frozen food, thus avoiding an increase in the temperature of the latter;
- Lean products keep better and longer than fatty ones. Salt shortens the storage life of food.
- water ice, consumed immediately after removal from the freezer compartment

- may cause frostbite;
- It is recommended to put the freezing date on each package to keep track of how long it's been stored.

Hints for storage of frozen foods

To get the best performance from your appliance, you should:

- ensure that frozen food has been properly stored by the retailer;
- ensure that frozen food has been transferred from the shop to the freezer as quickly as possible;
- do not open the door frequently or leave it open longer than absolutely necessary.

Once thawed, food spoils quickly and cannot be refrozen. Do not exceed the storage period indicated by the food manufacturer.

Hints for fresh food refrigeration

For best results:

- Do not store warm food or steaming liquids in the refrigerator.
- Food should be covered or wrapped, especially if it has a strong taste/smell.

Hints for refrigeration

Useful hints:

- Vegetables (all types): wrap in polyethylene bags and place on glass shelves above the vegetable drawer.
- For safety reasons, store in this way for only one or two days at most.
- Cooked food, cold dishes, etc.: should be covered and can be placed on any shelf.
- Fruit and vegetables: should be washed thoroughly and placed in special drawers.
- Butter and cheese: should be placed in special airtight containers or wrapped in aluminium foil or polyethylene bags to exclude as much air as possible.
- Milk bottles: should have a cap and should be stored on balconies near doors.
- Bananas, potatoes, onions and garlic, if not packaged, should not be stored in the refrigerator.
- To ensure energy efficiency, all drawers, baskets and shelves must be in the correct place.

Cleaning

For hygiene reasons, the interior of the appliance, including internal accessories, should be cleaned regularly.

Caution!

The device must not be connected to the power supply during cleaning. Risk of electric shock! Before cleaning, switch off the device and remove the plug from the socket, switch off the automatic switch or fuse. Never clean the device with a steam cleaner. Moisture can accumulate in electrical components, risk of electric shock! Hot vapours can damage plastic parts. The device must be dry before restarting.

Important!

Essential oils and organic solvents can damage plastic parts, e.g. lemon juice or orange peel juice, butyric acid, cleaning agents containing acetic acid.

- Do not allow such substances to come into contact with any parts of the appliance.
- Do not use abrasive cleaning agents
- Remove food from the freezer. Store it in a cool place, well covered.
- Switch off the appliance and remove the plug from the socket or switch off the fuse.
- Clean the appliance and internal accessories with a cloth and lukewarm water. After cleaning, wipe with fresh water and dry thoroughly.
- Once the device has dried, restart it.

Lamp replacement

The internal lamp is an LED type. To replace the lamp, contact a qualified technician.

6. TROUBLESHOOTING

Warning!

Before attempting to repair the appliance, disconnect it from the power supply. Only a qualified electrician or competent person may perform troubleshooting activities that are not described in this manual.

Important!

During normal use, certain noises are normal (compressor, refrigerant circulation).

Problem	Possible cause	Solution
The device is not working	The mains plug is not connected or is loose	Insert the power plug.
	The fuse has blown or is faulty	Check the fuse, replace if necessary
	The socket is damaged	Electrical faults should be repaired by an electrician
Food is not frozen sufficiently	The temperature has not been set correctly set.	Refer to the Initial Temperature Settings section.
	The door has been open for a long time.	Only open the door for as long as necessary
	A large amount of hot food has been placed in the appliance within the last 24 hours	Set a lower temperature
	The appliance is located near a heat source	For more information on this topic, please refer to in the section on installation installation

The appliance is freezing or cooling too much	The temperature is set too low or the appliance is in SUPER mode	Set the temperature controller to a warmer setting
Heavy frost on the door seal.	The door seal is not tight	Carefully warm the leaky parts of the door seal with a hair dryer (on a low setting). At the same time, manually shape the heated door seal so that it fits properly
Unusual noises	The appliance is not level.	Adjust the feet.
	The appliance is touching the wall or other objects.	Move the appliance slightly.
	An element, e.g. a pipe, at the rear of the appliance is touching another part of the appliance or the wall.	If necessary, carefully move the component out of the way.
The side panel is hot	The condenser is located inside the panel.	This is normal.
Water on the floor	The condensate drain channel is blocked.	See the Maintenance and Cleaning section
Side panels are hot	This is normal. The heat exchange parts are located on the sides	If necessary, use gloves to touch the sides.

If the fault recurs, contact the manufacturer's service department.

7. DISPOSAL OF USED DEVICES

This appliance has been designed and manufactured with high-quality materials and components that are suitable for reuse.

The crossed-out wheellie bin symbol on the product (Fig. A) indicates that the product is subject to separate collection in accordance with the provisions of Directive 2012/19/EU of the European Parliament and of the Council. If the crossed-out wheellie bin symbol (Fig. B) is displayed on the product, it means that the product contains batteries that are subject to separate collection in accordance with the provisions of Directive 2006/66/EC of the European Parliament and of the Council. This marking indicates that electrical and electronic equipment and batteries (if present) must not be disposed of with other household waste after their useful life. Waste equipment may have a harmful effect on the environment and human health due to the potential presence of hazardous substances, mixtures and components.

The user is obliged to return used equipment and batteries (if any) to collection points for used electrical and electronic equipment and batteries (if any). Those responsible for collecting such waste, including collectors of used equipment, processing plants, distributors (shops), operators of municipal waste sorting centres (municipal units) and other entities specified by law, shall establish an appropriate system for the return of such equipment.

The correct disposal of used equipment and batteries (if any) helps to avoid harmful consequences for health and the environment resulting from the possible presence of hazardous components in the equipment and batteries and from the improper storage and treatment of such equipment and batteries. Households play an important role in contributing to the reuse and recovery, including recycling, of used equipment. It is at this stage that attitudes are formed that influence the preservation of the common good, which is a clean environment. Households are also one of the largest users of small appliances, and rational management of these appliances at this stage contributes to the recovery of secondary raw materials.

In the event of improper disposal of this product, penalties may be imposed in accordance with national legislation. If the appliance has a lock, it must be removed for the safety of anyone who may come into contact with the appliance at a later date. Some refrigerators and freezers contain insulating material and CFC refrigerant. Therefore, take care not to contaminate the environment when disposing of your old refrigerator.

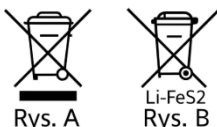

KERNAU

NÁVOD K POUŽITÍ
CHLADNIČKA - MRAZNIČKA

KFRC 18265 NF BS
KFRC 18265 NF W

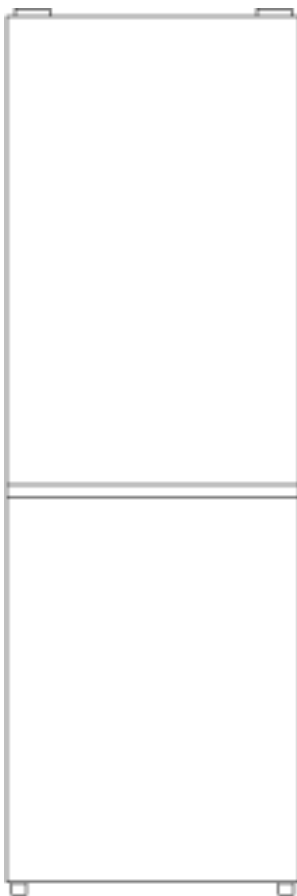

VÁŽENÝ ZÁKAZNÍKU

děkujeme za důvěru a výběr značky Kernau.

Abychom splnili vaše očekávání, vyrábíme naše zařízení ve specializovaných továrnách s využitím nejmodernějších technologií a testujeme je z hlediska kvality. Aby vám vámi vybraný produkt sloužil co nejdéle, seznámte se s pokyny pro obsluhu, čištění a údržbu, které naleznete níže. V tomto návodu vám chceme představit všechny možnosti zakoupeného produktu a také vám sdělit informace týkající se bezpečnosti, instalace, optimálního nastavení a úsporného používání. Najdete zde cenné rady, jak zařízení co nejefektivněji využívat podle svých aktuálních potřeb.







Produkt, který jste zakoupili, byl vyroben v moderní a ekologicky šetrné továrně.

Před zahájením používání zařízení doporučujeme podrobně si přečíst tento návod a uschovat jej pro budoucí použití, aby funkce zakoupeného zařízení zůstaly po dlouhou dobu v takovém stavu, v jakém byly v den zakoupení.

UPOZORNĚNÍ

Tento návod k obsluze se vztahuje na více modelů produktu. Vaše zařízení nemusí být vybaveno některými funkcemi uvedenými v návodu.

Obrázky produktu jsou schematické. Prvky označené (*) jsou volitelné.

Ikona	Popis	Popis
	Varování	Nebezpečí vážného zranění nebo smrti
	Nebezpečí úrazu elektrickým proudem	Nebezpečné napětí
	Požár	Nebezpečí požáru
	Upozornění	Riziko poranění nebo poškození majetku
	Důležité/Upozornění	Informace o správném fungování systému
	Přečtěte si návod	
	Horký povrch	

Obsah

1. Bezpečnostní informace	64
Bezpečnost dětí a zranitelných osob	64
Každodenní používání	68
Údržba a čištění	69
Instalace.....	69
Servis.....	70
Úspora energie	70
Ochrana životního prostředí	71
Likvidace zařízení	71
2. Obecné informace o zařízení	72
3. Instalace.....	73
Umístění.....	73
Umístění	73
Elektrické připojení	74
Reverzibilita dveří.	74
Instalace vnějšího madla (pokud je vnější madlo k dispozici).	78
Požadovaný prostor	78
Vyrovnání zařízení	79
4. Ovládací panel	79
Tlačítka displeje.....	80
Obsluha a displej	80
Nastavení teploty v prostoru chladničky	80
Nastavení teploty v mrazicím prostoru	81
Doporučení pro nastavení teploty.....	81
Režim ECO.....	81
Režim SUPER	82
Uživatelsky definovaný režim	82
Funkce alarmu otevřených dveří	82
5. Denní použití	83
Před prvním použitím - čištění vnitřního rostoru	83
Zmrazování čerstvých potravin	83
Skladování zmrazených potravin	84
Rozmrazování.....	84
Příslušenství	85
Užitečné tipy a rady	85
Čištění	87
Výměna lampy.....	87
6. Řešení problémů	88
7. Likvidace použitých zařízení	90



Z důvodu zajištění bezpečnosti a správného používání si před instalací a prvním použitím zařízení pečlivě přečtěte tento návod k obsluze, včetně pokynů a varování. Aby se předešlo zbytečným chybám a nehodám, je důležité, aby se všechny osoby používající zařízení důkladně seznámily s jeho obsluhou a bezpečnostními opatřeními. Tento návod uschovejte a zajistěte, aby byl součástí zařízení v případě jeho přemístění nebo prodeje, aby každá osoba, která jej používá, byla po celou dobu jeho používání řádně informována o používání a bezpečnosti zařízení.

Aby byla zajištěna bezpečnost života a majetku, je nutné dodržovat bezpečnostní opatření uvedená v tomto návodu k obsluze, protože výrobce nenese odpovědnost za škody způsobené nedodržením těchto opatření.

Bezpečnost dětí a osob citlivých

- Tento přístroj mohou používat děti od 8 let a osoby s omezenými fyzickými, smyslovými nebo mentálními schopnostmi, jakož i osoby bez zkušeností a znalostí, pokud byly řádně poučeny o bezpečném používání přístroje a rozumějí souvisejícím nebezpečím.
- Děti ve věku od 3 do 8 let mohou zařízení používat v rozsahu jeho vybavení.
- Děti by měly být pod dohledem, aby si se zařízením nehrály.
- Čištění a údržba nesmí být prováděna dětmi, pokud nejsou starší 8 let a nejsou pod dohledem.



INFORMACE O BEZPEČNOSTI



- Všechny obaly uchovávejte mimo dosah dětí. Hrozí nebezpečí udušení.
- Při likvidaci zařízení odpojte zástrčku ze zásuvky, odřízněte připojovací kabel (co nejblíže k zařízení) a sejměte dvířka, aby se zabránilo úrazu elektrickým proudem při hře dětí nebo uvěznění v zařízení.
- Pokud má zařízení vybavené magnetickými těsněními dveří nahradit starší zařízení se západkou (záchytem) na dveřích nebo krytu, před vyhozením starého zařízení se ujistěte, že západka není použitelná. Tím zabráníte tomu, aby se zařízení stalo smrtící pastí pro děti.



Varování!

Ventilační otvory v krytu zařízení nebo v konstrukci vestavby musí být volné.



Varování!

Nepoužívejte k urychlení odmrazování jiné mechanické prostředky nebo jiné prostředky, než které doporučuje výrobce.



Varování!

Nezničte oběh chladiva.



Varování!

Nepoužívejte v chladicích zařízeních jiné elektrické spotřebiče (např. výrobníky ledu), pokud nejsou schváleny výrobcem pro tento účel.



Varování!

Nesahat na žárovku, pokud je zapnutá delší dobu, protože může být velmi horká.

**Varování!**

Při instalaci zařízení se ujistěte, že napájecí kabel není přiskřípnutý nebo poškozený.

**Varování!**

Na zadní stranu zařízení nesmí být umístěno více přenosných zásuvek ani přenosných zdrojů napájení.

- V zařízení neskladujte výbušné látky, jako jsou aerosolové spreje s hořlavým hnacím plynem.
- V chladicím okruhu zařízení se nachází izobutan (R-600a), zemní plyn s vysokou mírou shody s požadavky na ochranu životního prostředí, který je však hořlavý.
- Při přepravě a instalaci zařízení se ujistěte, že žádný z prvků chladicího okruhu nebyl poškozen.
 - vyvarujte se otevřeného ohně a zdrojů vznícení
 - Důkladně vyvětrejte místnost, ve které se zařízení nachází.
- Jakákoli změna specifikace nebo úprava produktu je nebezpečná. Jakékoli poškození kabelu může způsobit zkrat, požár a/nebo úraz elektrickým proudem.
- Zařízení používaná ve výrobních, servisních, gastronomických a institucionálních zařízeních nejsou kryta zárukou. Zařízení je určeno pro použití v domácnosti. V případě použití zařízení v rámci podnikatelské činnosti jiné než v domácnosti, přičemž použití zařízení nemá průmyslový charakter ani není určeno pro profesionální použití, poskytuje záruční poskytovatel značky KERNAU záruku na dobu 12 měsíců.

**Varování!**

Všechny elektrické součásti (zástrčka, napájecí kabel, kompresor atd.) musí být vyměněny certifikovaným servisním zástupcem nebo kvalifikovaným servisním personálem.

**Varování!**

Žárovka dodaná s tímto zařízením je „žárovka pro speciální použití“, kterou lze používat pouze s dodaným zařízením. Tato „žárovka pro speciální použití“ není vhodná pro domácí osvětlení.

- Napájecí kabel nesmí být prodlužován.
- Ujistěte se, že zástrčka napájecího kabelu není stlačena nebo poškozena zadní stranou zařízení. Stlačená nebo poškozená zástrčka se může přehřát a způsobit požár.
- Ujistěte se, že máte přístup k síťové zástrčce zařízení.
- Netahejte za napájecí kabel.
- Pokud je zásuvka napájecí zástrčky uvolněná, nezapojujte napájecí zástrčku. Hrozí nebezpečí úrazu elektrickým proudem nebo požáru.
- Zařízení je těžké. Při jeho přenášení buďte opatrní.
- Nevyjímejte ani se nedotýkejte předmětů z mrazicího prostoru, pokud máte vlhké ruce, protože by mohlo dojít k odření kůže nebo omrzlinám/popáleninám mrazákem.
- Vyvarujte se dlouhodobému vystavení zařízení přímému slunečnímu záření.



Každodenní používání

- Na plastové části zařízení nepokládejte horké předměty.
- Nepokládejte potraviny přímo na zadní stěnu.
- Po rozmrazení nesmí být zmrazené potraviny znovu zmrazeny. ¹
- Balené mražené potraviny skladujte podle pokynů výrobce mražených potravin. ¹
- Doporučení výrobce zařízení týkající se skladování je třeba přísně dodržovat. Přečtěte si příslušné pokyny.
- Do mrazicího prostoru nekládejte nápoje s obsahem oxidu uhličitého, protože by mohlo dojít k vytvoření tlaku v nádobě, který by mohl způsobit její explozivní roztržení a následné poškození spotřebiče. ¹
- Zmrazené potraviny mohou způsobit omrzliny, pokud jsou konzumovány přímo ze zařízení. ¹
- Aby nedošlo ke kontaminaci potravin, dodržujte následující pokyny.
- Dlouhodobé otevření dveří může způsobit výrazné zvýšení teploty v komorách zařízení.
- Pravidelně čistěte povrchy, které mohou přijít do styku s potravinami a dostupnými odtokovými systémy.
- Vyčistěte nádrže na vodu, pokud nebyly používány po dobu 48 hodin; propláchněte vodovodní potrubí připojené k vodovodnímu zdroji, pokud nebyla voda odebírána po dobu 5 dnů.
- Skladujte syrové maso a ryby v příslušných nádobách v chladničce, aby nepřišly do styku s jinými potravinami ani na ně nekvapkaly.
- Dvouhvězdičkové mrazicí přihrádky (jsouli v zařízení k dispozici) jsou vhodné pro skladování předmražených potravin, skladování nebo výrobu

1) Pokud je zařízení vybaveno mrazicím boxem.



ledu a ledových kostek.

- Jedno-, dvou- a tříhvězdičkové komory (jsou-li v zařízení k dispozici) nejsou vhodné pro zmrazování čerstvých potravin.
- Pokud je zařízení delší dobu prázdné, je třeba jej vypnout, rozmrazit, vyčistit, vysušit a nechat otevřené dveře, aby se zabránilo usazování námrazy uvnitř.

Údržba a čištění

- Před zahájením údržby vypněte zařízení a odpojte zástrčku napájecího kabelu ze zásuvky.
- Zařízení nečistěte kovovými předměty.
- K odstraňování námrazy ze zařízení nepoužívejte ostré předměty. Používejte plastovou škrabku. ¹
- Pravidelně kontrolujte odtokovou trubku v chladniče, zda není ucpaná rozmraženou vodou. V případě potřeby odtokovou trubku vyčistěte. Pokud je odtoková trubka ucpaná, bude se voda hromadit ve spodní části zařízení. ²⁾

Instalace



Důležité!

Pro připojení k elektrické síti postupujte podle pokynů uvedených v jednotlivých odstavcích.

- Rozbalte zařízení a zkontrolujte, zda není poškozené. Nepřipojujte poškozené zařízení. Případné poškození ihned nahlase v místě nákupu. V takovém případě si ponechte obal.
- Před připojením zařízení se doporučuje počkat alespoň čtyři hodiny, aby se olej mohl vrátit do kompresoru.
- Kolem zařízení by měl být zajištěn dostatečný prostor.

1) Pokud je v zařízení mrazicí komora.

2) Pokud je v zařízení komora pro skladování čerstvých potravin.



cirkulace vzduchu. Aby byla zajištěna dostatečná ventilace, postupujte podle pokynů pro instalaci.

- Pokud je to možné, distanční prvky produktu by měly být umístěny u stěny, aby se zabránilo dotyku nebo zachycení horkých částí (kompresor, kondenzátor) a případnému popálení.
- Zařízení nesmí být umístěno v blízkosti radiátorů nebo sporáků.
- Po instalaci zařízení se ujistěte, že je k dispozici síťová zástrčka.

Servis

- Veškeré elektrické práce nutné k údržbě zařízení by měly být prováděny kvalifikovaným elektrikářem nebo kompetentní osobou.
- Tento produkt musí být servisován autorizovaným servisním střediskem, které používá výhradně originální náhradní díly.

Úspora energie

- Do zařízení nevkládejte horké pokrmy.
- Nepokládejte potraviny těsně vedle sebe, protože to brání cirkulaci vzduchu.
- Ujistěte se, že se jídlo nedotýká zadní komory (komor);
- V případě výpadku proudu neotvírejte dvířka; Dvířka neotvírejte často;
- Nenechávejte dveře otevřené příliš dlouho;
- Nenastavujte termostat na příliš nízké teploty.
- Všechny příslušenství, jako jsou zásuvky, police a balkóny, by měly být uloženy tam, aby se snížila spotřeba energie.



Ochrana životního prostředí



Toto zařízení neobsahuje plyny, které by mohly poškodit ozonovou vrstvu, ani v chladicím okruhu, ani v izolačních materiálech. Zařízení nesmí být vyhozeno spolu s komunálním odpadem a smetím. Izolační pěna obsahuje hořlavé plyny: zařízení je třeba zlikvidovat v souladu s předpisy pro zařízení, které lze získat od místních úřadů. Je třeba zabránit poškození chladicí jednotky, zejména výměníku tepla.

Materiály použité v tomto zařízení označené symbolem  jsou recyklovatelné.



Symbol na výrobku nebo na jeho obalu označuje, že tento výrobek nesmí být likvidován jako domácí odpad. Místo toho jej odevzdejte do příslušného sběrného místa pro recyklaci elektrických a elektronických zařízení.

elektrického a elektronického zařízení. Správná likvidace tohoto produktu pomůže zabránit potenciálním negativním dopadům na životní prostředí a lidské zdraví, které by mohly být způsobeny nesprávným zacházením s tímto produktem. Podrobnější informace o recyklaci tohoto produktu získáte u místních úřadů, společnosti zabývající se likvidací odpadu nebo v obchodě, kde byl produkt zakoupen.

Likvidace zařízení

1. Vytáhněte zástrčku napájecího kabelu ze zásuvky.
2. Odřízněte napájecí kabel a zlikvidujte jej.



Varování!

Při používání, údržbě a likvidaci zařízení věnujte pozornost symbolu na levé straně, který se nachází na zadní straně zařízení (zadní panel nebo kompresor) v žluté nebo oranžové barvě.



BEZPEČNOSTNÍ INFORMACE



Tento symbol upozorňuje na nebezpečí požáru. V potrubí chladiva a kompresoru se nacházejí hořlavé materiály. Během používání, údržby a likvidace se držte v bezpečné vzdálenosti od zdrojů ohně.

2. OBECNÉ INFORMACE O ZAŘÍZENÍ

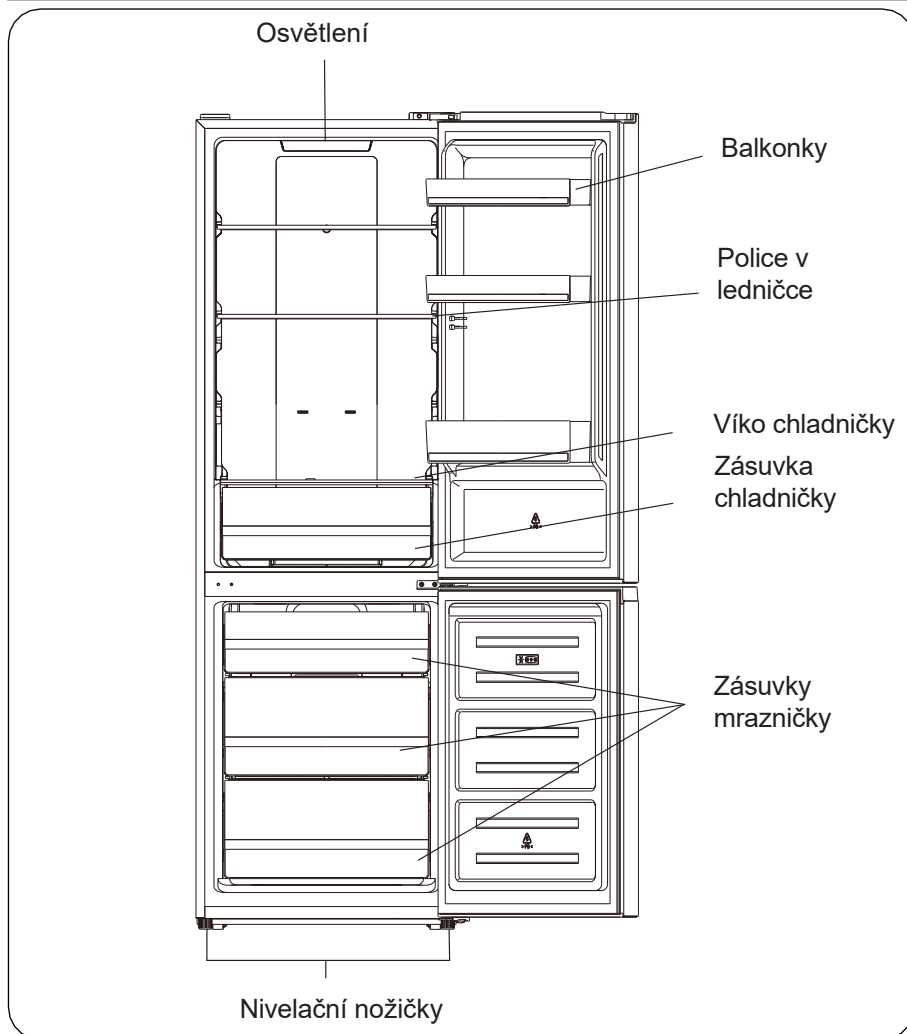

Poznámka: Výše uvedená fotografie je pouze ilustrativní. Skutečné zařízení se může lišit.

3. INSTALACE

Nastavení

Křížový šroubovák, plochý šroubovák, šestihranný klíč.

- Vyberte místo, které není vystaveno přímému slunečnímu záření.
- Vyberte místo s dostatečným prostorem pro volné otevírání dveří chladničky.
- Vyberte místo s rovnou (nebo téměř rovnou) podlahou.
- Zajistěte dostatek prostoru pro instalaci chladničky na rovnou plochu.
- Při instalaci je třeba ponechat volný prostor z pravé, levé, zadní a horní strany. To pomůže snížit spotřebu energie a snížit účty za energii.
- Dodržujte minimální vzdálenost 50 mm na obou stranách a vzadu.

Zařízení musí být instalováno v místě, kde okolní teplota odpovídá klimatické třídě uvedené na typovém štítku zařízení.

Pro chladicí zařízení s klimatickou třídou:

- mírná rozšířená: toto chladicí zařízení je určeno pro použití při okolní teplotě od 10 °C do 32 °C; (SN)
- mírná: toto chladicí zařízení je určeno pro použití při okolních teplotách od 16 °C do 32 °C; (N)
- subtropická: toto chladicí zařízení je určeno pro použití při teplotách okolí od 16 °C do 38 °C; (ST)
- tropická: toto chladicí zařízení je určeno pro použití při teplotách okolí od 16 °C do 43 °C; (T)

Umístění

Zařízení musí být instalováno mimo dosah zdrojů tepla, jako jsou radiátory, bojler, přímé sluneční světlo atd. Je nutné zajistit volnou cirkulaci vzduchu v zadní části skříně. Pro zajištění nejlepšího výkonu, pokud je zařízení umístěno pod závěsnou skříňkou, musí být minimální vzdálenost mezi horní částí mřížky kabiny a skříňkou alespoň 50 mm. Nejlepší je však zařízení neinstalovat pod vyčnívajícími prvky stěny. Přesné vyrovnání zajišťuje jedna nebo více nastavitelných nožiček na spodní straně skříně.

Toto chladicí zařízení není určeno k zabudování.

Varování!

Musí být možné zařízení odpojit od napájení; proto musí být po instalaci snadno přístupná zástrčka.

elektrické připojení

Před připojením se ujistěte, že napětí a frekvence uvedené na typovém štítku odpovídají domácí napájecí síti. Zařízení musí být uzemněno. Za tímto účelem je zástrčka napájecího kabelu vybavena kontaktem. Pokud domácí zásuvka není uzemněna, je nutné zařízení připojit k samostatnému uzemnění v souladu s platnými předpisy a po konzultaci s kvalifikovaným elektrikářem.

Výrobce nenese žádnou odpovědnost za nedodržení výše uvedených bezpečnostních opatření. Toto zařízení je v souladu se směrnicemi E.E.C.

Změna směru otevírání dveří

Před otočením dveří připravte následující nářadí a materiál: plochý šroubovák, křížový šroubovák, klíč a součásti uvedené v plastovém sáčku:

Kryt levého
závesu dveří x 1

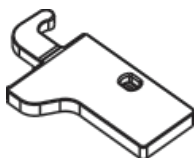

Levý pomocný
zámek na homích
dveřích x 1

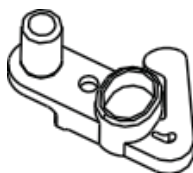

Levá pomocná
západka na
spodních dveřích
x1



1. Odšroubujte horní závěs a odpojte konektory dveřního spínače.

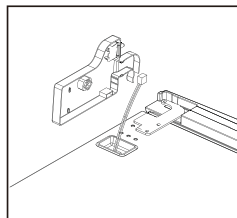
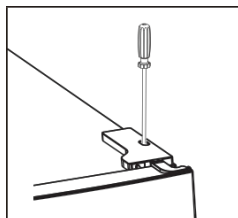

2. Odšroubujte horní závěs

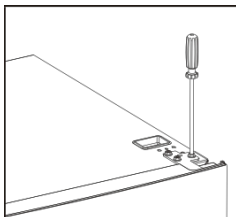

3. Vyměňte čep pomocí šroubováku a otočte držák závěsu. Poté znovu připevněte čep k držáku závěsu

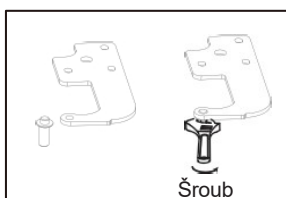
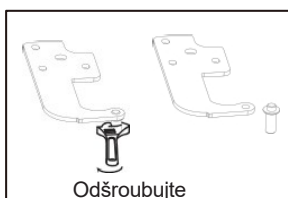

4. Přemístěte dveřní spínač z pravého krytu závěsu na levý kryt závěsu (v tašce na příslušenství).

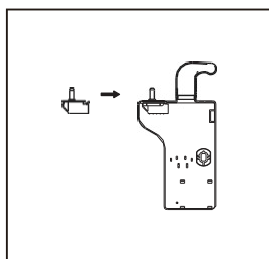
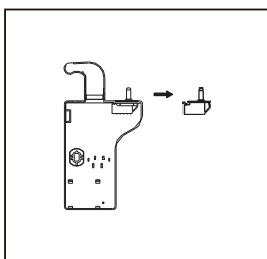

5. Přesuňte levý horní kryt na pravou stranu

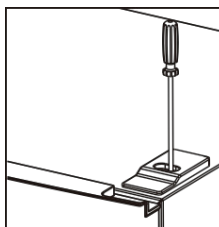
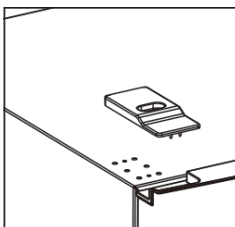
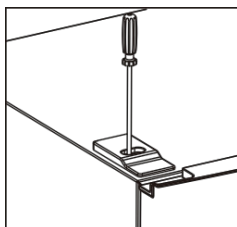

6. Sejměte horní dvířka, pomocí křížového šroubováku vyjměte šroub ze středního závěsu a poté sejměte spodní dvířka

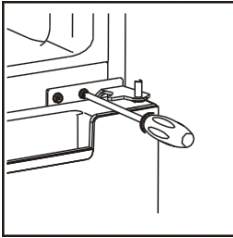

7. Přesuňte kryty otvorů závěsů z levé strany na pravou.

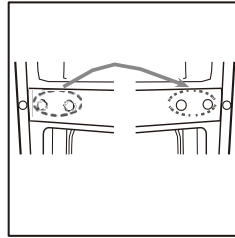

8. Odšroubujte spodní závěs. Poté sejměte nastavitelné nožičky z obou stran.

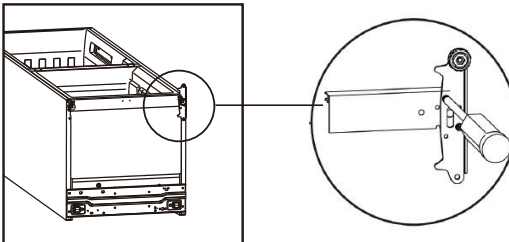

9. Odšroubujte a vyjměte čep spodního závěsu, otočte držák a nasadte jej zpět.

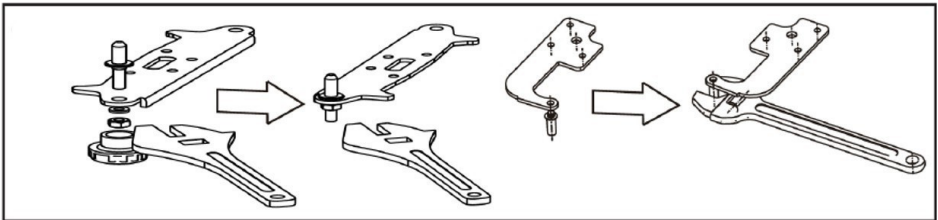

10. Znovu namontujte držák na čepu spodního závěsu. Nasadte obě nastavitelné nožičky.

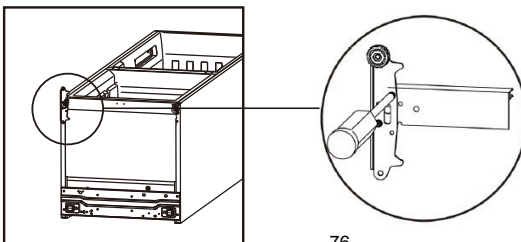

11. Demontujte pomocné západky ze spodní a horní části dveří, poté vyjměte nové pomocné západky z tašky s příslušenstvím a namontujte je na levou stranu.

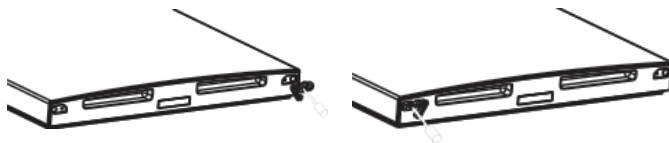

12. Namontujte spodní dveře, seřídte a upevněte střední závěs k krytu.

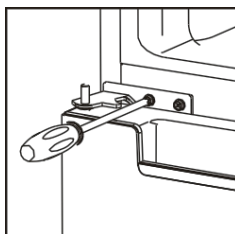

13. Nasaďte horní dveře, ujistěte se, že jsou dveře vyrovnané s krytem, ujistěte se, že těsnění dveří těsně přiléhá ke krytu. Poté spojte dveře s krytem a pevně utáhněte horní závěs.

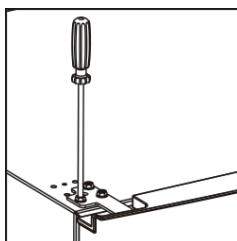

14. Nasaďte kryt horního závěsu. Před přišroubováním krytu připojte svorky spínače dveří.

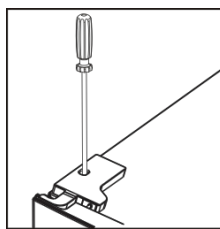
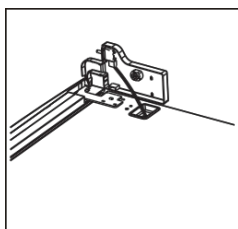

Montáž vnější kliky (pokud je vnější klika součástí dodávky)

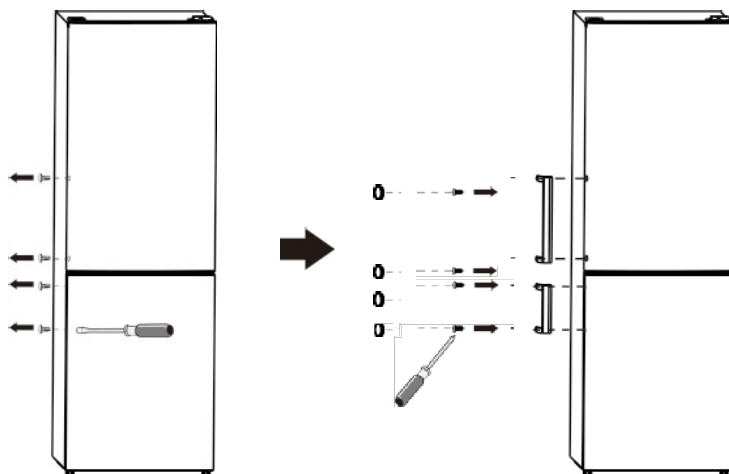

Potřebný prostor

- Zachovej dostatečný prostor pro otevření dveří.
- Dodržujte minimální vzdálenost 50 mm na obou stranách a vzadu.

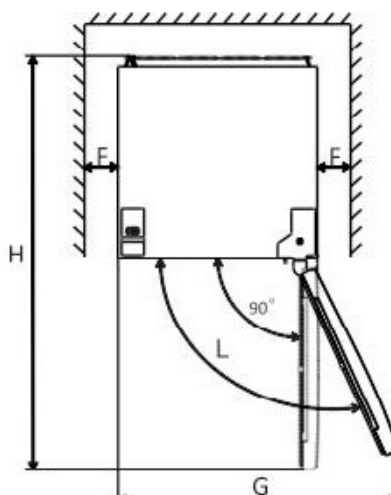
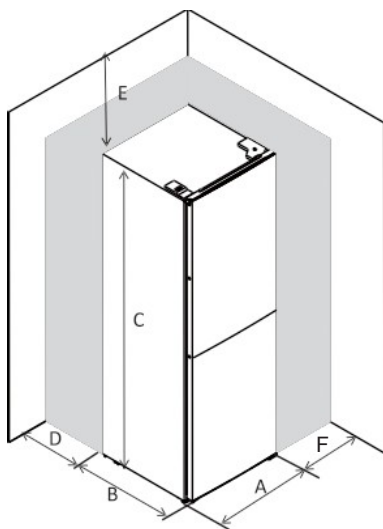

A	B	C	D	E	F	G	H	L
600	380	1800	min=50	min=50	min=50	1200	1280	135

Vyrovnávání

Za tímto účelem nastavte dvě nivelační nožičky v přední části spotřebiče. Pokud spotřebič není v rovině, dvířka a magnetické těsnění se nebudou správně zavírat.

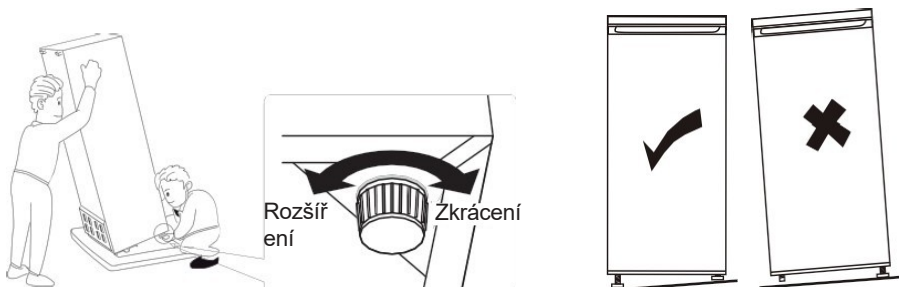

4. OVLÁDACÍ PANEĽ

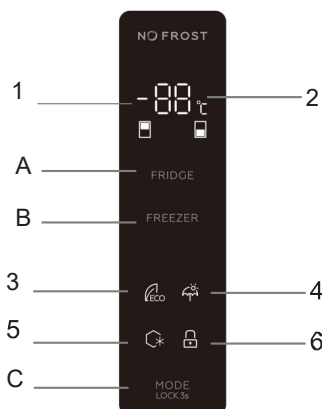

Ovládání tlačítek (A & B & C)

A - FRIDGE Ovládání teploty prostoru chladničky

Toto tlačítko je k dispozici v režimu definovaném uživatelem a v režimu SUPER, není k dispozici v režimu ECO a v režimu VACATION. Krátkým dotykem tohoto tlačítka zvolíte teplotu chladničky.

B - FREEZER Ovládání teploty mrazicího oddílu

Toto tlačítko je k dispozici v režimu definovaném uživatelem a v režimu VACATION, není k dispozici v režimu SUPER a v režimu ECO. Krátkým dotykem této klávesy zvolíte teplotu mrazničky.

C - MODE LOCK 3s Volba režimu chodu / uzamčení / odemčení

Podržením 3s dotyku tohoto tlačítka zamknete nebo odemknete ovládací panel. Ve stavu "Odemknutí" krátkým dotykem této klávesy zvolíte režim chodu (režim ECO / režim VACATION / režim SUPER / režim definovaný uživatelem).

Displej (1 a 2)

- 1) Nastavení zobrazení teploty v prostoru chladničky. V této oblasti se zobrazí nastavení teploty prostoru chladničky. Pokud se v této oblasti zobrazí E0,E1,E2,E3,E5, zavolejte servis.
- 2) Displej nastavení teploty mrazicího oddílu V této oblasti se zobrazí nastavení teploty mrazicího oddílu.

Ukazatele (3 a 4 a 5 a 6)

- 3) Indikátor režimu ECO Tato kontrolka svítí, když je zvolen režim ECO.
- 4) Indikátor režimu VACATION
Tato kontrolka svítí, když je zvolen režim VACATION.
- 5) Indikátor režimu SUPER
Tato kontrolka svítí, když je zvolen režim SUPER.
- 6) Indikátor uzamčení / odemčení
Tato kontrolka svítí, když je ovládací panel uzamčen.

Provoz a displej

- Ovládací panel se na 3 s rozsvítí na 100 % a funguje přesně podle nastavení před vypnutím. Poté jsou k dispozici operace.
- Před operací se ujistěte, že je ovládací panel v odemčeném stavu.
- Ve stavu uzamčení bude indikátor uzamčení blikat po dobu 3 s, když se krátce dotknete libovolného operačního tlačítka, ale operace nejsou dostupné.
- Ovládací panel bude uzamčen 25s po poslední operaci.
- Ovládací panel bude 100% zhasnutý 2 minuty po poslední operaci.
- Ovládací panel se rozsvítí, jakmile se otevrou dveře prostoru chladničky.
- Ovládací panel se rozsvítí po krátkém dotyku ovládacích tlačítek.
- Při jakékoli operaci s klávesou se ozve zvukový signál.

Nastavení teploty v prostoru chladničky

- V režimu definovaném uživatelem nebo v režimu SUPER se krátce po sobě dotkněte tlačítka **FRIDGE**, nastavení teploty prostoru chladničky se zobrazí v kruhu od 2 °C do 8 °C.
- Nastavení teploty se potvrdí po 5 s blikání indikátoru.

Nastavení teploty mrazicího oddílu

- V režimu definovaném uživatelem se krátce po sobě dotkněte **FREEZER**, nastavení teploty oddílu mrazničky se zobrazí v kruhu od -14 °C do -22°C.
- Nastavení teploty se potvrdí po 5 s blikání indikátoru.

Doporučení pro nastavení teploty

Teplota prostředí	Prostor chladničky	Mrazicí prostor
Léto Normální í Zima	+4 °C	-18 °C

Aktivace režimu ECO:

- Když se rozsvítí  (indikátor režimu ECO), je zvolen režim ECO.
- Po 5 s blikání indikátoru režimu ECO se režim ECO aktivuje.
- V režimu ECO se nastavení teploty automaticky přizpůsobí teplotě prostředí, aby se šetřila energie.



Teplota prostředí	≤13°C	14-20°C	21-27°C	28-34°C	>35°C
Chladnička	3°C	4°C	5°C	6°C	8°C
Mrazák	-18°C	-18°C	-18°C	-16°C	-15°C

- Pokud v režimu ECO nastavíte teplotu v chladničce nebo mrazničce ručně, indikátor režimu ECO bude 3 s blikat, operace nastavení teploty v chladničce a mrazničce nejsou funkční.

Ukončení režimu ECO:

- Krátkým dotykem  když zhasne indikátor režimu ECO, spotřebič ukončí režim ECO.

Aktivace režimu VACATION:

- Krátký dotyk na tlačítko  po sobě, když se rozsvítí  (ukazatel režimu VACATION), je zvolen režim VACATION.
- Po 5 s blikání indikátoru režimu VACATION (VAKACE) se aktivuje režim VACATION (VAKACE).
- Když je aktivován režim VACATION, teplota chladničky se automaticky nastaví na 17 °C, nastavení teploty mrazicího oddílu je k dispozici.
- Pokud v režimu VACATION nastavíte teplotu chladničky ručně, indikátor režimu VACATION bude blikat po dobu 3 s, operace nastavení teploty chladničky není funkční.



Ukončení režimu VACATION:

- Krátkým stisknutím tlačítka , když indikátor režimu VACATION zhasne, spotřebič ukončí režim VACATION.

Režim SUPER

Režim SUPER je vhodné nastavit na 24 hodin dopředu, pokud je třeba zmrazit velké množství potravin najednou.

Aktivujte režim SUPER:

- Krátkým postupným dotykem tlačítka , když se rozsvítí  (ukazatel režimu SUPER), je zvolen režim SUPER.
- Po 5 s blikání indikátoru režimu SUPER se režim SUPER aktivuje.
- Po aktivaci režimu SUPER se teplota mrazničky automaticky nastaví na -25 °C, k dispozici je nastavení teploty prostoru chladničky.
- Pokud v režimu SUPER nastavíte teplotu mrazničky ručně, indikátor režimu SUPER bude blikat po dobu 3 s, operace nastavení teploty mrazničky není funkční.

Ukončení práce v režimu SUPER:

- Krátkým dotykem tlačítka , když zhasne indikátor režimu SUPER, spotřebič ukončí režim SUPER.

UPOZORNĚNÍ !!!

V režimu SUPER bude spotřebič pokračovat v provozu při velkém zatížení, úroveň hluku bude mírně vyšší než v normálním stavu.

Režim definovaný uživatelem

- Krátce se dotkněte tlačítka , dokud se nerozsvítí ukazatel režimu ECO / ukazatel režimu VACATION / ukazatel režimu SUPER, aktivuje se režim definovaný uživatelem.
- V režimu definovaném uživatelem mohou uživatelé nastavit teplotu chladničky a mrazničky ručně.

Funkce alarmu otevření dveří

Pokud dveře chladničky zůstanou otevřené po dobu 60s, spustí se alarm otevření dveří.

5. KAŽDODENNÍ POUŽÍVÁNÍ

Před prvním použitím – čištění vnitřního prostoru

Před prvním použitím zařízení umyjte vnitřní prostor a všechny vnitřní příslušenství vlažnou vodou s přísadkou neutrálního mýdla, abyste odstranili typický zápach nového výrobku, a poté důkladně vysušte.

Důležité!

Nepoužívejte čisticí prostředky ani abrazivní prášky, protože by mohly poškodit povrch.

Mražení čerstvých potravin

- Mrazicí komora je vhodná pro mražení čerstvých potravin a dlouhodobé skladování mražených a hluboce zmražených potravin.
- Čerstvé potraviny určené k mražení vložte do spodní komory.
- Maximální množství potravin, které lze zmrazit během 24 hodin, je uvedeno na typovém štítku.
- Proces zmrazování trvá 24 hodin: během této doby nepřidávejte žádné další potraviny určené ke zmrazení.

Umístěte různé potraviny do různých komor podle následující tabulky:

Komory chladničky	Druh potravin
Dveře nebo balkónky chladicí komory	<ul style="list-style-type: none">• Potraviny s přírodními konzervanty, jako jsou džemy, džusy, nápoje, koření.• Neskladujte potraviny, které se snadno kazí.
Zásuvka na zeleninu a ovoce	<ul style="list-style-type: none">• Ovoce, bylinky a zeleninu ukládejte odděleně do přihrádky na ovoce a zeleninu.• Banány, cibule, brambory a česnek by se neměly skladovat v chladničce, pokud nejsou zabalené.
Police uprostřed chladničky	<ul style="list-style-type: none">• Mléčné výrobky, vejce

Police chladničky – horní	<ul style="list-style-type: none"> • Potraviny, které nevyžadují vaření, např. hotové výrobky, uzeniny, zbytky.
Zásuvky/podnos mrazničky	<ul style="list-style-type: none"> • Potraviny pro dlouhodobé skladování. • Spodní zásuvka na syrové maso, drůbež, ryby. • Střední zásuvka na mraženou zeleninu, hranolky. • Horní zásuvka/police na zmrzlinu, mražené ovoce, mražené potraviny.

Skladování mražených potravin

Při prvním spuštění nebo po delší době nepoužívání. Před vložením produktu do komory by měl spotřebič pracovat alespoň 2 hodiny na vyšších nastaveních.

Důležité!

V případě náhodného rozmrazení, například pokud bylo zařízení vypnuté déle než 12 hodin („doba rozmrazování“), rozmražené potraviny je třeba rychle spotřebovat nebo okamžitě uvařit a poté znovu zmrazit (po uvaření).

Rozmrazování

Hluboce zmražené nebo zmražené potraviny lze před použitím rozmrazit v mrazicí komoře nebo při pokojové teplotě, v závislosti na čase, který máte k dispozici. Malé kousky lze dokonce vařit ještě zmražené, přímo z mrazničky. V takovém případě bude vaření trvat déle.

Umístění dveřních balkonů Dveřní balkony lze demontovat za účelem čištění. Demontáž proveďte následujícím způsobem: postupně táhněte balkon ve směru šipek, až se uvolní, a po vyčištění jej znovu nainstalujte.

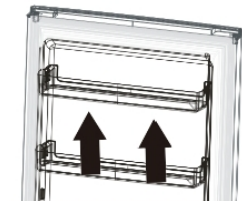

Demontáž spodní zásuvky

1. Vytáhněte spodní zásuvku do polohy aretace.
2. Sklopte přední část zásuvky.
3. Vytáhněte spodní zásuvku.

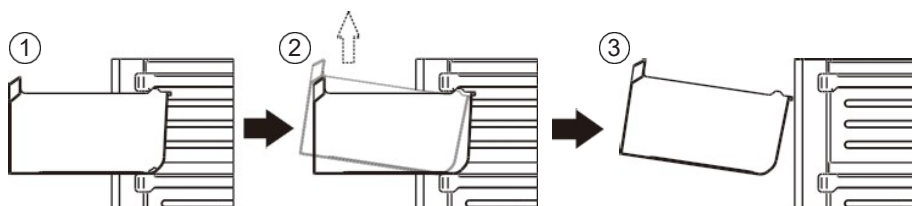

Pomocné tipy a rady

Tipy pro zmrazování

Zde je několik důležitých tipů, které vám pomohou plně využít proces mražení:

- maximální množství potravin, které lze zmrazit během 24 hodin, je uvedeno na typovém štítku;
- proces mražení trvá 24 hodin. Během této doby nepřidávejte další potraviny určené k mražení;
- zmrazujte pouze potraviny nejvyšší kvality, čerstvé a důkladně očištěné;
- potraviny připravujte v malých porcích, aby bylo možné je rychle a úplně zmrazit a poté rozmrazit pouze potřebné množství;
- potraviny zabalte do hliníkové fólie nebo polyetylénu a ujistěte se, že obaly jsou těsné;
- nedovolte, aby se čerstvé, nezamražené potraviny dostaly do kontaktu s již zmraženými potravinami, čímž se zabrání zvýšení teploty zmrazených potravin;
- libové produkty se skladují lépe a déle než tučné; sůl zkracuje dobu skladování potravin;
- vodní zmrzlina, konzumovaná přímo po vyjmutí z mrazicího boxu

- , mohou způsobit omrzliny;
- doporučuje se uvést datum zmrazení na každém obalu, aby bylo možné kontrolovat dobu skladování.

Pokyny pro skladování mražených potravin

Aby bylo dosaženo nejlepšího výkonu zařízení, je třeba:

- ujistěte se, že zmrazené potraviny byly řádně skladovány prodejcem;
- ujistěte se, že zmrazené potraviny byly z obchodu převezeny do mrazničky v co nejkratším čase;
- neotvírejte často dveře a nenechávejte je otevřené déle, než je nezbytně nutné.

Po rozmrazení se potraviny rychle kazí a nelze je znovu zmrazit. Nepřekračujte dobu skladování uvedenou výrobcem potravin.

Pokyny pro chlazení čerstvých potravin

Pro dosažení nejlepšího výkonu:

- Neskladujte v chladničce teplé potraviny ani tekutiny, které se odpařují.
- Potraviny zakryjte nebo zabalte, zejména pokud mají intenzivní chuť/vůni.

Pokyny pro chlazení

Užitečné tipy:

- Zelenina (všechny druhy): zabalte do polyetylenových sáčků a uložte na skleněné police nad zásuvkou na zeleninu.
- Z bezpečnostních důvodů skladujte tímto způsobem pouze jeden nebo maximálně dva dny.
- Vařené pokrmy, studená jídla atd.: měly by být zakryté a lze je umístit na libovolnou polici.
- Ovoce a zelenina: je třeba je důkladně umýt a uložit do speciálních zásuvek.
- Máslo a sýry: měly by být uloženy ve speciálních vzduchotěsných nádobách nebo zabaleny dolobalu nebo polyetylenových sáčků, aby se vyloučil co největší přístup vzduchu.
- Lahve s mlékem: měly by mít uzávěr a měly by být uloženy na balkónech u dveří.
- Banány, brambory, cibule a česnek, pokud nejsou zabalené, by neměly být skladovány v lednici.
- Aby byla zajištěna energetická účinnost, musí být všechny zásuvky, koše a police na správném místě.

Čištění

Z hygienických důvodů je třeba pravidelně čistit vnitřek zařízení, včetně vnitřních doplňků.

Pozor!

Během čištění nesmí být zařízení připojeno k napájení. Nebezpečí úrazu elektrickým proudem! Před zahájením čištění vypněte zařízení a vytáhněte zástrčku ze zásuvky, vypněte jistič nebo pojistku. Nikdy nečistěte zařízení parním čističem. V elektrických součástech se může hromadit vlhkost, nebezpečí úrazu elektrickým proudem! Horké páry mohou poškodit plastové části. Před opětovným spuštěním musí být zařízení suché.

Důležité!

Esenciální oleje a organická rozpouštědla mohou poškodit plastové části, např. citronová šťáva nebo šťáva z pomerančové kůry, máselná kyselina, čisticí prostředky obsahující kyselinu octovou.

- Tyto látky nesmí přijít do styku s částmi zařízení.
- Nepoužívejte abrazivní čisticí prostředky.
- Vyměňte potraviny z mrazničky. Skladujte je na chladném místě, dobře zakryté.
- Vypněte zařízení a vytáhněte zástrčku ze zásuvky nebo vypněte jistič.
- Vyčistěte zařízení a vnitřní příslušenství hadříkem a vlažnou vodou. Po vyčištění otřete čistou vodou a osušte.
- Po vyschnutí zařízení je nutné jej znovu spustit.

Výměna žárovky

Vnitřní lampa je typu LED. Pro výměnu lampy kontaktujte kvalifikovaného technika.

6. ŘEŠENÍ PROBLÉMŮ

Pozor!

Před zahájením odstraňování závad odpojte napájení. Pouze kvalifikovaný elektrikář nebo kompetentní osoba smí provádět činnosti související s odstraňováním závad, které nejsou popsány v tomto návodu.

Důležité!

Při běžném provozu se ozývají určité zvuky (kompresor, cirkulace chladiva).

Problém	Možná příčina	Řešení
Zařízení nefunguje	Síťová zástrčka není připojena nebo je uvolněná	Zasuňte síťovou zástrčku.
	Pojistka je spálená nebo poškozená	Zkontrolujte pojistku a v případě potřeby ji vyměňte
	Zásuvka je poškozená	Poruchy elektrické sítě by měly být odstraněny elektrikářem
Potravin y nejsou dostatečně zmrazená	Není správně nastavena teplota nastavena.	Přečtěte si část Počáteční nastavení teploty.
	Dvířka byla otevřena po delší dobu.	Otevírejte dvířka pouze na nezbytně nutnou dobu
	V posledních 24 hodinách bylo do zařízení vloženo velké množství teplých potravin	Nastavte nižší teplotu
	Zařízení se nachází v blízkosti zdroje tepla	Více informací o tomto tématu naleznete v části týkající se místa instalace

Přístroj zamrzá nebo příliš chladí	Je nastavena příliš nízká teplota nebo je zařízení v režimu SUPER	Nastavte regulátor teploty na teplejší nastavení
Silný námraz na těsnění dveří.	Těsnění dveří není těsné	Opatrně zahřejte netěsné části těsnění dveří pomocí fěnu (na nízký výkon). Současně ručně vytvarujte zahřátou těsnění dveří tak, aby správně přilnula
Netypické zvuky	Zařízení není vyrovnané.	Vyrovnejte nožičky.
	Zařízení se dotýká stěny nebo jiných předmětů.	Přístroj lehce posuňte.
	Prvek, např. trubka, na zadní straně zařízení se dotýká jiné části zařízení nebo stěny.	V případě potřeby opatrně odklopte prvek.
Boční panel je horký	Kondenzátor se nachází uvnitř panelu.	To je normální jev.
Voda na podlaze	Odtok kondenzátu je ucpaný.	Viz část Údržba a čištění
Boční panely jsou horké	To je normální. Výměnné tepelné díly se nacházejí po stranách	V případě potřeby použijte rukavice, abyste se nedotkli bočních stran.

Pokud se závada opakuje, obraťte se na servis výrobce.

7. ODSTRAŇOVÁNÍ OJETÝCH ZAŘÍZENÍ

Tento přístroj byl navržen a vyroben z vysoce kvalitních materiálů a komponentů, které jsou vhodné k opětovnému použití.

Symbol přeškrtnutého kontejneru na odpad umístěný na výrobku (obr. A) označuje, že výrobek podléhá tříděnému sběru v souladu s ustanoveními směrnice Evropského parlamentu a Rady 2012/19/EU. Pokud je na výrobku umístěn symbol přeškrtnuté popelnice (obr. B), znamená to, že výrobek obsahuje baterie, které podléhají tříděnému sběru v souladu s ustanoveními směrnice Evropského parlamentu a Rady 2006/66/ES. Toto označení informuje, že elektrická a elektronická zařízení a baterie (jsou-li součástí) po skončení jejich životnosti nesmějí být vyhozeny spolu s ostatním odpadem z domácností. Použité zařízení může mít škodlivý vliv na životní prostředí a zdraví lidí z důvodu možného obsahu nebezpečných látek, směsí a součástí.

Uživatel je povinen odevzdat použitý zařízení a baterie (pokud jsou součástí zařízení) provozovatelům sběrných míst pro použitá elektrická a elektronická zařízení a baterie (pokud jsou součástí zařízení). Provozovatelé sběru takového odpadu, včetně sběratelů použitého zařízení, provozovatelé zařízení na zpracování, distributoři (obchody), provozovatelé sběrných míst pro tříděný komunální odpad (obecní jednotky) a jiné zákonem určené jednotky vytvoří odpovídající systém umožňující odevzdání tohoto zařízení.

Správná likvidace použitého zařízení a baterií (pokud jsou součástí) přispívá k zamezení škodlivých účinků na zdraví a životní prostředí, které mohou vzniknout v důsledku přítomnosti nebezpečných složek v zařízení a bateriích a nesprávného skladování a zpracování takového zařízení a baterií. Domácnosti hrají důležitou roli v přispívání k opětovnému použití a zpětnému získávání, včetně recyklace, použitých zařízení. V této fázi se formují postoje, které ovlivňují chování společného dobra, kterým je čisté životní prostředí. Domácnosti jsou také jedním z největších uživatelů drobného zařízení a jeho racionální nakládání v této fázi ovlivňuje zpětné získávání surovin.

V případě nesprávné likvidace tohoto výrobku mohou být uloženy pokuty v souladu s vnitrostátními právními předpisy. Pokud je zařízení vybaveno zámkem, je třeba jej demontovat z bezpečnostních důvodů pro všechny osoby, které by s ním mohly později přijít do styku. Některé chladničky a mrazničky obsahují izolační materiál a chladicí kapalinu s obsahem CFC. Proto při likvidaci staré chladničky dbejte na to, aby nedošlo ke znečištění životního prostředí.



Rys. A



Rys. B

KERNAU

ІНСТРУКЦІЯ З ЕКСПЛУАТАЦІЇ
ХОЛОДИЛЬНИК - МОРОЗИЛЬНА КАМЕРА

KFRC 18265 NF BS
KFRC 18265 NF W



Шановний клієнте,

Дякуємо за довіру та вибір бренду Kenau.

Щоб задовольнити Ваші очікування, ми виробляємо нашу техніку на спеціалізованих заводах з використанням найновіших технологій та перевіряємо її якість. Щоб обраний Вами продукт служив Вам якомога довше, ознайомтеся з інструкціями щодо експлуатації, чищення та обслуговування, які Ви знайдете нижче. У цій інструкції ми хочемо представити Вам усі можливості придбаного продукту, а також повідомити про питання, пов'язані з безпекою, установкою, оптимальними налаштуваннями та економічним використанням. Тут ви знайдете цінні поради щодо найбільш ефективного використання пристрою відповідно до ваших поточних потреб.

Придбаний вами продукт був виготовлений на сучасному та екологічному заводі.

Перед початком використання обладнання радимо детально ознайомитися з цією інструкцією та зберегти її на майбутнє, щоб функції придбаного вами пристрою протягом тривалого часу залишалися в такому ж стані, як у перший день після придбання.



Ця інструкція з експлуатації застосовується до багатьох моделей продукту. Ваш пристрій може не бути оснащений деякими функціями, зазначеними в інструкції.

Зображення продукту є схематичними. Елементи, позначені (*), є опціональними.

Значок	Підпис	Опис
	Попередження	Ризик серйозних травм або смерті
	Ризик ураження електричним струмом	Небезпечна напруга
	Пожежа	Ризик пожежі
	Увага	Ризик отримання тілесних ушкоджень або пошкодження майна
	Важливо/Увага	Інформація щодо правильної роботи системи
	Прочитайте інструкцію	
	Гаряча поверхня	

Зміст інструкції

1. Інформація про безпеку	94
Безпека дітей та вразливих осіб	94
Щоденне використання	98
Обслуговування та прибирання	99
Встановлення	99
Обслуговування.....	100
Енергозбереження	100
Захист навколишнього середовища	101
Утилізація пристрою	101
2. Загальні відомості про пристрій	102
3. Встановлення	103
Позиціонування	103
Розташування	103
Електричне підключення.....	104
Реверсивність дверей.....	104
Встановлення зовнішньої ручки (за наявності зовнішньої ручки)....	108
Необхідний простір	108
Вирівнювання пристрою.....	109
4. Панель керування	109
Кнопки дисплея	110
Керування та індикація	110
Налаштування температури в холодильній камері	110
Налаштування температури в морозильній камері.....	111
Рекомендації щодо налаштування температури.....	111
Режим ECO.....	111
Режим SUPER.....	112
Режим, визначений користувачем.....	112
Функція сигналізації відчинених дверей	112
5. Щоденне використання	113
Перед першим використанням - очищення салону.....	113
Заморожування свіжих продуктів.....	113
Зберігання заморожених продуктів.....	114
Розморожування.....	114
Аксесуари	115
Корисні поради та рекомендації	115
Очищення	117
Заміна лампи.....	117
6. Усунення несправностей	118
7. Утилізація використаних пристроїв	120



З метою забезпечення безпеки та правильного використання, перед установкою та першим використанням пристрою слід уважно прочитати цю інструкцію з експлуатації, включаючи вказівки та попередження. Щоб уникнути непотрібних помилок та нещасних випадків, важливо, щоб усі особи, які використовують пристрій, були добре ознайомлені з його експлуатацією та заходами безпеки. Зберігайте цю інструкцію та переконайтеся, що вона додана до пристрою, у разі його переміщення або продажу, щоб кожна особа, яка користується ним протягом усього терміну експлуатації, була належним чином поінформована про використання та безпеку пристрою.

З метою забезпечення безпеки життя та майна необхідно дотримуватися заходів безпеки, наведених у цій інструкції з експлуатації, оскільки виробник не несе відповідальності за шкоду, заподіяну внаслідок недотримання цих заходів.

Безпека дітей та осіб з обмеженими фізичними можливостями

- Цей пристрій може використовуватися дітьми віком від 8 років та старшими, а також особами з обмеженими фізичними, сенсорними або розумовими здібностями, а також особами, які не мають досвіду та знань, якщо вони були належним чином проінструктовані щодо безпечного використання пристрою та розуміють пов'язані з цим небезпеки.
- Діти віком від 3 до 8 років можуть користуватися пристроєм у межах його комплектації.
- Діти повинні перебувати під наглядом, щоб не гратися з пристроєм.
- Очищення та технічне обслуговування не можуть виконуватися дітьми, якщо вони не досягли 8 років і не перебувають під наглядом.



- Всю упаковку слід зберігати в недоступному для дітей місці. Існує ризик задухи.
- Перед утилізацією пристрою витягніть вилку з розетки, відріжте шнур живлення (якнайближче до пристрою) та зніміть дверцята, щоб запобігти ураженню електричним струмом дітей, які граються, або замиканню в пристрої.
- Якщо пристрій, оснащений магнітними ущільнювачами дверцят, має замінити старий пристрій із пружинним замком (засувкою) на дверцятах або кришці, перед викиданням старого пристрою переконайтеся, що пружинний замок не придатний для використання. Це запобіжить перетворенню пристрою на смертельну пастку для дитини.

**Попередження!**

Вентиляційні отвори в корпусі пристрою або в конструкції корпусу повинні бути вільними від перешкод.

**Увага!**

Не використовуйте механічні пристрої або інші засоби для прискорення процесу розморожування, крім тих, що рекомендовані виробником.

**Попередження!**

Не пошкоджуйте циркуляцію холодоагенту.

**Попередження!**

Не використовуйте інші електричні прилади (такі як льодогенератори) всередині холодильних пристроїв, якщо вони не були затверджені для цієї мети виробником.

**Попередження!**

Не торкайтеся лампочки, якщо вона увімкнена протягом тривалого часу, оскільки вона може бути дуже гарячою.

**Попередження!**

Під час встановлення пристрою переконайтеся, що шнур живлення не затиснутий і не пошкоджений.

**Попередження!**

Не ставте на задню частину пристрою багато переносних розеток або переносних джерел живлення.

- Не зберігайте вибухонебезпечні речовини, такі як аерозольні балончики з легкозаймистим газом, у цьому пристрої.
- У контурі охолодження пристрою міститься ізобутан (R-600a), природний газ з високим рівнем екологічної сумісності, який, однак, є легкозаймистим.
- Під час транспортування та встановлення пристрою слід переконатися, що жоден з елементів контуру холодоагенту не пошкоджений.
 - уникати відкритого вогню та джерел займання
 - Ретельно провітрюйте приміщення, в якому знаходиться пристрій.
- Зміна технічних характеристик або модифікація виробу будь-яким чином є небезпечною. Будь-яке пошкодження кабелю може спричинити коротке замикання, пожежу та/або ураження електричним струмом.
- Пристрої, що використовуються на виробничих, сервісних, громадських та в інших закладах, не підлягають гарантійному обслуговуванню. Обладнання призначене для використання в побутових умовах. У разі використання пристрою в умовах господарської діяльності, іншої ніж побутова, при цьому використанні пристрою не має промислового характеру або не призначене для професійного застосування, гарант марки KERNAU надає гарантію на 12 місяців.

**Попередження!**

Усі електричні елементи (вилка, шнур живлення, компресор тощо) повинні бути замінені сертифікованим представником сервісної служби або кваліфікованим сервісним персоналом.

**Попередження!**

Лампочка, що поставляється з цим пристроєм, є «лампочкою для спеціального застосування», яку можна використовувати тільки з поставленим пристроєм. Ця «лампочка для спеціального застосування» не підходить для домашнього освітлення.

- Не можна подовжувати шнур живлення.
- Переконайтеся, що штепсельна вилка не пошкоджена або не затиснута задньою частиною пристрою. Пошкоджена або затиснута вилка може перегрітися і спричинити пожежу.
- Переконайтеся, що ви можете дістати штепсельну вилку пристрою.
- Не тягніть за шнур живлення.
- Якщо роз'єм штепсельної вилки живлення ослаблений, не вставляйте штепсельну вилку живлення. Існує ризик ураження електричним струмом або пожежі.
- Пристрій важкий. Будьте обережні під час його переміщення.
- Не виймайте і не торкайтеся предметів із морозильної камери, якщо у вас вологі руки, оскільки це може спричинити подряпини шкіри або обмороження/ураження морозильною камерою.
- Уникайте тривалого впливу прямих сонячних променів на прилад.

**Щоденне використання**

- Не кладіть гарячі предмети на пластикові частини пристрою.
- Не розміщуйте продукти харчування безпосередньо біля задньої стінки.
- Після розморожування не можна повторно заморожувати заморожені продукти. ¹⁾
- Запаковані заморожені продукти слід зберігати відповідно до інструкцій виробника заморожених продуктів. ¹⁾
- Рекомендації виробника пристрою щодо зберігання повинні суворо дотримуватися. Ознайомтеся з відповідними інструкціями.
- Не слід поміщати газовані напої в морозильну камеру, оскільки це призводить до утворення тиску в ємності, що може спричинити її вибух і, як наслідок, пошкодження приладу. ¹
- Морозиво може спричинити обмороження, якщо його вживати безпосередньо з приладу. ¹
- Щоб уникнути забруднення продуктів, дотримуйтеся наступних інструкцій.
- Тривале відкривання дверцят може спричинити значне підвищення температури в камерах приладу.
- Регулярно чистіть поверхні, які можуть контактувати з продуктами харчування та доступними системами зливу.
- Очищайте резервуари для води, якщо вони не використовувалися протягом 48 годин; промийте водопровідну систему, підключену до джерела води, якщо вода не використовувалася протягом 5 днів.
- Зберігайте сире м'ясо та рибу в спеціальних контейнерах у холодильнику, щоб вони не контактували з іншими продуктами та не капали на них.
- Двозіркові камери для заморожування (якщо вони є в приладі) придатні для зберігання попередньо заморожених продуктів, зберігання або приготування

1) Якщо в приладі є морозильна камера.



льоду та льодових кубиків.

- Одно-, дво- та тризіркові камери (якщо вони є в приладі) не придатні для заморожування свіжих продуктів.
- Якщо прилад залишається порожнім протягом тривалого часу, його слід вимкнути, розморозити, очистити, висушити і залишити дверцята відкритими, щоб запобігти утворенню інею всередині.

Технічне обслуговування та чи

- Перед початком технічного обслуговування вимкніть прилад і витягніть вилку з розетки.
- Не чистіть пристрій металевими предметами.
- Не використовуйте гострі предмети для видалення інею з пристрою. Використовуйте пластиковий скребок.¹
- Регулярно перевіряйте канал відведення конденсату в холодильнику на наявність розмороженої води. При необхідності очистіть канал відведення конденсату. Якщо канал відведення конденсату заблокований, вода буде накопичуватися в нижній частині пристрою.²⁾

Установка



Важливо!

Для підключення до електромережі дотримуйтесь інструкцій, наведених у відповідних розділах.

- Розпакуйте пристрій і перевірте, чи він не пошкоджений. Не підключайте пошкоджений пристрій. Про можливі пошкодження необхідно негайно повідомити в місце придбання. У такому випадку необхідно зберегти упаковку.
- Рекомендується почекати щонайменше чотири години перед підключенням пристрою, щоб масло повернулося до компресора.
- Навколо пристрою має бути забезпечено належний

1) Якщо в пристрої є морозильна камера.

2) Якщо в приладі є камера для зберігання свіжих продуктів.



циркуляція повітря. Для забезпечення належної вентиляції дотримуйтеся інструкцій з установки.

- Якщо можливо, розпірні елементи виробу повинні знаходитися біля стіни, щоб уникнути дотику або зачеплення гарячих частин (компресор, конденсатор) з метою запобігання можливим опікам.
- Пристрій не повинен знаходитися поблизу радіаторів опалення або кухонних плит.
- Після встановлення пристрою переконайтеся, що мережева вилка доступна.

Сервісне обслуговування

- Всі електричні роботи, необхідні для обслуговування пристрою, повинні виконуватися кваліфікованим електриком або компетентною особою.
- Цей виріб повинен обслуговуватися авторизованим сервісним центром, який використовує виключно оригінальні запасні частини.

Економія енергії

- Не ставте в прилад гарячі страви;
- Не кладіть продукти близько один до одного, оскільки це перешкоджає циркуляції повітря.
- Переконайтеся, що їжа не торкається задньої камери (камер);
- У разі відключення електроенергії не відкривайте дверцята; Не відкривайте дверцята часто;
- Не тримайте дверцята відкритими надто довго;
- Не встановлюйте термостат на занадто низькі температури;
- Усі аксесуари, такі як висувні ящики, полицки, балкони, слід зберігати там, щоб зменшити споживання енергії.



Захист навколишнього середовища



Цей прилад не містить газів, які можуть пошкодити озоновий шар, ні в циркуляційній системі холодоагенту, ні в ізоляційних матеріалах. Прилад не слід викидати разом з побутовими відходами та сміттям. Ізоляційна піна містить легкозаймисті гази: пристрій слід утилізувати відповідно до правил, що стосуються пристроїв, які можна отримати у місцевих органів влади. Слід уникати пошкодження охолоджувального блоку, особливо теплообмінника.

Матеріали, використані в цьому пристрої, позначені символом «



», придатні для переробки.



Символ на виробі або на його упаковці вказує, що цей виріб не можна викидати разом із побутовими відходами. Замість цього його слід здати до відповідного пункту збору для переробки електрообладнання.

електричного та електронного обладнання. Забезпечення правильної утилізації цього продукту допоможе запобігти потенційним негативним наслідкам для навколишнього середовища та здоров'я людини, які можуть бути спричинені неправильним поводженням з цим продуктом. Для отримання більш детальної інформації про переробку цього продукту, зверніться до місцевих органів влади, компанії, що займається утилізацією відходів, або до магазину, в якому було придбано продукт.

1.8 Утилізація пристрою

1. Вийміть вилку живлення з розетки.
2. Відріжте шнур живлення та викиньте його.



Попередження!

Під час використання, обслуговування та утилізації пристрою звертайте увагу на символ, розташований зліва на задній панелі пристрою (задня панель або компресор) жовтого або оранжевого кольору.



Це символ, що попереджає про небезпеку пожежі. У трубопроводах холодоагенту та компресорі містяться легкозаймисті матеріали. Під час використання, обслуговування та утилізації слід триматися подалі від джерел вогню.

2. ЗАГАЛЬНА ІНФОРМАЦІЯ ПРО ПРИСТРІЙ

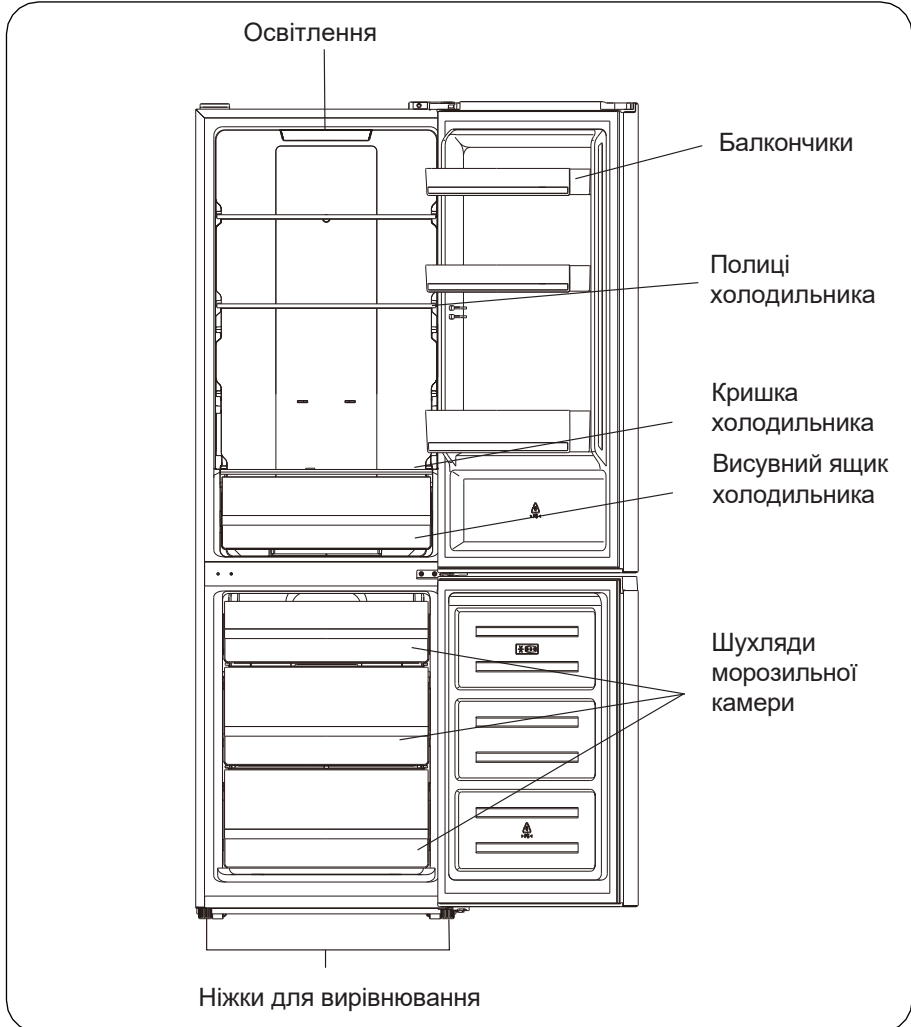

Увага: Наведена фотографія є ілюстративною. Фактичний прилад може відрізнятись.

3. УСТАНОВКА

Встановлення

хрестоподібний викрутка, плоска викрутка, шестигранний ключ.

- Виберіть місце, яке не піддається прямому сонячному впливу.
- Виберіть місце з достатньою кількістю місця для вільного відкривання дверцят холодильника.
- Виберіть місце з рівною (або майже рівною) підлогою.
- Забезпечте достатньо місця для встановлення холодильника на рівній поверхні.
- Під час встановлення слід залишити вільний простір з правого, лівого, заднього та верхнього боків. Це допоможе зменшити споживання енергії та знизити рахунки за енергію.
- Зберігайте відстань не менше 50 мм з обох боків і ззаду.

Пристрій слід встановлювати в місці, де температура навколишнього середовища відповідає кліматичному класу, зазначеному на табличці з технічними даними пристрою.

Для холодильних пристроїв з кліматичним класом:

- помірний розширений: це холодильний пристрій призначений для використання при температурі навколишнього середовища від 10°C до 32°C; (SN)
- помірна: це холодильний пристрій призначений для використання при температурі навколишнього середовища від 16°C до 32°C; (N)
- субтропічний: це холодильний пристрій призначений для використання при температурі навколишнього середовища від 16°C до 38°C; (ST)
- тропічна: це холодильний пристрій призначений для використання при температурі навколишнього середовища від 16°C до 43°C; (T)

Розташування

Пристрій слід встановлювати подалі від джерел тепла, таких як радіатори, бойлери, пряме сонячне світло тощо. Слід забезпечити вільну циркуляцію повітря ззаду корпусу. Для забезпечення найкращої ефективності, якщо пристрій розміщений під підвісною настінною шафою, мінімальна відстань між верхньою частиною сітки камери та настінною шафою повинна становити не менше 50 мм. Однак найкраще не встановлювати пристрій під виступаючими елементами стіни. Точне вирівнювання забезпечується однією або декількома регульованими ніжками в основі шафи.

Цей холодильний пристрій не призначений для вбудовування.

Попередження!

Повинна бути можливість відключення пристрою від мережі живлення; тому вилка повинна бути легко доступною після установки.

Електричне підключення

Перед підключенням переконайтеся, що напруга та частота, зазначені на табличці з технічними даними, відповідають напрузі та частоті домашньої електромережі. Пристрій повинен бути заземлений. Для цього вилка шнура живлення оснащена контактом. Якщо домашня розетка не заземлена, пристрій слід підключити до окремого заземлення відповідно до чинних норм, проконсультувавшись з кваліфікованим електриком.

Виробник не несе відповідальності за недотримання вищезазначених заходів безпеки. Цей пристрій відповідає директивам ЄЕС.

Зміна напрямку відкривання дверцят

Перед зміною напрямку відкривання дверей необхідно підготувати наступні інструменти та матеріали: плоский викрутку, хрестоподібну викрутку, ключ та елементи, що знаходяться в поліетиленовому пакеті:

Захисний кожух
лівої дверної
петлі x 1

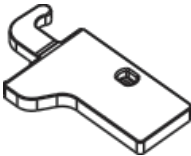

Лівий допоміжний
замок на верхніх
дверцятах x 1

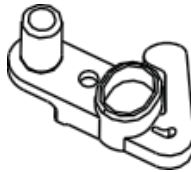

Лівий допоміжний
замок на нижніх
дверцятах x 1

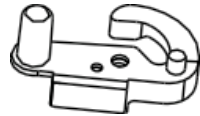

1. Відкрутіть верхню кришку петлі і від'єднайте роз'єми дверного вимикача.

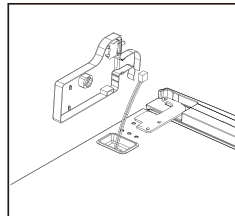
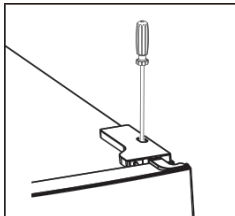

2. Відкрутіть верхню петлю

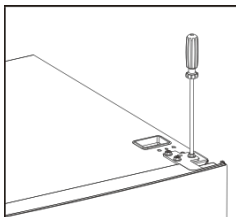

3. Вийміть штифт за допомогою викрутки і переверніть кронштейн петлі. Потім знову прикріпіть штифт до кронштейна петлі

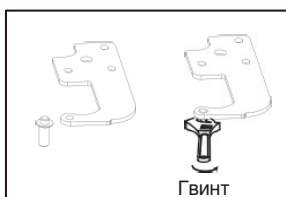
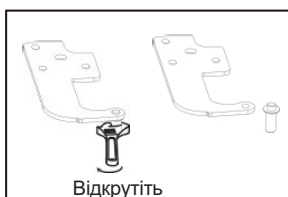

4. Перекладіть дверний перемикач з правої кришки петлі на ліву кришку петлі (в сумці для аксесуарів).

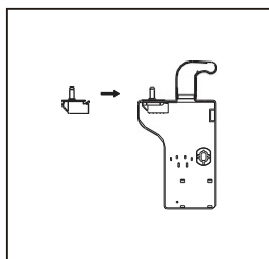
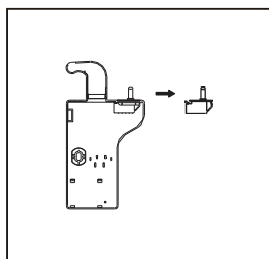

5. Перекладіть ліву верхню кришку на праву сторону

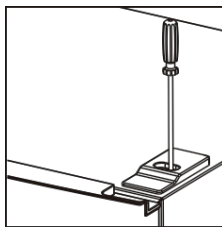
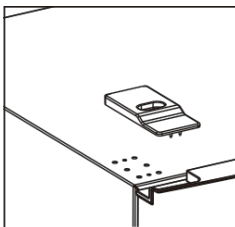
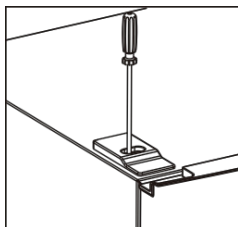

6. Зніміть верхні дверцята, викрутіть гвинт із середньої петлі за допомогою хрестоподібного викрутка, а потім зніміть нижні дверцята

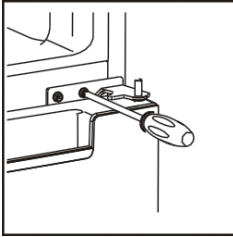

7. Перемістіть кришки отворів завіси з лівого боку на правий.

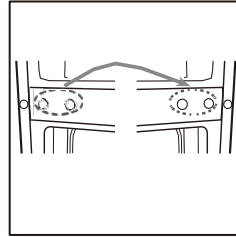

8. Відкрутіть нижню петлю. Потім зніміть регульовані ніжки з обох сторін.

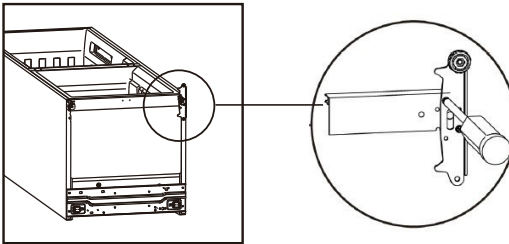

9. Відкрутіть і вийміть штифт нижньої петлі, поверніть кронштейн і встановіть його знову.

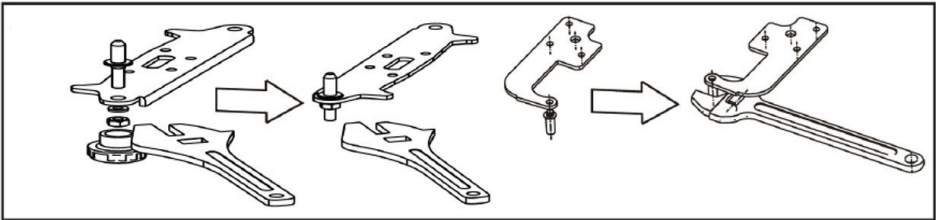

10. Знову встановіть кронштейн на штифті нижньої петлі. Встановіть обидві регульовані ніжки.

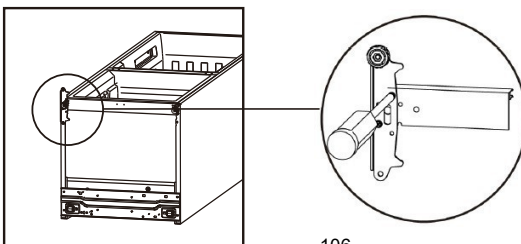

11. Зніміть допоміжні засувки з нижньої та верхньої частини дверей, а потім вийміть нові допоміжні засувки з сумки для аксесуарів і встановіть їх з лівого боку.

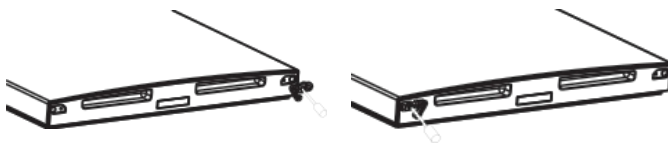

12. Встановіть нижню дверцята, відрегулюйте і закріпіть середній шарнір до корпусу.

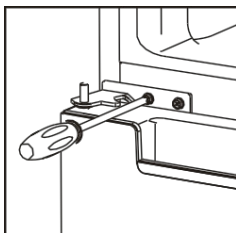

13. Встановіть верхні дверцята, переконайтеся, що дверцята вирівняні з корпусом, переконайтеся, що ущільнювач дверцят щільно прилягає до корпусу. Потім з'єднайте дверцята з корпусом і міцно затягніть верхню петлю.

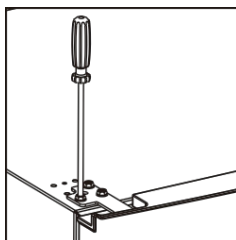

14. Встановіть кришку верхньої петлі. Перед тим, як прикрутити кришку, підключіть клеми дверного вимикача.

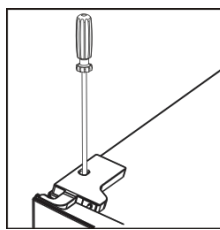
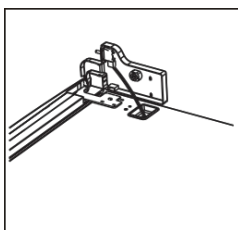

Монтаж зовнішньої ручки (якщо зовнішня ручка входить до комплекту)

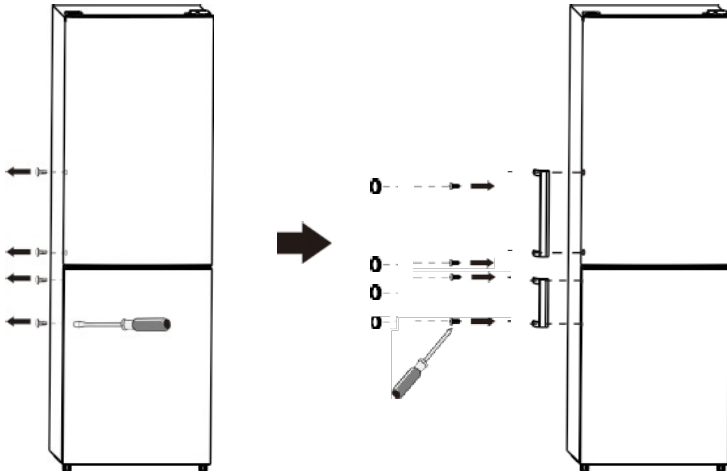

Необхідний простір

- Залиште достатньо місця для відкриття дверей.
- Зберігайте відстань не менше 50 мм з обох боків і ззаду.

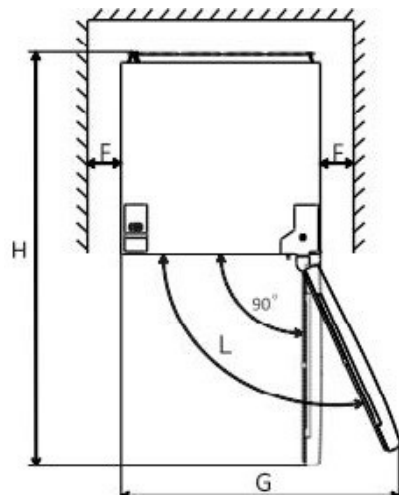
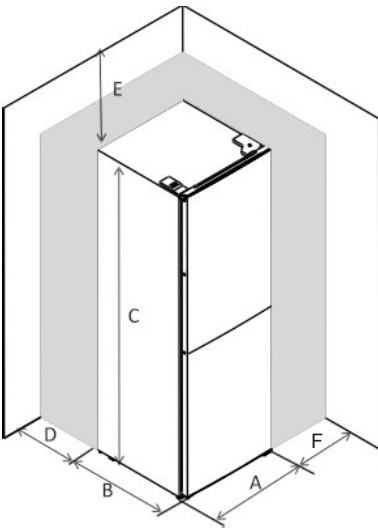

A	B	C	D	E	F	G	H	L
600	380	1800	хв=50	хв=50	1200	1200	1280	135

Вирівнювання

Для цього відрегулюйте дві регульовальні ніжки на передній панелі приладу. Якщо прилад стоїть нерівно, дверцята та магнітні ущільнювачі не закриватимуться належним чином.

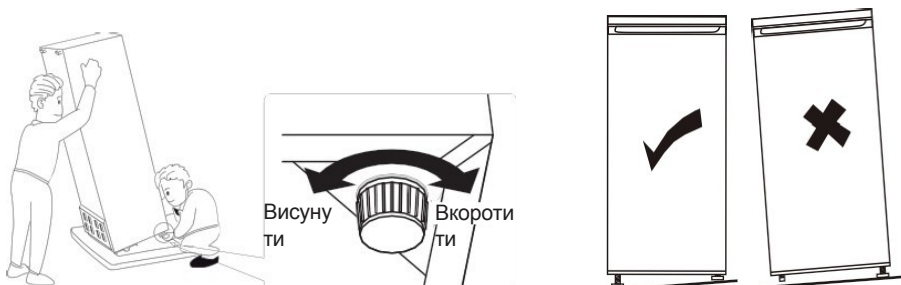

4. ПАНЕЛЬ УПРАВЛІННЯ

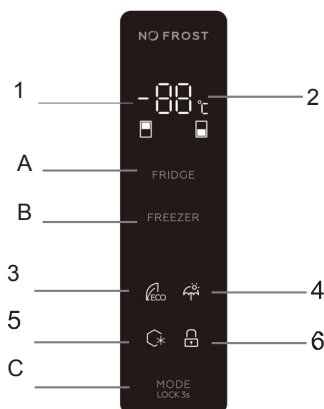

Кнопкове керування (A & B & C)

A - FRIDGE Регулювання температури в холодильній камері

Ця кнопка доступна в режимі, визначеному користувачем, і в режимі SUPER, недоступна в режимах ECO і VACATION.

Коротке натискання цієї кнопки для вибору температури в холодильній камері.

B - FREEZER Регулювання температури в морозильній камері

Ця кнопка доступна в режимі, визначеному користувачем, і в режимі ВІДПОЧИНОК, але недоступна в режимах СУПЕР та ЕКО.

Коротке натискання цієї кнопки для вибору температури в морозильній камері.

C - MODE LOCK 3s Вибір режиму роботи / Блокування / Розблокування

Натисніть і утримуйте цю кнопку протягом 3 секунд, щоб заблокувати або розблокувати панель керування.

У стані "Розблокування" коротко натисніть цю кнопку, щоб вибрати режим роботи (ЕКОрежим / ВІДПОЧИНОК / СУПЕРрежим / режим, визначений користувачем).

Дисплей (1 і 2)

- 1) Індикація заданої температури в холодильній камері. У цій зоні відображається встановлена температура в холодильній камері. Якщо в цій зоні відображається E0, E1, E2, E3, E5, зверніться до сервісної служби.
- 2) Індикація заданої температури в морозильній камері. У цій зоні відображається задана температура в морозильній камері.

Індикатори (3 & 4 & 5 & 6)

- 3) Індикатор режиму ЕКО. Цей індикатор світиться, коли вибрано режим ЕКО.
- 4) Індикатор режиму ВІДПОЧИНОК.
Цей індикатор світиться, коли вибрано режим ВІДПОЧИНОК.
- 5) Індикатор режиму SUPER.
Цей індикатор світиться, коли вибрано режим SUPER.
- 6) Індикатор блокування / розблокування.
Цей індикатор світиться, коли панель керування заблоковано.

Робота та індикація

- Панель управління буде освітлена на 100% протягом 3 секунд, що відповідає налаштуванню, яке було встановлено перед вимкненням живлення. Після цього стають доступними операції.
- Перед початком роботи переконайтеся, що панель керування перебуває у стані розблокування.
- У стані блокування індикатор блокування блиматиме протягом 3 секунд при короткому натисканні будь-якої кнопки управління, але операції будуть недоступні.
- Панель управління буде заблокована через 25 секунд після останньої операції.
- Через 2 хвилини після останньої операції панель управління на 100% вимкнеться.
- Панель керування засвітиться після відкриття дверцят холодильної камери.
- Панель керування засвітиться після короткого дотику до кнопок керування.
- Після кожного натискання клавіші лунає короткий звуковий сигнал.

Налаштування температури в холодильній камері

- У режимі, визначеному користувачем, або в режимі SUPER, послідовно натискайте клавішу **FRIDGE**, щоб встановити температуру в холодильній камері в діапазоні від 2°C до 8°C по колу.
- Встановлена температура буде підтверджена після 5 секунд блимання індикатора.



Налаштування температури в морозильній камері

- У режимі, визначеному користувачем, короткочасно торкаючись кнопки **FREEZER**, можна встановити температуру в морозильній камері в діапазоні від -14 °C до -22°C.
- Встановлена температура буде підтверджена після 5 секунд блимання індикатора.

Рекомендації щодо встановлення температури

Температура навколишнього середовища	Холодильне відділення	Морозильна камера
Літо Звичайн а Зима	+4°C	-18°C

Активация режиму ЕКО:

- Послідовне коротке натискання кнопки  , коли загориться  (індикатор режиму ЕКО), буде обрано режим ЕКО.
- Після 5 секунд блимання індикатора режиму ЕКО, режим ЕКО буде активовано.
- В режимі ЕКО налаштування температури буде автоматично регулюватися відповідно до температури навколишнього середовища для економії енергії.



Температура навколишнього середовища	≤13°C	14-20°C	21-27°C	28-34°C	>35°C
Холодильник	3°C	4°C	5°C	6°C	8°C
Морозильна камера	-18°C	-18°C	-18°C	-16°C	-15°C

- У режимі ЕКО, якщо ви встановлюєте температуру в холодильній або морозильній камері вручну, індикатор режиму ЕКО блиматиме протягом 3 секунд, а операції встановлення температури в холодильній та морозильній камерах будуть недоступні.

Вихід з економного режиму:

- Коротке натискання кнопки  , коли індикатор режиму ЕКО не світиться, прилад вийде з режиму ЕКО.

Активация режиму ВІДПОЧИНОК:

- Послідовне коротке натискання кнопки  , коли загориться  (індикатор режиму ВІДПОЧИНОК), буде обрано режим ВІДПОЧИНОК.
- Після 5 секунд блимання індикатора режиму ВІДПОЧИНОК, режим ВІДПОЧИНОК буде активовано.
- Коли режим ВІДПОЧИНОК активовано, температура в холодильній камері буде автоматично встановлена на 17 °C, доступне налаштування температури морозильної камери.
- У режимі ВІДПОЧИНОК, якщо ви встановите температуру в холодильнику вручну, індикатор режиму ВІДПОЧИНОК блиматиме протягом 3 секунд, операція встановлення температури в холодильнику буде недоступна.



Вихід з режиму ВІДПОЧИНОК:

- Короткий дотик до кнопки  , коли індикатор режиму ВІДПОЧИНОК не світиться, прилад вийде з режиму.

Режим СУПЕР

Рекомендується встановлювати режим SUPER на 24 години вперед, якщо потрібно заморозити багато продуктів за один раз.

Увімкніть режим SUPER:

- Послідовне коротке натискання кнопки  , коли засвітиться  (індикатор режиму SUPER), режим SUPER обрано.
- Після 5 секунд блимання індикатора режиму SUPER, режим SUPER буде активовано.
- Коли режим SUPER активовано, температура морозильної камери буде автоматично встановлена на -25 °С, доступне налаштування температури холодильної камери.
- У режимі SUPER, якщо ви встановите температуру морозильної камери вручну, індикатор режиму SUPER блиматиме протягом 3 секунд, операція встановлення температури морозильної камери буде неможлива.

Вихід з режиму SUPER:

- Короткий дотик до кнопки  , коли індикатор режиму SUPER вимкнений, призведе до виходу з режиму SUPER.

ПОПЕРЕДЖЕННЯ!!!

У режимі СУПЕР прилад продовжує працювати під великим навантаженням, рівень шуму буде дещо вищим, ніж у звичайному режимі.

Режим, визначений користувачем

- Коротко натискайте кнопку  , доки не згаснуть індикатори ЕКО-режиму / ВІДПОЧИНОЧНОГО режиму / СУПЕР-режиму, щоб увімкнути режим, визначений користувачем.
- У режимі, визначеному користувачем, користувачі можуть встановити температуру холодильної та морозильної камер вручну.

Функція сигналізації відчинення дверцят

Якщо дверцята холодильника залишаються відчиненими протягом 60 секунд, спрацює сигнал тривоги про відчинення дверцят.

5. ЩОДЕННЕ КОРИСТУВАННЯ

Перед першим використанням - чищення внутрішньої частини

Перед першим використанням приладу необхідно вимити внутрішню частину та всі внутрішні аксесуари теплою водою з додаванням нейтрального мила, щоб усунути типовий запах нового виробу, а потім ретельно висушити.



Важливо!

Не використовуйте миючі засоби або абразивні порошки, оскільки вони можуть пошкодити поверхню.

Заморожування свіжих продуктів

- Морозильна камера підходить для заморожування свіжих продуктів, а також для тривалого зберігання заморожених і глибоко заморожених продуктів.
- Покладіть свіжі продукти для заморожування в нижню камеру.
- Максимальна кількість продуктів, яку можна заморозити протягом 24 годин, вказана на паспортній табличці.
- Процес заморожування триває 24 години: протягом цього часу не слід додавати інші продукти, призначені для заморожування.

Розмістіть різні продукти в різних камерах відповідно до таблиці нижче:

Камери холодильника	Тип продуктів
Дверцята або балкони холодильної камери	<ul style="list-style-type: none">• Продукти з натуральними консервантами, такі як джеми, соки, напої, спеції.• Не зберігайте швидкопсувні продукти.
Ящик для овочів та фруктів	<ul style="list-style-type: none">• Фрукти, зелень та овочі слід розміщувати окремо в контейнері для фруктів та овочів.• Банани, цибуля, картопля та часник не слід зберігати в холодильнику, якщо вони не упаковані.
Полиця холодильника - середня	<ul style="list-style-type: none">• Молочні продукти, яйця

Полиця холодильника - верхня	<ul style="list-style-type: none"> • Продукти, які не потребують приготування, наприклад, готові до вживання продукти, ковбаси, залишки їжі.
Ящики/лоток морозильної камери	<ul style="list-style-type: none"> • Продукти для тривалого зберігання. • Нижня шухляда для сирого м'яса, птиці, риби. • Середня шухляда для заморожених овочів, картоплі фрі. • Верхній ящик/полиця для морозива, заморожених фруктів, заморожених продуктів.

Зберігання заморожених продуктів

При першому запуску або після тривалого простою. Перед тим, як помістити продукт у камеру, пристрій повинен пропрацювати не менше 2 годин на найвищих налаштуваннях.

Важливо!

У разі випадкового розморожування, наприклад, якщо живлення було вимкнено більше ніж на 12 годин («час вистоювання»), розморожені продукти слід швидко спожити або негайно приготувати, а потім знову заморозити (після приготування).

Розморожування

Глибоко заморожені або заморожені продукти перед використанням можна розморозити в морозильній камері або при кімнатній температурі, залежно від часу, доступного для цієї операції. Невеликі шматки можна навіть готувати ще замороженими, безпосередньо з морозильної камери. У цьому випадку приготування триватиме довше.

Розташування дверних балконів Дверні балко́ни можна демонтувати для чищення. Для демонтажу виконайте наступні дії: поступово потягніть балкон у напрямку, вказаному стрілками, доки він не звільниться, а після чищення встановіть його знову.

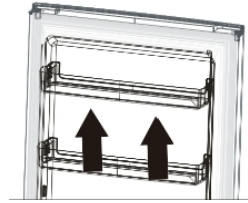

Демонтаж нижньої шухляди

1. Вийміть нижню шухляду до положення блокування.
2. Опустіть передню частину шухляди.
3. Вийміть нижню шухляду.

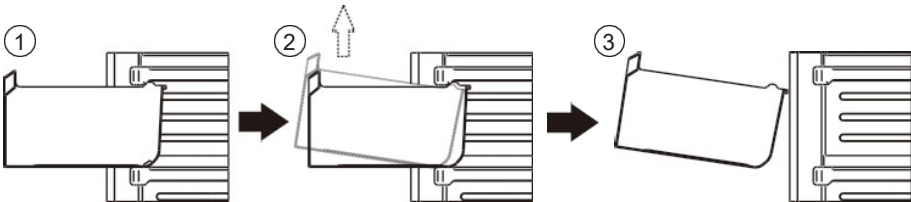

Корисні поради та поради

Поради щодо заморожування

Ось кілька важливих порад, які допоможуть вам повною мірою скористатися процесом заморожування:

- максимальна кількість продуктів, яку можна заморозити протягом 24 годин, вказана на паспортній табличці;
- процес заморожування триває 24 години. Протягом цього часу не слід додавати продукти, призначені для заморожування;
- заморожуйте тільки продукти найвищої якості, свіжі та ретельно очищені;
- готуйте продукти невеликими порціями, щоб забезпечити їх швидке і повне заморожування, а потім розморозуйте тільки необхідну кількість;
- загорніть продукти в алюмінієву фольгу або поліетилен і переконайтеся, що упаковка герметична;
- не допускати контакту свіжих, не заморожених продуктів з уже замороженими, уникаючи таким чином підвищення температури останніх;
- нежирні продукти зберігаються краще і довше, ніж жирні; сіль скорочує термін зберігання продуктів;
- водяне морозиво, яке вживається безпосередньо після виймання з морозильної камери

- можуть спричинити обмороження;
- рекомендується вказувати дату заморожування на кожній упаковці, щоб можна було контролювати час зберігання.

Рекомендації щодо зберігання заморожених продуктів

Для досягнення найкращої ефективності пристрою необхідно:

- переконатися, що заморожені продукти були належним чином зберігалися продавцем;
- переконатися, що заморожені продукти були перенесені з продуктового магазину до морозильної камери в найкоротший час;
- не відкривати дверцята часто і не залишати їх відкритими довше, ніж це абсолютно необхідно.

Після розморожування продукти швидко псуються і не підлягають повторному заморожуванню. Не слід перевищувати термін зберігання, вказаний виробником продукту.

Поради щодо охолодження свіжих продуктів

Для досягнення найкращих результатів:

- Не зберігайте в холодильнику теплі продукти або рідини, що випаровуються.
- Продукти слід накривати або загортати, особливо якщо вони мають інтенсивний смак/запах.

Рекомендації щодо охолодження

Корисні поради:

- Овочі (всі види): загорніть у поліетиленові пакети та покладіть на скляні полиці над ящиком для овочів.
- Для безпеки зберігайте таким чином тільки один або максимум два дні.
- Варені страви, холодні страви тощо: повинні бути накриті і можуть бути розміщені на будь-якій полиці.
- Фрукти та овочі: їх слід ретельно вимити та розмістити в спеціальних ящиках.
- Масло і сир: слід помістити в спеціальні герметичні контейнери або загорнути в алюмінієву фольгу або поліетиленові пакети, щоб виключити якомога більше повітря.
- Пляшки з молоком: повинні мати кришку і зберігатися на балконах біля дверей.
- Банани, картопля, цибуля та часник, якщо вони не упаковані, не слід зберігати в холодильнику.
- Для забезпечення енергоефективності всі ящики, кошики та полиці повинні знаходитися на своїх місцях.

Чищення

З гігієнічних міркувань внутрішню частину приладу, включаючи внутрішні аксесуари, слід регулярно чистити.

Увага!

Під час чищення пристрій не можна підключати до джерела живлення. Небезпека ураження електричним струмом! Перед початком чищення вимкніть пристрій і витягніть вилку з розетки, вимкніть автоматичний вимикач або запобіжний вимикач. Ніколи не чистіть пристрій за допомогою пароочисника. Вологість може накопичуватися в електричних елементах, небезпека ураження електричним струмом! Гарячі пари можуть призвести до пошкодження пластикових деталей. Перед повторним запуском пристрій повинен бути сухим.

Важливо!

Ефірні олії та органічні розчинники можуть пошкодити пластикові деталі, наприклад, сік лимона або апельсинової цедри, масляна кислота, миючі засоби, що містять оцтову кислоту.

- Не допускайте контакту таких речовин з деталями пристрою.
- Не використовуйте абразивні миючі засоби
- Вийміть продукти з морозильної камери. Зберігайте їх у прохолодному місці, добре накривши.
- Вимкніть прилад і витягніть вилку з розетки або вимкніть запобіжний вимикач.
- Очистіть прилад та внутрішні аксесуари ганчіркою та теплою водою. Після очищення протріть чистою водою та витріть насухо.
- Після висихання пристрою його слід знову увімкнути.

Заміна лампи

Внутрішня лампа є світлодіодною. Для заміни лампи зверніться до кваліфікованого технічного фахівця.

6. ВИРІШЕННЯ ПРОБЛЕМ

Увага!

Перед усуненням несправностей необхідно відключити живлення. Тільки кваліфікований електрик або компетентна особа може виконувати дії, пов'язані з усуненням несправностей, які не описані в цій інструкції.

Важливо!

Під час нормальної експлуатації виникають певні звуки (компресор, циркуляція холодоагенту).

Проблема	Можлива причина	Рішення
Пристрій не працює	Мережева вилка не підключена або ослаблена	Вставте мережеву вилку.
	Перегорів або пошкоджений запобіжний вимикач	Перевірте запобіжний вимикач, за необхідності замініть його
	Розетка пошкоджена	Несправності електричної мережі повинні бути усунені електриком
Продукт и харчування не достатньо заморожена	Температура не була правильно встановлена.	Ознайомтеся з розділом Початкові налаштування температури.
	Дверцята були відкриті протягом тривалого часу.	Відкривайте дверцята тільки на необхідний час
	Протягом останніх 24 годин у прилад було поміщено велику кількість гарячої їжі	Встановіть нижчу температуру
	Прилад знаходиться поблизу джерела тепла	Більш детальну інформацію з цього питання можна знайти в розділі, що стосується місця установки

Пристрій замерзає або охолоджується занадто сильно	Занадто низька температура або пристрій працює в режимі SUPER	Переведіть регулятор температури на більш тепле положення
Сильний іній на ущільнювачі дверцят.	Дверна прокладка не герметична	Обережно прогрійте негерметичні частини ущільнювача дверцят за допомогою фена (на низькій потужності). Одночасно вручну сформуєте нагріту ущільнювачу дверцят так, щоб вона правильно прилягала
Нетипові звуки	Пристрій не вирівняний.	Відрегулюйте ніжки.
	Пристрій торкається стіни або інших предметів.	Злегка перемістіть пристрій.
	Елемент, наприклад труба, ззаду пристрою торкається іншої частини пристрою або стіни.	За необхідності обережно відхиліть елемент.
Бічна панель гаряча	Конденсатор знаходиться всередині панелі.	Це нормальне явище.
Вода на підлозі	Канал відведення конденсату заблокований.	Дивіться розділ «Технічне обслуговування та чищення»
Бічні панелі гарячі	Це нормально. Теплообмінні елементи розташовані з боків	За необхідності для дотику до боків використовуйте рукавички.

Якщо несправність повториться, зверніться до сервісної служби виробника.

7. УТИЛІЗАЦІЯ ВИКОРИСТАНИХ ПРИСТРОЇВ

Цей пристрій розроблено та виготовлено з високоякісних матеріалів та компонентів, які придатні для повторного використання.

Символ перекресленого контейнера для відходів, розміщений на виробі (рис. А), означає, що продукт підлягає селективному збиранню відповідно до положень Директиви Європейського Парламенту та Ради 2012/19/ЄС. Якщо на виробі розміщено символ перекресленого контейнера для відходів (рис. Б), це означає, що виріб містить батареї, які підлягають селективному збиранню відповідно до положень Директиви Європейського Парламенту та Ради 2006/66/ЄС. Таке маркування повідомляє, що електричне та електронне обладнання та батареї (якщо є) після закінчення терміну експлуатації не можна викидати разом з іншими побутовими відходами. Використане обладнання може мати шкідливий вплив на навколишнє середовище та здоров'я людей через потенційний вміст небезпечних речовин, сумішей та складових частин.

Користувач зобов'язаний здати використане обладнання та батареї (якщо є) до пунктів збору використаного електричного та електронного обладнання та батарей (якщо є). Особи, які здійснюють збір таких відходів, у тому числі збирачі використаного обладнання, оператори переробних підприємств, дистриб'ютори (магазини), оператори пунктів селективного збору комунальних відходів (комунальні підприємства) та інші суб'єкти, визначені законом, створюють відповідну систему, що дозволяє здавати таке обладнання.

Правильна утилізація використаного обладнання та батарей (якщо є) сприяє уникненню шкідливих для здоров'я та навколишнього середовища наслідків, що можуть виникнути внаслідок наявності в обладнанні та батареях небезпечних компонентів, а також неправильного зберігання та переробки такого обладнання та батарей. Домогосподарства відіграють важливу роль у сприянні повторному використанню та відновленню, включаючи переробку, використаного обладнання, на цьому етапі формуються ставлення, які впливають на збереження спільного блага, яким є чисте навколишнє середовище. Домогосподарства також є одними з найбільших користувачів дрібного обладнання, і раціональне поводження з ним на цьому етапі впливає на відновлення вторинних сировинних ресурсів.

У разі неправильної утилізації цього виробу можуть бути накладені штрафи відповідно до національного законодавства. Якщо пристрій має замок, його слід демонтувати для безпеки всіх осіб, які можуть мати контакт з пристроєм у майбутньому. Деякі холодильники та морозильники містять ізоляційний матеріал та холодоагент із CFC. Тому будьте обережні, щоб не забруднити навколишнє середовище під час утилізації старого холодильника.



KERNAU

kontakt@gtpoland.eu

Serwis Kernau
PL: +48 22 243 70 00
Pn 8:00 - 17:00
Wt-Pt 8:00 - 16:00
serwis@kernau.com