

INSTRUKCJA OBSŁUGI

OPIEKACZ 2w1 KSPM 1500 P

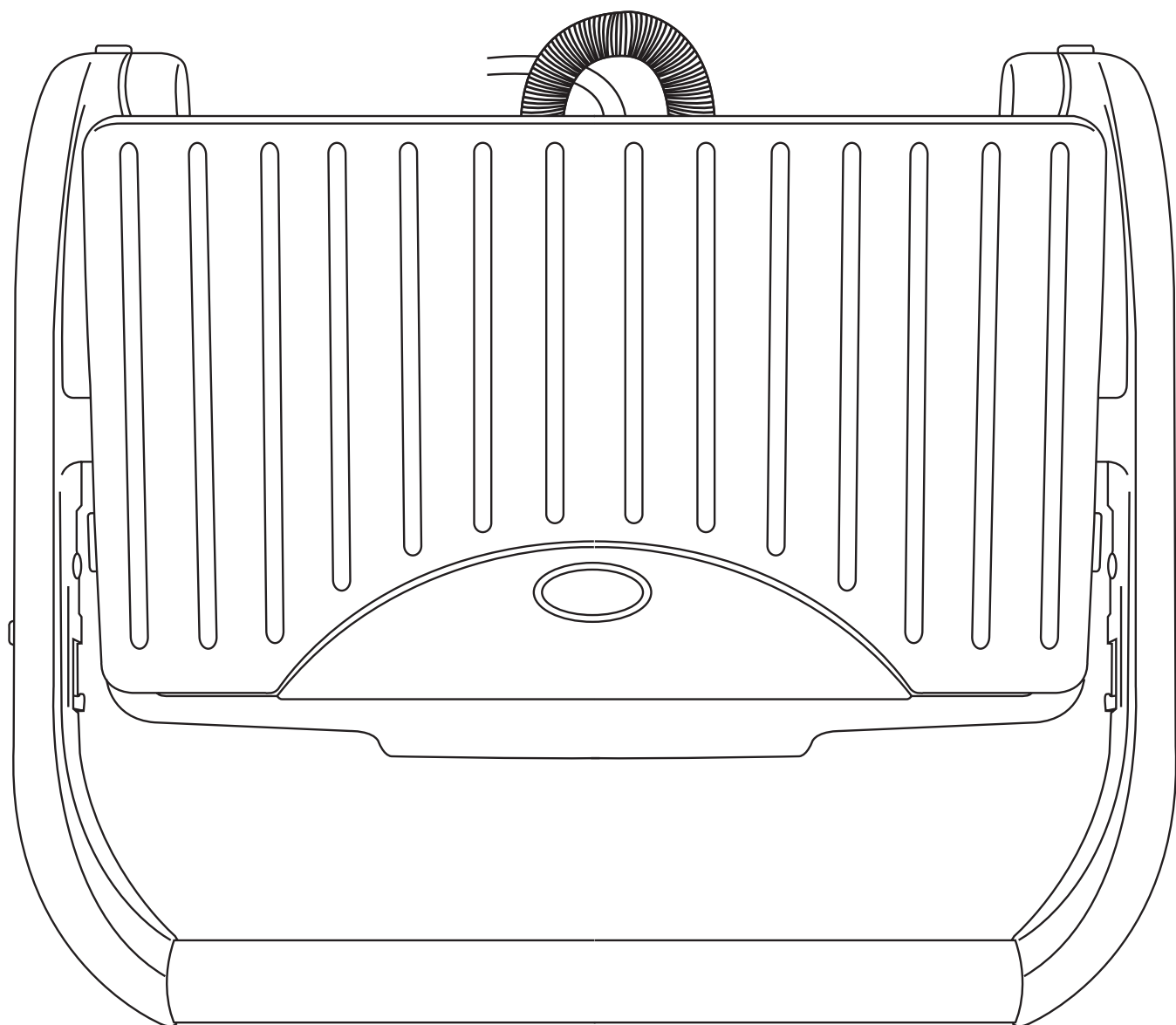

www.kernau.com

KERNAU



SZANOWNY KLIENCIE,

Serdecznie dziękujemy za zdecydowanie się na zakup sprzętu gospodarstwa domowego marki KERNAU. Jego technologia, forma i funkcjonalność, jak również fakt, że spełnia on wszelkie normy jakości, dostarczy Państwu pełnej satysfakcji przez długi czas.

KERNAU

Opis

- A Płytki
- B Wskaźnik świetlny
- C Pokrywa górna
- D Klamra
- E Górna płyta nieprzywierająca
- F Dolna płyta nieprzywierająca
- G Przegroda dolna
- H Tacka do zbierania tłuszczu

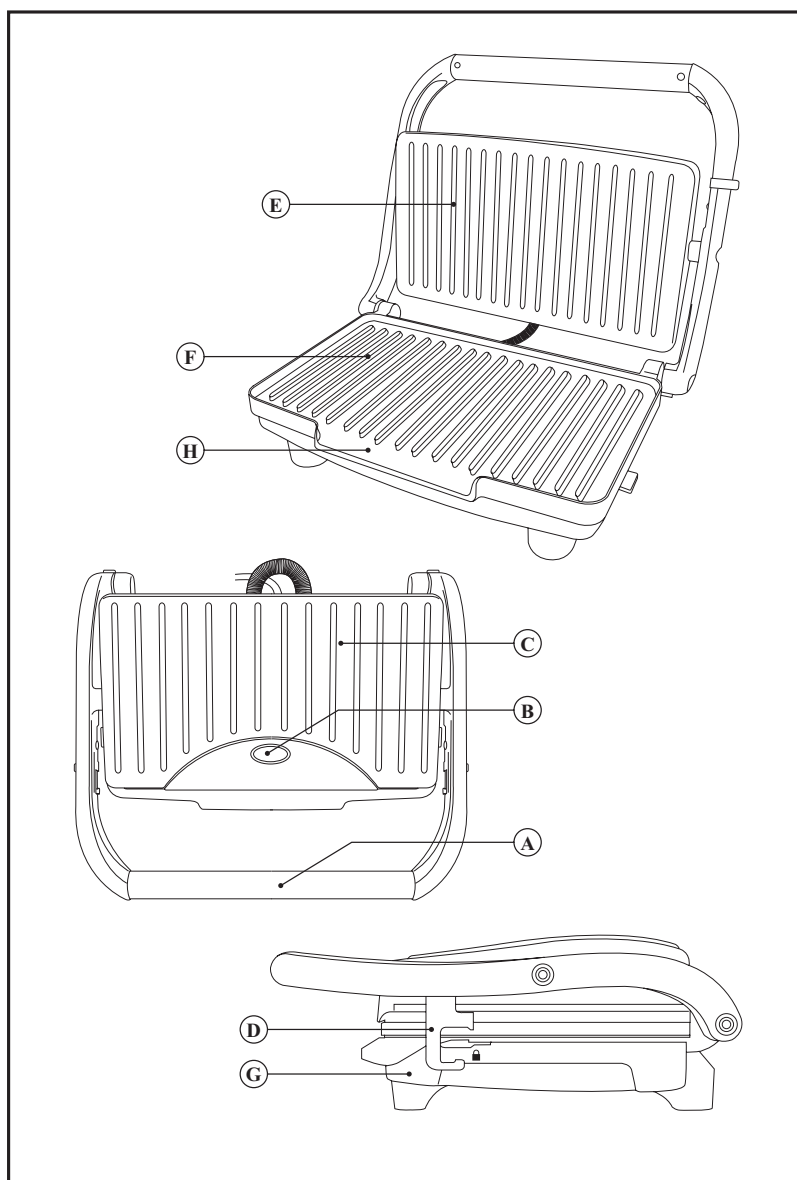

Przeczytać uważnie instrukcję przed uruchomieniem urządzenia i zachować ją w celu późniejszych konsultacji.

WSKAZÓWKI I OSTRZEŻENIA DOTYCZĄCE BEZPIECZNEGO UŻYTKOWANIA



- Przed pierwszym użyciem należy umyć wszystkie części urządzenia, które mogą mieć kontakt z pokarmami, postępując zgodnie z instrukcją.

Otoczenie użycia i pracy:

- Umieścić urządzenie na powierzchni płaskiej, stabilnej, z dala od źródeł gorąca i chronić przed zamoczeniem.
- Umieścić urządzenie z daleka od materiałów łatwopalnych, takich jak tkaniny, karton, papier...

Bezpieczeństwo:

- Nie używać urządzenia, gdy kabel elektryczny lub wtyczka jest uszkodzona.
- Przed podłączeniem maszyny do sieci, sprawdzić czy napięcie wskazane na tabliczce znamionowej odpowiada napięciu sieci.
- Podłączyć urządzenie do gniazdka z uziemieniem o natężeniu, co najmniej 10 amperów.
- Wtyczka urządzenia powinna być zgodna z podstawą elektryczną gniazdka. Nie zmieniać nigdy wtyczki. Nie używać przejściówek dla wtyczki.
- Nie używać, ani nie przechowywać urządzenia na zewnątrz.
- Jeśli popęka jakiś element obudowy urządzenia, natychmiast wyłączyć urządzenie z prądu, aby uniknąć porażenia prądem.
- Nie używać urządzenia, jeśli upadło lub jeśli występują widoczne oznaki uszkodzenia lub wycieki.
- Nie używać nigdy kabla elektrycznego do podnoszenia, przenoszenia ani wyłączania urządzenia.
- Nie zwijać kabla elektrycznego podłączenia wokół urządzenia.
- Nie dopuszczać, by kabel elektryczny podłączenia zwisał ze stołu ani by był w kontakcie z gorącymi powierzchniami urządzenia.
- Nie dotykać wtyczki mokrymi rękoma.

Bezpieczeństwo osobiste:

- Temperatura dostępnych powierzchni może ulec zwiększeniu, kiedy urządzenie jest podłączone do sieci.

Używanie i konserwacja:

- Przed każdym użyciem, rozwinąć całkowicie kabel zasilania urządzenia.
- Nie używać urządzenia, jeśli nie działa przycisk włączania ON/OFF.
- Nie ruszać urządzenia w czasie jego działania.
- Urządzenie jest przeznaczone tylko do użytku domowego. Nie należy używać w celach przemysłowych czy profesjonalnych. Nie jest zaprojektowane do użytku w hotelach, motelach, hostelach, biurach, pensjonatach i tym podobnym.
- Nie dopuszczać, by korzystały z niego osoby niezapoznane z tego typu produktem, osoby niepełnosprawne ani dzieci.
- Dzieci powinny pozostać pod czujną opieką w celu zagwarantowania iż nie bawią się urządzeniem.
- Przechowywać to urządzenie w miejscu niedostępnym dla dzieci i/lub osób niepełnosprawnych.
- Nie umieszczać żelazka w pudełku, szafie etc. jeśli jest gorące.
- Nie pozostawiać włączonego urządzenia bez nadzoru.
- Wszelkie niewłaściwe użycie lub niezgodne z instrukcją obsługi może doprowadzić do niebezpieczeństwa, anulując przy tym gwarancję i odpowiedzialność producenta.

Instrukcja obsługi

Uwagi przed pierwszym użyciem:

- Upewnić się, że z opakowania zostały wyjęte wszystkie elementy urządzenia.
- Przed użyciem urządzenia po raz pierwszy, zaleca się włączenie go bez pieczywa.

Użycie:

- Podłączyć urządzenie do prądu.
- Zamknąć tostownicę.
- Lampka kontrolna zapali się.
- Kiedy olej osiągnie odpowiednią temperaturę, lampka kontrolna zgaśnie.

Do użytku tak jak płyta:

- Umieścić produkty na środku dolnej płyty.
- Zamknąć pokrywę górną. Należy całkowicie zamknąć pokrywę, aby uzyskać ślady grilla na produktach.

Do użytku jako tostownica

- Ułożyć kanapkę na dolnej płycie. Zawsze należy umieścić kanapkę jak najbardziej w głębi.
- Zamknąć górna pokrywę na klamrę. Należy całkowicie zamknąć pokrywę.
- Gdy produkt osiągnie pożądaną kolor, należy zdjąć go delikatnie z płyty przy pomocy drewnianej szpatułki lub podobnej, która będzie odporna na wysokie temperatury. Nie należy używać przedmiotów, które mogłyby uszkodzić nieprzywieralną warstwę.

Po zakończeniu używania urządzenia:

- Wyłączyć urządzenie z sieci elektrycznej.
- Wyczyścić urządzenie.

Czyszczenie

- Odłączyć urządzenie z sieci i pozostawić aż do ochłodzenia przed przystąpieniem do jakiegokolwiek czyszczenia.
- Czyścić urządzenie wilgotną szmatką zmoczoną kilkoma kroplami płynu i następnie osuszyć.
- Nie używać do czyszczenia urządzenia rozpuszczalników, produktów z czynnikiem PH takich jak chlor, ani środków żrących.
- Nie zanurzać urządzenia w wodzie ni innej cieczy, nie wkładać pod kran.

Nieprawidłowości i naprawa

- W razie awarii zanieść urządzenie do autoryzowanego Serwisu Technicznego. Nie próbować rozbierać urządzenia ani go naprawiać, ponieważ może to być niebezpieczne.
- Jeśli uszkodzone jest kabel sieciowy lub wtyczka, należy postępować jak wyżej.

Dla urządzeń wyprodukowanych w Unii Europejskiej i w przypadku wymagań prawnych obowiązujących w danym kraju:

Ekologia i zarządzanie odpadami

- Materiały, z których wykonane jest opakowanie tego urządzenia, znajdują się w ramach systemu zbierania, klasyfikacji oraz ich odzysku. Jeżeli chcecie Państwo się ich pozbyć, należy umieścić je w kontenerze przeznaczonym do tego typu materiałów.

- Produkt nie zawiera koncentracji substancji, które mogłyby być uznane za szkodliwe dla środowiska.
- Urządzenie spełniające wymogi Ustawy 2006/95/EC o Niskim Napięciu i Ustawy 2004/108/EC o Zgodności Elektromagnetycznej.

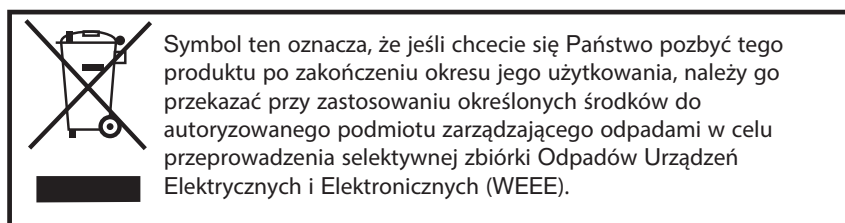

INSTRUCTIONS FOR USE
GRILL SANDWICH MAKER KSPM 1500 P

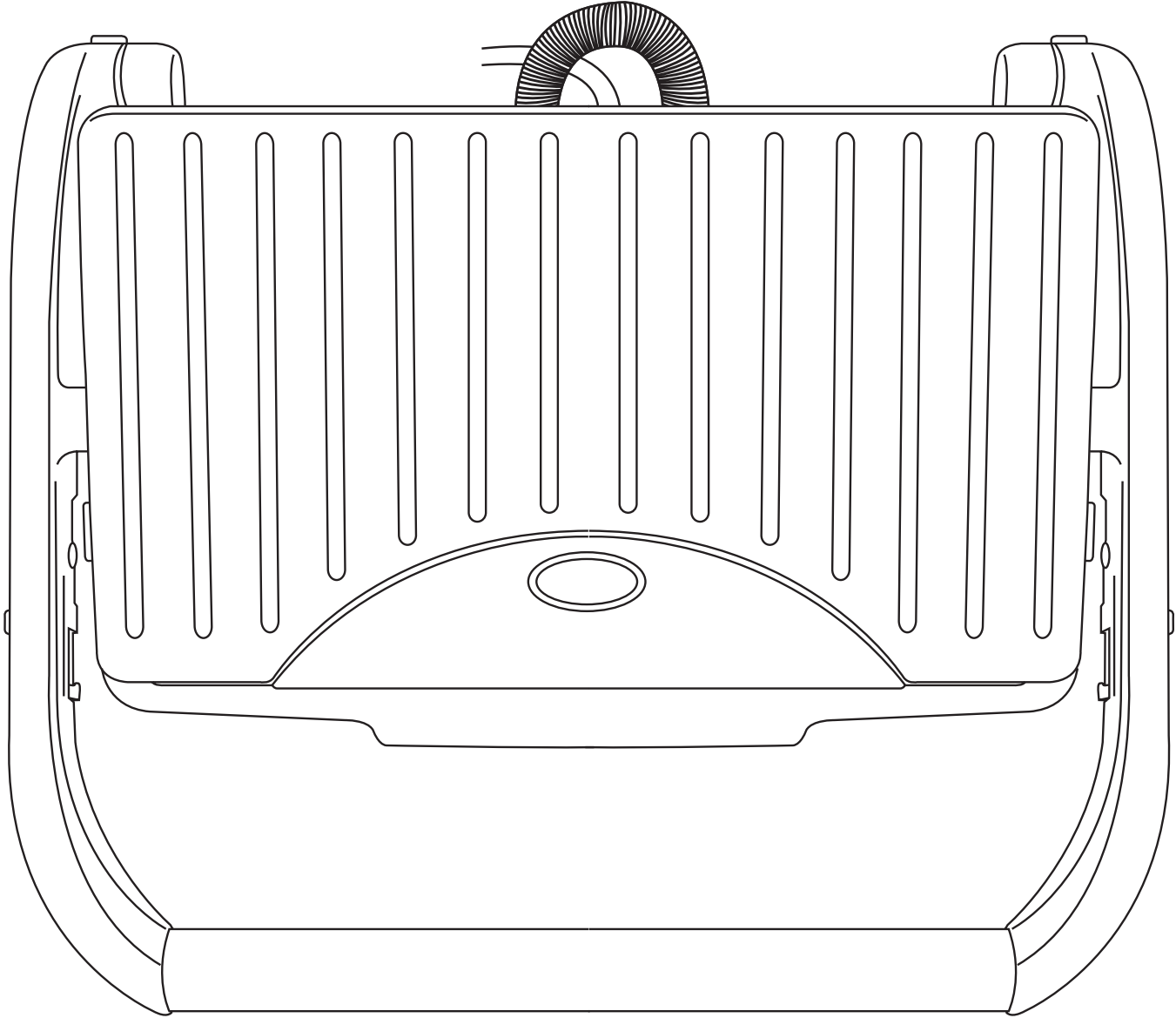

www.kernau.com



DEAR CUSTOMER,

Many thanks for choosing to purchase a KERNAU. brand product. Thanks to its technology, design and operation and the fact that it exceeds the strictest quality standards, a fully satisfactory use and long product life can be assured.

KERNAU

Description

- A Handle
- B Pilot light
- C Upper cover
- D Hinge release lever
- E Upper non-stick plate
- F Bottom non-stick plate
- G Bottom housing
- H Fat tray

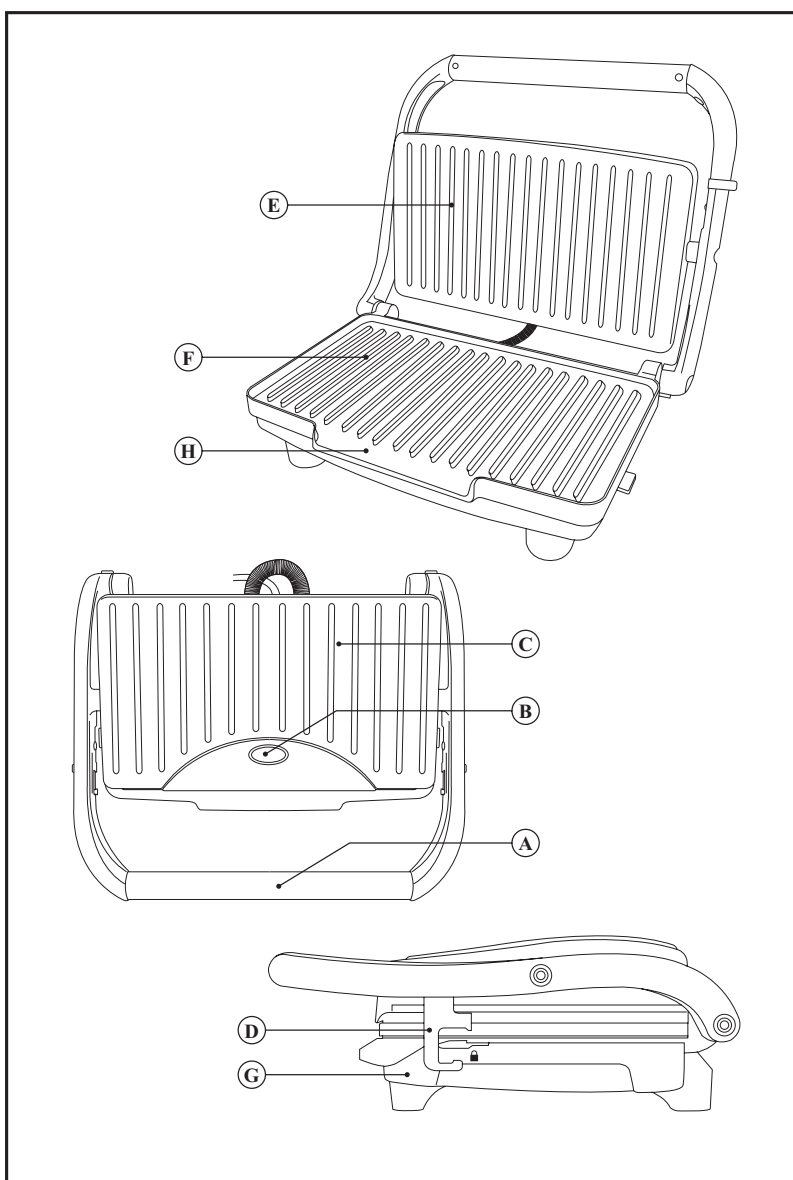

Read these instructions carefully before switching on the appliance and keep them for future reference. Failure to follow and observe these instructions could lead to an accident.

SAFETY ADVICE AND WARNINGS



- Clean all the parts of the product that will be in contact with food, as indicated in the cleaning section, before use.

Working environment:

- Place the appliance on a horizontal, flat, stable surface, suitable for withstanding high temperatures and away from other heat sources and contact with water.
- Keep the appliance away from flammable material such as textiles, cardboard or paper, etc.

Electrical safety:

- Do not use the appliance if the cable or plug is damaged.
- Ensure that the voltage indicated on the rating label matches the mains voltage before plugging in the appliance.
- Connect the appliance to a base with an earth socket withstanding a minimum of 10 amperes.
- The appliance's plug must fit into the mains socket properly. Do not alter the plug. Do not use plug adaptors.
- Do not use or store the appliance outdoors.
- If any of the appliance casings breaks, immediately disconnect the appliance from the mains to prevent the possibility of an electric shock.
- Do not use the appliance if it has fallen on the floor, if there are visible signs of damage or if it has a leak.
- Do not force the power cord. Never use the power cord to lift up, carry or unplug the appliance.
- Do not wrap the power cord around the appliance.
- Do not allow the power cord to come into contact with the appliance's hot surfaces.
- Do not touch the plug with wet hands.

Personal safety:

- The temperature of the accessible surfaces may be high when the appliance is in use.

Use and care:

- Fully unroll the appliance's power cable before each use.
- Do not use the appliance on wet hair.
- Do not use the appliance if the on/off switch does not work.
- Do not move the appliance while in use.
- This appliance is only for domestic use, not for industrial or professional use. It is not intended to be used by guests in hospitality environments such as bed and breakfast, hotels, motels, and other types of residential environments, even in farm houses, areas of the kitchen staff in shops, offices and other work environments.
- This appliance is intended for adult use. Ensure that this product is not used by the disabled, children or people unused to its handling.
- This appliance is not a toy. Children should be supervised to ensure that they do not play with the appliance.
- This appliance should be stored out of reach of children and/or the disabled.
- Do not store or transport the appliance if it is still hot.
- Never leave the appliance unattended while in use.
- Any misuse or failure to follow the instructions for use renders the guarantee and the manufacturer's liability null and void.

Instructions for use

Before use:

- Make sure that all the product's packaging has been removed.
- Before using this product for the first time, it is advisable to test it without food.

Use:

- Connect the appliance to the mains.
- Close the grill toaster.
- The pilot light comes on.
- Wait until the pilot light has gone out which will indicate that the appliance has reached an adequate temperature.

To use as a grill:

- Place the meat or food to be cooked on the bottom cooking plate.
- Close the top cooking plate. The top plate must be fully lowered to achieve grill

marks on the selected foods.

To use as a sandwich press:

- Place the sandwich onto the bottom cooking plate. Always place sandwiches towards the rear of the bottom cooking plate.
- Close the top cooking plate which has a floating hinge. The top plate must be fully lowered to cook sandwiches.
- When the food is to your taste, remove it from the appliance with the help of a wooden spatula or similar heat resistant implement; do not use utensils that could damage the nonstick coating.

Once you have finished using the appliance:

- Unplug the appliance from the mains.
- Clean the appliance.

Cleaning

- Disconnect the appliance from the mains and allow it to cool before undertaking any cleaning task.
- Clean the equipment with a damp cloth with a few drops of washing-up liquid and then dry.
- Do not use solvents, or products with an acid or base pH such as bleach, or abrasive products, for cleaning the appliance.
- Never submerge the appliance in water or any other liquid or place it under running water.

Anomalies and repair

- Take the appliance to an authorised technical support service if product is damaged or other problems arise. Do not attempt to disassemble or repair the appliance yourself as this may be dangerous.
- If the connection to the mains has been damaged, it must be replaced and you should proceed as you would in the case of damage.

For EU product versions and/or in case that it is requested in your country:

Ecology and recyclability of the product

- The materials of which the packaging of this appliance consists are included in a collection, classification and recycling system. Should you wish to dispose of them, use the appropriate public recycling bins for each type of material.
- The product does not contain concentrations of substances that could be considered harmful to the environment.
- This appliance complies with Directive 2006/95/EC on Low Voltage and Directive 2004/108/EC on Electromagnetic Compatibility.

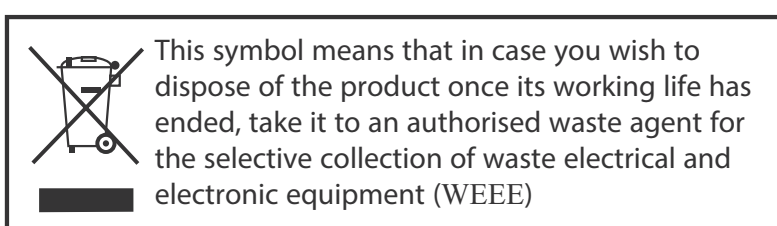

UPOZORNĚNÍ PŘED PRVNÍM POUŽITÍM TOUSTOVAČ - GRIL KSPM 1500 P

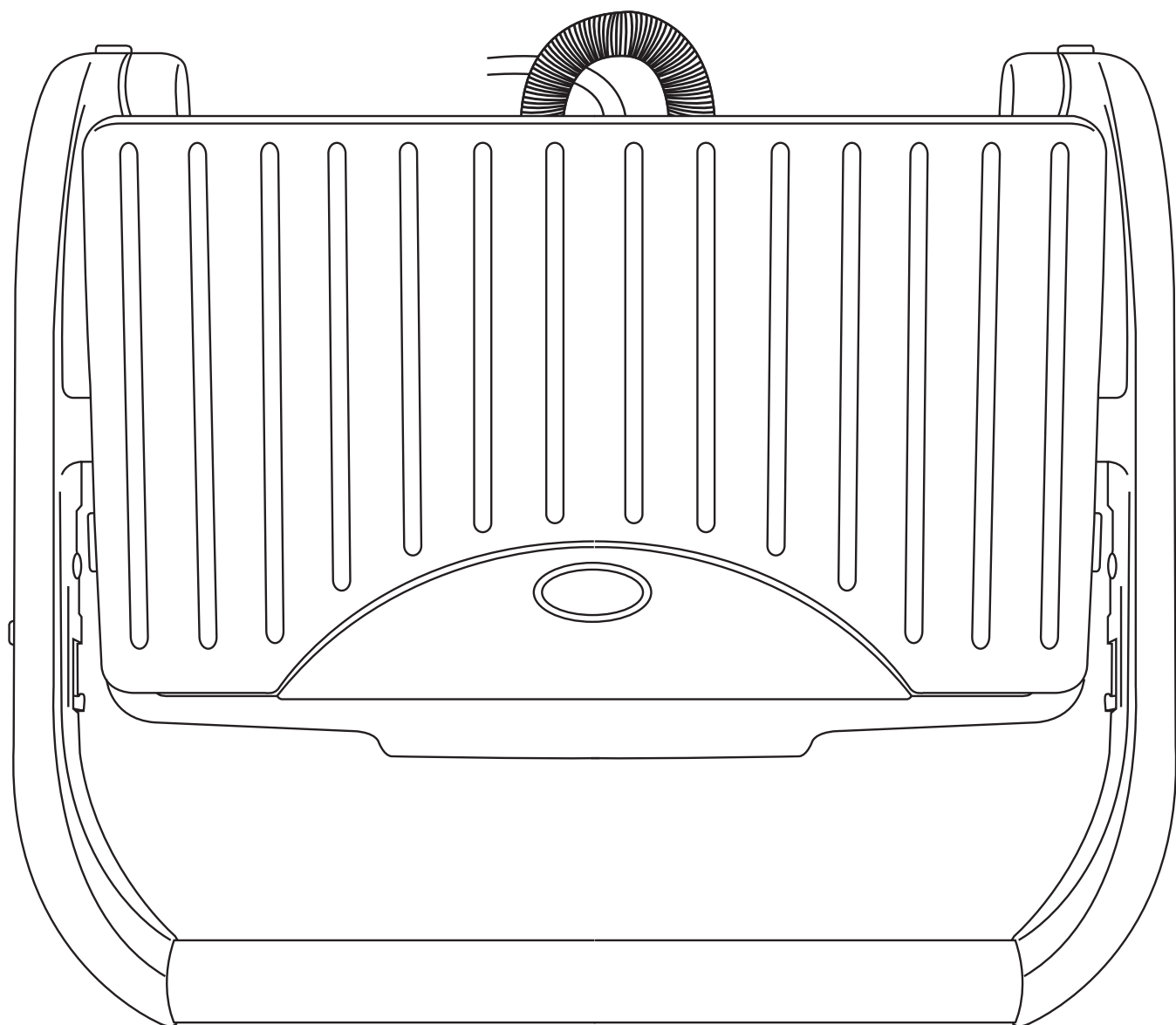

www.kernau.com

KERNAU



VÁŽENÝ ZÁKAZNÍKU,

Srdečně Vám děkujeme za to, že jste se rozhodl pro nákup domácího spotřebiče značky KERNAU. Jeho technologie, podoba a funkčnost, ale také skutečnost, že splňuje všechny normy kvality, Vám poskytnou dlouholeté potěšení.

KERNAU

Popis

- A Desky
- B Světelný indikátor
- C Horní kryt
- D Spona
- E Horní nepřilnavá deska
- F Spodní nepřilnavá deska
- G Spodní příčka
- H Tácek pro sbírání tuku

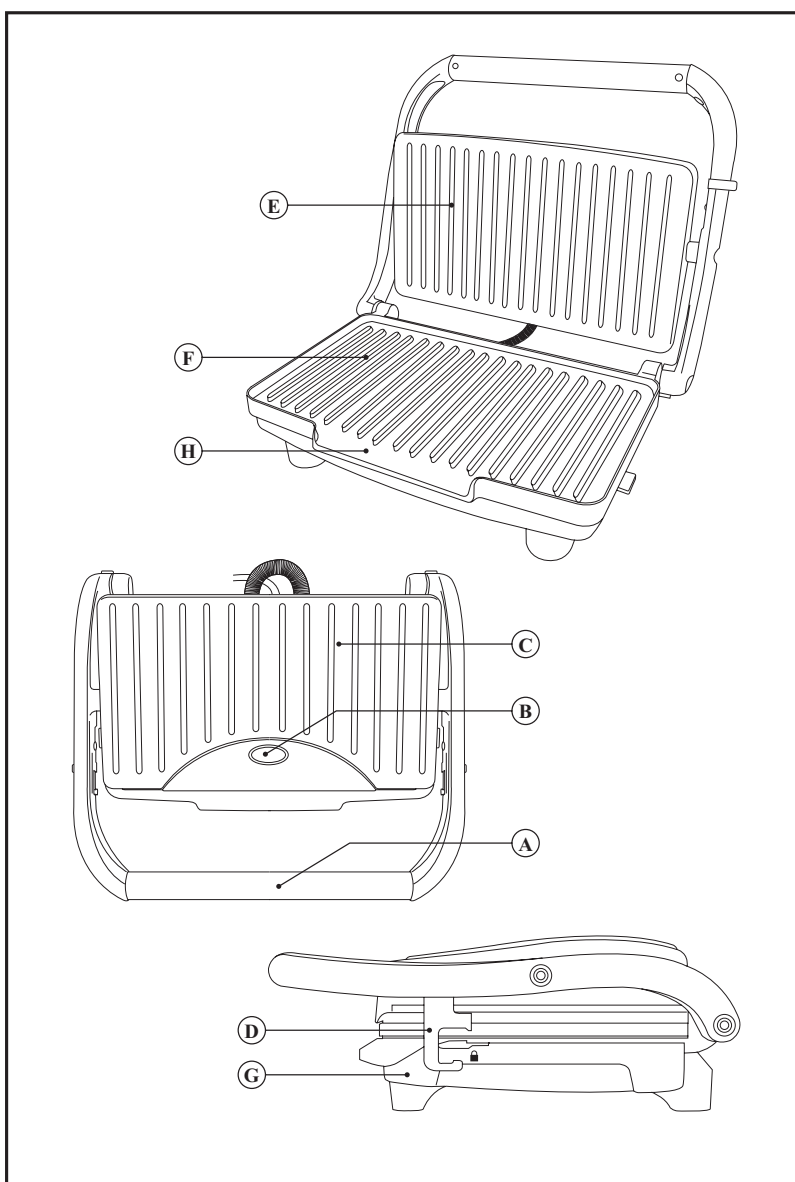

Před spuštěním spotřebiče si pečlivě přečtěte návod k jeho použití a uschovejte ho pro případ pozdějších konzultací.

POKYNY A VAROVÁNÍ PRO BEZPEČNÉ POUŽÍVÁNÍ



- Před prvním použitím musíte umýt všechny díly spotřebiče, které mohou přijít do styku s potravinami. Postupujte při tom dle návodu.

Okolí použití a provozu:

- Umístěte spotřebič na plochem, stabilním povrchu, mimo dosah zdrojů tepla, chraňte před namočením.
- Umístěte spotřebič daleko od hořlavých materiálů, jako jsou látky, karton, papír...

Bezpečnost:

- Nepoužívejte spotřebič, pokud je poškozen elektrický kabel nebo zástrčka.
- Než připojíte stroj k síti, zkontrolujte, zda napětí uvedené na popisném štítku odpovídá napětí v síti.
- Zapojte spotřebič do zásuvky s uzemněním min. 10 A.
- Zástrčka spotřebiče musí být v souladu s elektrickým základem zásuvky. Nikdy neměňte zástrčku. Nepoužívejte adaptéry pro zástrčky.
- Nepoužívejte ani neskladujte zařízení vně budov.
- Pokud popraská nějaký prvek pláště spotřebiče, okamžitě odpojte spotřebič od elektrické sítě, aby nedošlo k úrazu proudem.
- Nepoužívejte spotřebič, pokud spadl nebo pokud se na něm objevily viditelné známky poškození nebo pokud dochází k průsakům.
- Nikdy nepoužívejte elektrický kabel pro zvedání, přenášení ani vypínání spotřebiče.
- Nenamotávejte elektrický kabel kolem spotřebiče.
- Nedovolte, aby elektrický připojovací kabel visel ze stolu nebo přišel do styku s horkými povrchy spotřebiče.
- Nedotýkejte se zástrčky mokřýma rukama.

Osobní bezpečnost:

- Teplota dostupných povrchů se může zvýšit, pokud je spotřebič zapojený do sítě.

Používání a údržba:

- Před každým použitím zcela rozmotejte napájecí kabel spotřebiče.

- Nepoužívejte spotřebič na mokré vlasy.
- Nepoužívejte spotřebič, pokud nefunguje tlačítko pro zapínání ON/OFF.
- Pokud spotřebič pracuje, nehýbejte s ním.
- Spotřebič je určen výhradně pro použití v domácnosti. Nesmí být používán pro industriální nebo profesionální účely. Nebyl navržen pro použití v hotelech, motelech, hostelech, kancelářích, penzionech a pod.
- Nedovolte, aby spotřebič používaly osoby, které nejsou seznámené s produktem tohoto typu, postižené osoby nebo děti.
- Děti by se měly nacházet pod pečlivým dohledem, aby bylo zajištěno, že si nebudou hrát se spotřebičem.
- Skladujte spotřebič mimo dosah dětí a/nebo zdravotně postižených osob.
- Neumísťujte žehličku v krabici, skříni atd., pokud je horká.
- Nikdy nenechávejte zapnutý spotřebič bez dozoru.
- Veškeré používání, které je nesprávné nebo v rozporu s návodem k obsluze, může představovat riziko a zrušit záruku a odpovědnost výrobce

Návod k obsluze

Poznámky před prvním použitím:

- Ujistěte se, zda byly z obalu vytaženy všechny díly spotřebiče.
- Před prvním použitím spotřebiče doporučujeme zapnout spotřebič bez chleba.

Použití:

- Zapojte spotřebič do elektrické sítě.
- Zavřete toustovač.
- Rozsvítí se kontrolka.
- Jakmile olej dosáhne správné teploty, kontrolka zhasne.

Pro použití jako deska:

- Umístěte potraviny doprostřed spodní desky.
- Zavřete horní desku. Musíte zcela zamknout kryt, aby na potravinách vznikly stopy grilu.

Pro použití jako toustovač:

- Položte sendvič na spodní desce. Vždy vkládejte sendvič co nejvíc do hloubky.
- Zavřete horní kryt na sponu. Kryt musí být zcela dovřený.
- Jakmile sendvič dosáhne požadované barvy, jemně ho seberte z desky pomocí

dřevěné špachtle nebo podobné pomůcky odolné vůči vysokým teplotám. Nepoužívejte předměty, které by mohly poškodit nepřilnavou vrstvu.

Po ukončení používání spotřebiče:

- Odpojte spotřebič od elektrické sítě.
- Odpojte spotřebič od sítě.

Čištění

- Odpojte spotřebič od sítě a nechte ho vychladnout, než zahájíte čištění.
- Čistěte spotřebič vlhkým hadříkem navlhčeným několika kapkami tekutiny, následně osušte.
- Pro čištění spotřebiče nepoužívejte ředidla ani leptavé výrobky (např. chlor) nebo žíraviny.
- Neponořujte spotřebič do vody ani jiné kapaliny, nekládejte pod kohoutek.

Závady a oprava

- V případě poruchy odneste spotřebič do autorizovaného Technického servisu. Nepokoušejte se demontovat nebo opravovat spotřebič - může to být nebezpečné.
- Pokud je poškozen síťový kabel nebo zástrčka, postupujte tak, jak je uvedeno výše.

Pro spotřebiče vyrobené v Evropské Unii a v případě právních požadavků platných v dané zemi:

Ekologie a nakládání s odpady

- Materiály, ze kterých je vyroben obal spotřebiče, jsou součástí systému pro sběr, třídění a recyklaci odpadu. Pokud se ho chcete zbavit, umístěte ho do kontejneru určeného pro tento typ materiálů.
- Výrobek neobsahuje koncentraci látek, které by bylo možné považovat za škodlivé pro životní prostředí.
- Spotřebič splňuje požadavky Směrnice 2006/95/EC o elektrických zařízeních nízkého napětí a Směrnice 2004/108/EC o elektromagnetické kompatibilitě.

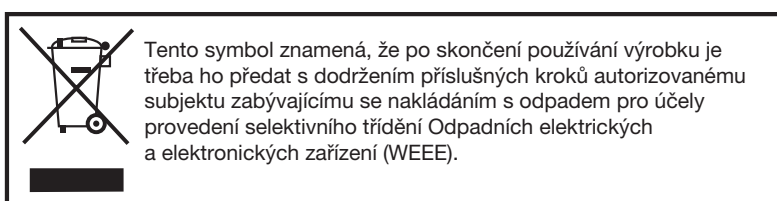

ИНСТРУКЦИЯ ПО ЭКСПЛУАТАЦИИ СЭНДВИЧНИЦА-ГРИЛЬ KSPM 1500 P

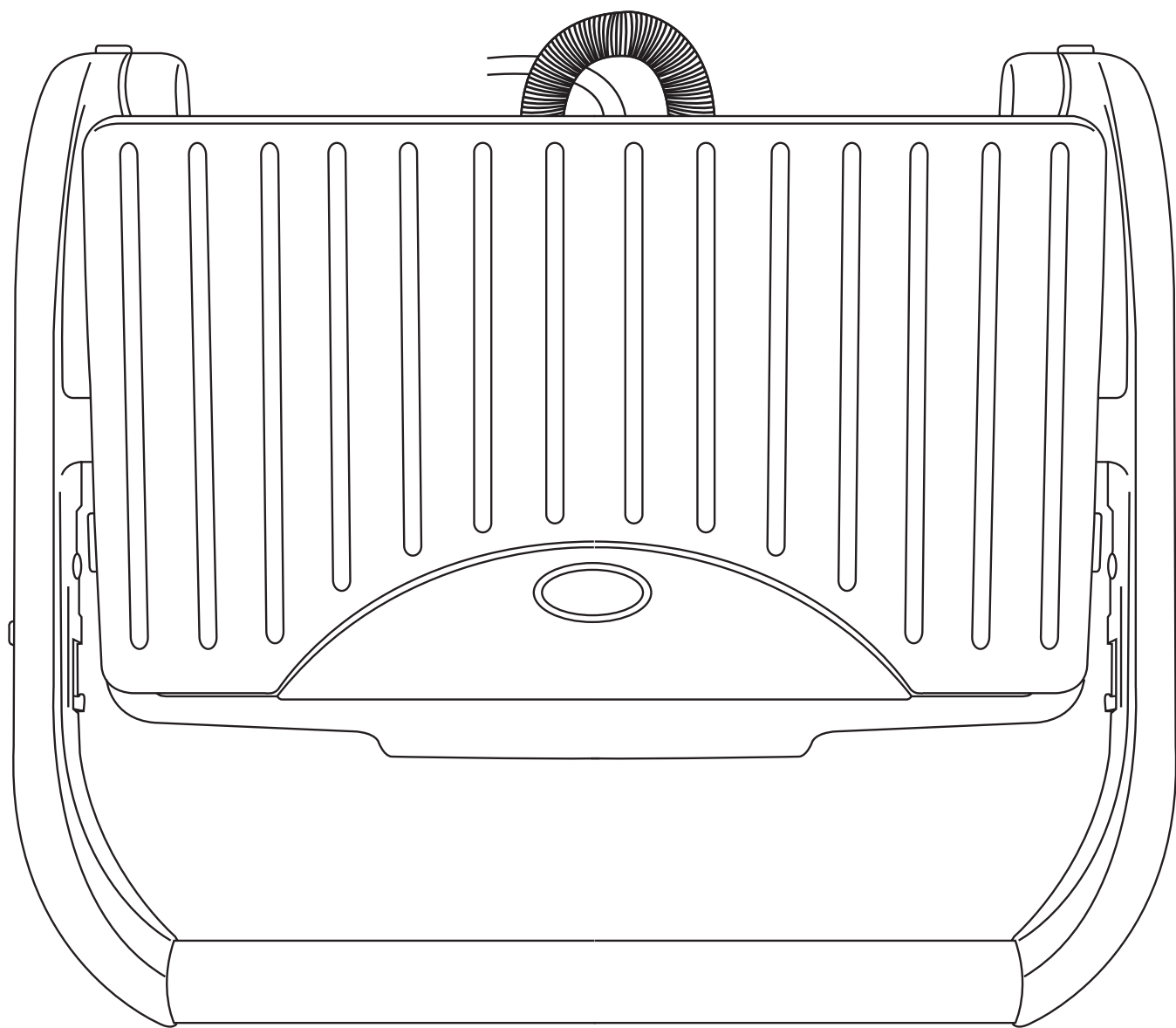

www.kernau.com

KERNAU



УВАЖАЕМЫЙ ПОКУПАТЕЛЬ,

Благодарим Вас за то, что Вы остановили свой выбор на электроприборе марки KERNAU для домашнего использования.

Применение передовых технологий, современный дизайн, функциональность, а также соблюдение строгих требований к качеству гарантируют Вам продолжительную эксплуатацию прибора.

KERNAU

Описание

- A Ручка
- B Индикатор
- C Верхняя крышка
- D Защелка для освобождения петли
- E Верхняя рабочая пластина с антипригарным покрытием
- F Нижняя рабочая пластина с антипригарным покрытием
- G Нижнее отделение
- H Поддон для сбора жира

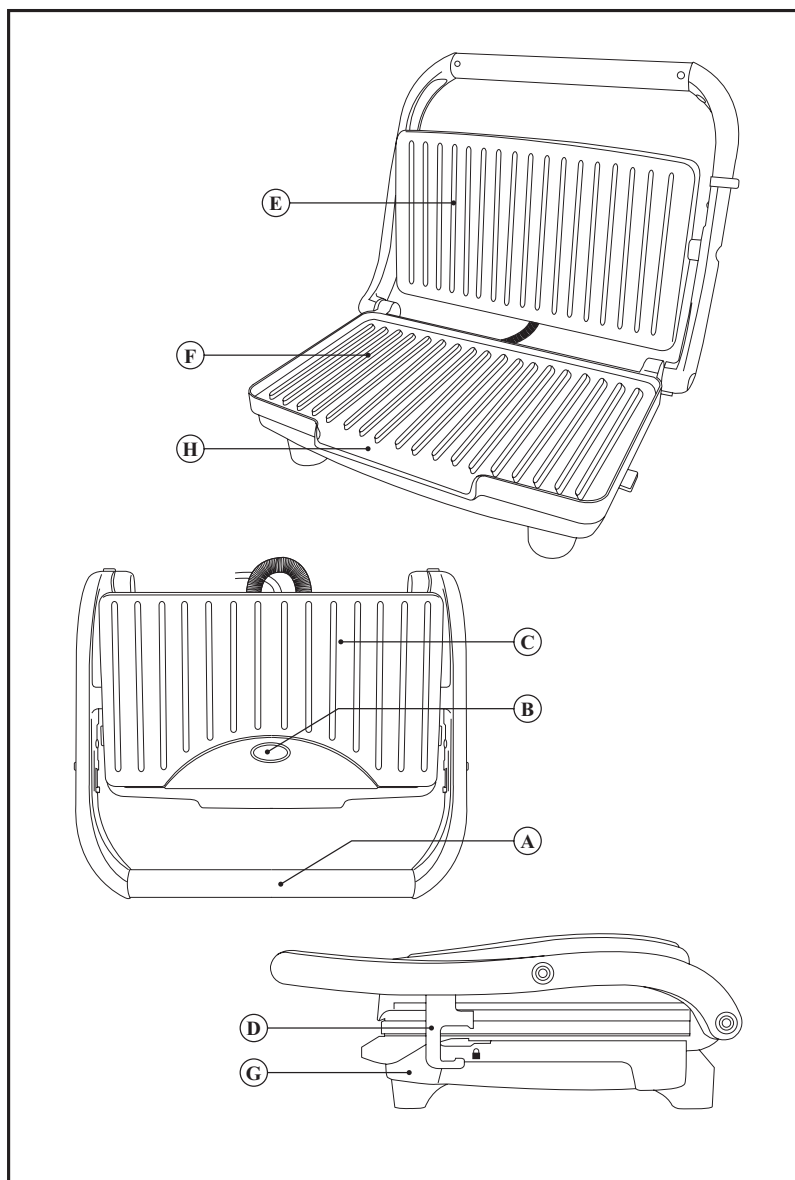

Перед тем как пользоваться прибором, внимательно прочтите данную инструкцию и сохраняйте ее в течение всего срока жизни прибора.

РЕКОМЕНДАЦИИ И МЕРЫ БЕЗОПАСНОСТИ



- Перед первым использованием тщательно промойте все детали, которые находятся в непосредственном контакте с пищей, как описано в разделе «Чистка и уход».

Рекомендации по установке

- Поставьте прибор на горизонтальную, ровную, устойчивую поверхность, способную выдерживать высокие температуры и находящуюся в удалении от источников тепла. Избегайте попадания на него водяных брызг.
- Не устанавливайте прибор рядом с легко воспламеняющимися предметами (такими как ткань, картон, бумага и др.).

Рекомендации по электробезопасности

- Не разрешается использовать прибор в случае повреждения шнура или вилки электропитания.
- Перед подключением прибора к электрической сети проверьте, что напряжение в ней соответствует напряжению, указанному на корпусе.
- Перед подключением прибора к электрической сети проверьте, что розетка рассчитана не менее чем на 10 А.
- Вилка электропитания должна соответствовать стандарту розеток, который используется в вашем регионе. Не рекомендуется использовать адаптеры и изменять штыковой контакт.
- Не используйте и не храните прибор на улице.
- Если вы заметили какие-либо повреждения корпуса прибора или неполадки в его работе, немедленно отключите прибор от сети электропитания во избежание удара электрическим током.
- Не разрешается включать прибор, если на нем имеются видимые следы повреждений или утечки.
- Возьмитесь рукой за вилку и аккуратно выньте ее, придерживая розетку другой рукой. Не поднимайте и не перемещайте прибор за шнур электропитания.
- Не наматывайте шнур электропитания на прибор.
- Не допускайте, чтобы шнур электропитания свисал со стола или соприкасался с горячими поверхностями прибора.
- Не дотрагивайтесь до вилки электропитания мокрыми руками.

Рекомендации по личной безопасности

- Некоторые поверхности прибора могут нагреваться во время работы. Будьте осторожны.

Рекомендации по безопасности для жизни и здоровья

- Перед подключением проверьте, что шнур электропитания полностью расправлен.
- Не используйте прибор, если у него неисправна кнопка ВКЛ/ВЫКЛ.
- Используйте ручку/и для транспортировки и перемещения прибора.
- Данный прибор предназначен исключительно для домашнего использования. Не разрешается использовать его в промышленных или коммерческих целях. Данный прибор не предназначен для использования в учреждениях, предоставляющих услуги по временному размещению и проживанию, таких как мини-гостиницы bed and breakfast, отели, мотели и другие объекты временного проживания, в том числе загородные турбазы или зоны отдыха для персонала магазинов, офисов и других мест работы.
- Не позволяйте лицам, не знакомым с принципами работы сэндвичницы, недееспособным людям и детям самостоятельно пользоваться прибором.
- Не оставляйте прибор без присмотра в местах, доступных для детей.
- Храните прибор в местах, недоступных для детей и / или недееспособных лиц.
- Перед тем как убрать прибор на хранение, необходимо дать ему остыть.
- Не оставляйте прибор без присмотра.
- Любое несоответствующее использование прибора или несоблюдение инструкций по эксплуатации освобождают производителя от гарантийных обязательств по ремонту, а также снимают ответственность с изготовителя.

Инструкция по эксплуатации Перед первым использованием



- Убедитесь в том, что вы полностью распаковали прибор.
- Перед тем как пользоваться прибором в первый раз, рекомендуется включить и прогреть его без хлеба, чтобы очистить нагревательный элемент от пыли и других загрязнений.

Эксплуатация

- Подключите прибор к электрической сети.
- Закройте сэндвичницу.
- Загорится световой индикатор.
- Дождитесь, пока прибор достигнет заданной температуры. Красный индикатор погаснет. Для использования прибора как гриля
- Поместите мясо или иные продукты на нижнюю рабочую пластину.
- Закройте верхнюю пластину. Чтобы на продуктах остались следы гриля, верхняя пластина должна быть плотно закрыта.

Для использования прибора как сэндвичницы

- Поместите сэндвич на нижнюю рабочую пластину. - Следует всегда класть сэндвич ближе к задней части нижней рабочей пластины.
- Закройте верхнюю рабочую пластину с защелкой. Для приготовления сэндвичей верхняя пластина должна быть плотно закрыта.
- Когда сэндвич будет готов, снимите его с помощью деревянной лопаточки или другого прибора, устойчивого к высоким температурам. Не используйте приборы, которые могут поцарапать антипригарное покрытие.

После каждого использования

- Отключите прибор от сети электропитания.
- Вымойте прибор.

Чистка и уход



- Выключите прибор из розетки и дождитесь, пока он полностью остынет, прежде чем приступить к чистке.
- Протрите корпус прибора влажной тканью с небольшим количеством моющего средства и затем тщательно просушите.
- Не используйте растворители, окисляющие, хлорные или абразивные вещества для чистки прибора.
- Ни в коем случае не погружайте прибор в воду или другую жидкость, не помещайте его под кран с водой.

Неисправности и способы их устранения



- Если вы заметили неисправности в работе прибора, обратитесь в авторизированный

сервисный центр.

- В случае повреждения электрошнура не пытайтесь заменить его самостоятельно, обратитесь в авторизованный сервисный центр.

Для продуктов, изготавливаемых в Европейском союзе, и/ или в тех случаях, когда в стране производства имеются соответствующие нормативы.

Экология и защита окружающей среды

- В соответствии с требованиями по охране окружающей среды, упаковка изготовлена из материалов, предназначенных для вторичной переработки. Если вы захотите ее выбросить, то можете воспользоваться специальными контейнерами для каждого типа материала.
- Ни сам прибор, ни его упаковка не содержат веществ, представляющих опасность для окружающей среды.
- Прибор изготовлен в соответствии с требованиями Директивы 2006/95/ЕС о низком напряжении и Директивы 2004/108/ЕС об электромагнитной совместимости электрических приборов.

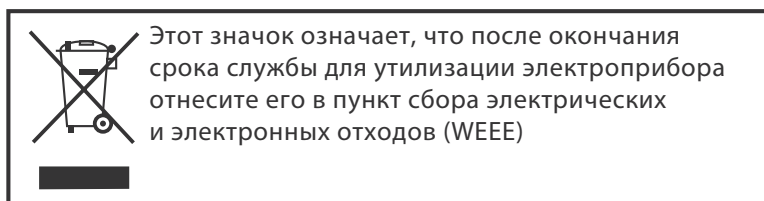

KERNAU

— *Witaj w domu* —

Polska Sp. z o.o. ul.
Danielewicza 6/14
37-100 Łańcut.

KSPM 1500 P